

Sped. in abb. postale - 70% Fil. di Varese. TAXE PERÇUE. Euro 8,00

MAGGIO/GIUGNO 2004 - n. 296

**VOLO  
VELA**

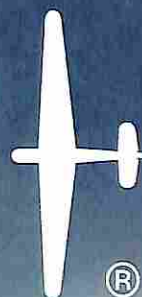

La Rivista dei Volovelisti Italiani

**Grande risultato  
della nazionale  
ai Mondiali di Svezia**

**La presenza della FIVV  
alla prima edizione  
di Avioexpo**

**Annuario Generale 2005**



# Aero Club Adele Orsi - Varese

[www.acao.it](http://www.acao.it)

e-mail: [acao@acao.it](mailto:acao@acao.it)

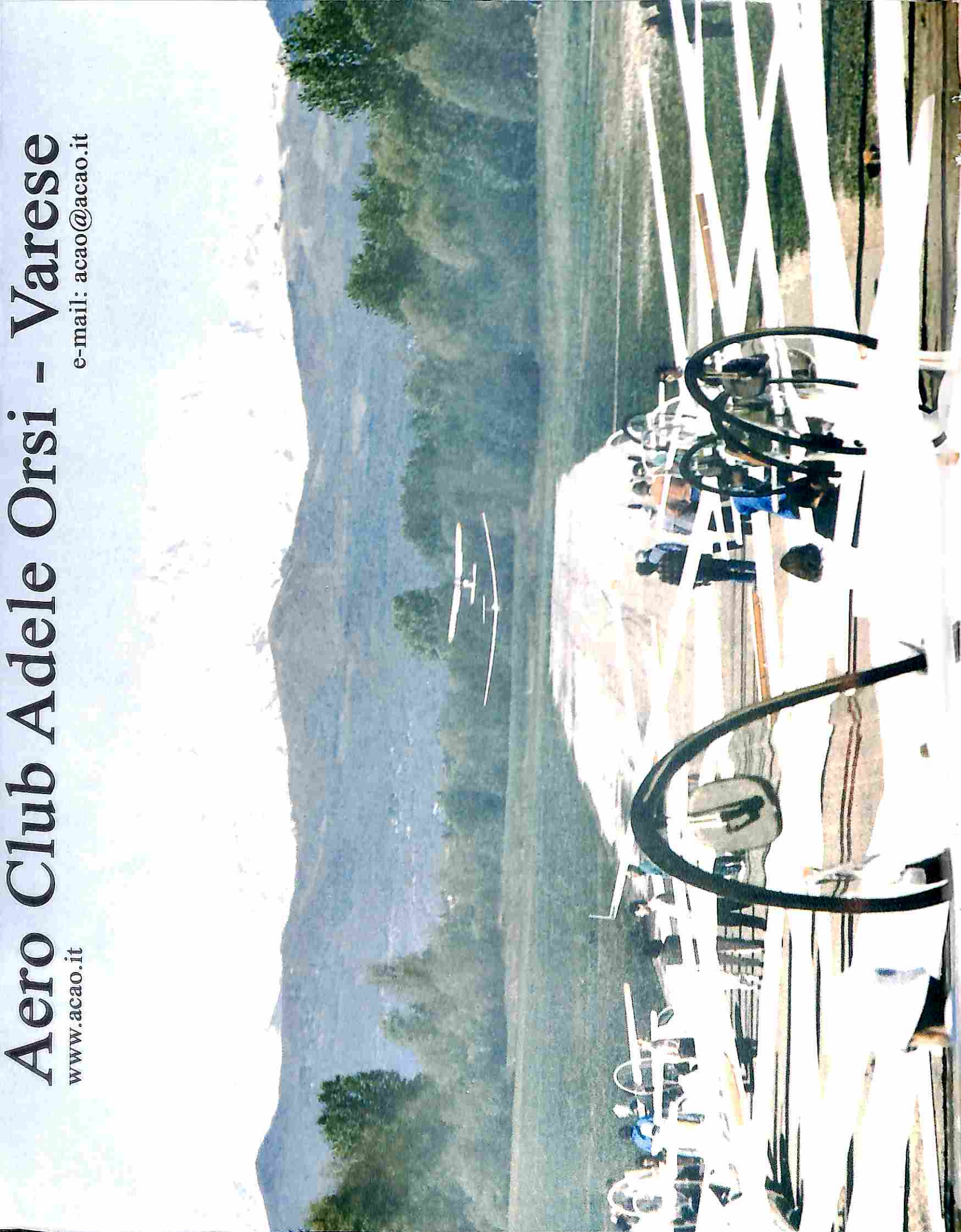

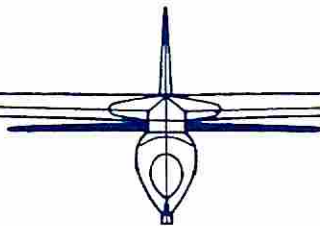

## Competizioni

*Ci scusiamo per il ritardo col quale pubblichiamo l'Annuario Generale della stagione 2005, dovuto a motivi organizzativi. Abbiamo scelto di condensarlo leggermente, omettendo l'elenco dei singoli voli CID, che resta consultabile facilmente sul sito della FIVV. Il merito per la raccolta e compilazione dei dati va al glorioso Luigi Villa e a Lorenzo Monti. La lettura delle classifiche può apparire magari noiosa a prima vista, ma per molti è un forte stimolo per la partecipazione alle gare, magari andando ad esplorare territori poco abituali e misurandosi con piloti di altre nazioni sul loro terreno. Ci piacerebbe vedere tanti italiani ai prossimi campionati russi, per esempio! O trovarli impegnati a combattere contro i fortissimi inglesi.*

*Questo numero della vostra rivista è quasi colonizzato dalle competizioni, anche perché la Squadra Italiana è appena tornata dai Campionati Mondiali di Svezia, dove ha raccolto enormi soddisfazioni. L'ACAO è molto orgogliosa del piazzamento dei propri piloti (un secondo, un terzo e un quinto posto), ma il volo a vela italiano deve essere grato e orgoglioso della grande prestazione di tutta la squadra. Nell'insieme, è il migliore da sempre. Il merito va a tutti i piloti, ma anche a chi ha generosamente dedicato tempo e risorse per organizzare al meglio la partecipazione italiana, senza trarne altro vantaggio che la soddisfazione di aver contribuito a questo notevole risultato.*

*Ci auguriamo che il volo a vela italiano torni a prosperare anche grazie all'impegno eccellente nell'agonismo, e con nuovo impulso per corsi di secondo periodo improntati alla sicurezza nel volo di distanza. Nessuna distrazione può avvenire riguardo alla sicurezza! Le medaglie che la Squadra ha portato a casa per l'Italia avranno una ricaduta positiva sulle risorse disponibili per tutti, sulla possibilità di portare avanti nuove iniziative e migliorare quelle già esistenti, e sulla continuazione del volo a vela.*

**Aldo Cernezzì**



# SPAZZOLE INDUSTRIALI



**SOCIETÀ ITALIANA TECNOSPAZZOLE**

THE PROFESSIONAL CHOICE



Fondata da Plinio Rovesti nel 1946

La rivista del volo a vela italiano, edita a cura del **Centro Studi del Volo a Vela Alpino** con la collaborazione di tutti i volovelisti.



**Direttore responsabile:**

Aldo Cernezzi

**Segreteria**

Bruno Biasci

**Archivio storico**

Umberto Bertoli, Lino Del Pio,

Nino Castelnuovo

**Comitato redazionale:**

Carlo Faggioni, Plinio Rovesti

**Prevenzione e sicurezza:**

Marco Nicolini

**I.G.C. & E.G.U.:**

Aldo Cernezzi

**Vintage Club:**

Vincenzo Pedrielli

**Corrispondenti:**

Celestino Girardi

Paolo Miticocchio

Aimar Mattanò

Sergio Colacevich

Giancarlo Bresciani

**In copertina:**

Apertura dei Mondiali di Svezia: spettacolare esibizione semiacrobatica di un ASH-25 Foto di Danilo Trovòl

**Progetto grafico e impaginazione:**

Impronte - Milano

**Stampa:** Serostampa - Milano

**Redazione e amministrazione:**

Aeroporto 'Paolo Contri'

Lungolago Calcinate, 45

21100 Varese

Cod. fisc. e P. IVA 00581360120

Tel. 347/5554040 - fax 0332/313018

**POSTA ELETTRONICA**

csvva@voloa vela.it

Autorizzazione del Tribunale di Milano del 20 marzo 1957, n. 4269 di Registro. Omaggio bimestrale ai soci del CSVVA e della FIVV, spedizione in abbonamento postale art. 2 Comma 20/B Legge 662/96, Filiale di Varese. Pubblicità inferiore al 45%. Le opinioni espresse nei testi impegnano unicamente la responsabilità dei rispettivi autori, e non sono necessariamente condivise dal CSVVA né dalla FIVV, né dal Direttore. La riproduzione è consentita purché venga citata la fonte.

issn-0393-1242

## In questo numero:

n. 296 maggio/giugno 2006

**Editoriale** 1

**FIVV: Le attività del 2006** 4

**In Memoriam: Enea Bonaretti** 14

**Il regolamento del premio**

**Attilio Pronzati** 18

**Annuario Generale delle competizioni 2005** 19

**Piccoli annunci** 47

**Svezia: il grande Mondiale dell'Italia** 49



### LE TARIFFE PER IL 2006

#### DALL'ITALIA

- Abbonamento annuale, 6 numeri della rivista Euro 40,00
- Abbonamento annuale promozionale **"prima volta"** Euro **25,00**  
6 numeri della rivista
- Abbonamento annuale "sostenitore", 6 numeri della rivista Euro 85,00
- Abbonamento annuale "benemerito", 6 numeri della rivista Euro 250,00
- Numeri arretrati Euro 8,00

#### DALL'ESTERO

- Abbonamento annuale, 6 numeri della rivista Euro 50,00

#### Modalità di versamento:

- con bollettino postale sul CCP N° 16971210, intestato al CSVVA, Aeroporto P. Contri - Lungolago Calcinate, 45 - 21100 Varese, indicando sul retro la causale e l'indirizzo per la spedizione;
- con bonifico bancario alle coordinate ABI 05048, CAB 50180, CIN S, c/c 589272 intestato a CSVVA, indicando la causale e l'indirizzo per la spedizione, e dandone comunicazione agli indirizzi sotto riportati;
- con assegno non trasferibile intestato al CSVVA, in busta chiusa con allegate le istruzioni per la spedizione.

Per informazioni relative all'invio delle copie della rivista (associazioni, rinnovi, arretrati): tel/fax 0332-310023. E-mail: csvva@voloa vela.it

Ai sensi dell'art. 13 del D.Lgs. 196/2003 il "Centro Studi Volo a Vela Alpino", Titolare del Trattamento dei dati, informa i lettori che i dati da loro forniti con la richiesta di abbonamento verranno inseriti in un database e utilizzati unicamente per dare esecuzione al suddetto ordine. Il conferimento dei dati è necessario per dare esecuzione al suddetto ordine ed i dati forniti dai lettori verranno trattati anche mediante l'ausilio di strumenti informatici unicamente dal Titolare del trattamento e dai suoi incaricati. In ogni momento il lettore potrà esercitare gratuitamente i diritti previsti dall'art. 7 del D.Lgs. 196/03, chiedendo la conferma dell'esistenza dei dati che lo riguardano, nonché l'aggiornamento e la cancellazione per violazione di legge dei medesimi dati, od opporsi al loro trattamento scrivendo al Titolare del trattamento dei dati: Centro Studi Volo a Vela Alpino - Lungolago Calcinate del Pesce (VA) - 21100 Varese



# FIVV 2006

## Uno sguardo sui lavori

**Aldo Cernezzì**

La Federazione sta portando avanti un lavoro importante, che si articola su molti fronti. Un filo di continuità lega le varie componenti di questo lavoro: la ricerca di una maggiore popolarità del volo a vela. Obiettivo primario della FIVV è la diffusione di una cul-



tura del volo a vela, attraverso la presentazione al pubblico, il più vasto possibile, di cosa esso sia e cosa possa dare all'appassionato. Al fine di migliorare le possibilità di accesso al nostro sport, è anche necessario perseguire una generalizzata semplificazione del-

le norme in vigore, in particolare per quanto riguarda le scuole e gli istruttori. Ai singoli piloti già attivi, la FIVV cerca di offrire una semplificazione delle pratiche burocratiche, il supporto dell'attività agonistica, un buon Congresso annuale, e la diffusione di una cultura sportiva e della sicurezza.

I diversi incarichi sono stati assunti, sotto forma di delega del Consiglio, da alcuni degli stessi consiglieri, o da persone esterne al Consiglio ma disposte a collaborare offrendo il proprio tempo libero.

## L'attività sportiva

È questo l'ambito nel quale il lavoro della FIVV è sotto gli occhi di tutti i praticanti l'attività agonistica: i regolamenti sportivi, alcune procedure e i requisiti di iscrizione alle gare, la redazione di un calendario delle competizioni, la selezione dei piloti per i campionati internazionali, sono alcuni tra i compiti assolti ogni anno dalla FIVV. Eppure non riteniamo che questo ambito sia prioritario rispetto agli altri.

Talvolta le decisioni vengono prese in Commissione Sportiva, e quindi ratificate dal Consiglio; altre volte è il Consiglio stesso a prenderne carico. I piloti che desiderano esprimere un parere a riguardo, sono sempre invitati a farlo mettendosi in contatto (via e-mail, lettera, o a voce) con i Consiglieri o con i membri della Commissione



**Avioexpo: l'esibizione della PAN, magistrale nei passaggi in formazione, è stata inferiore alle attese. Sembra sia rimasta insoddisfatta per carenze degli organizzatori, immediatamente smentite dagli stessi**



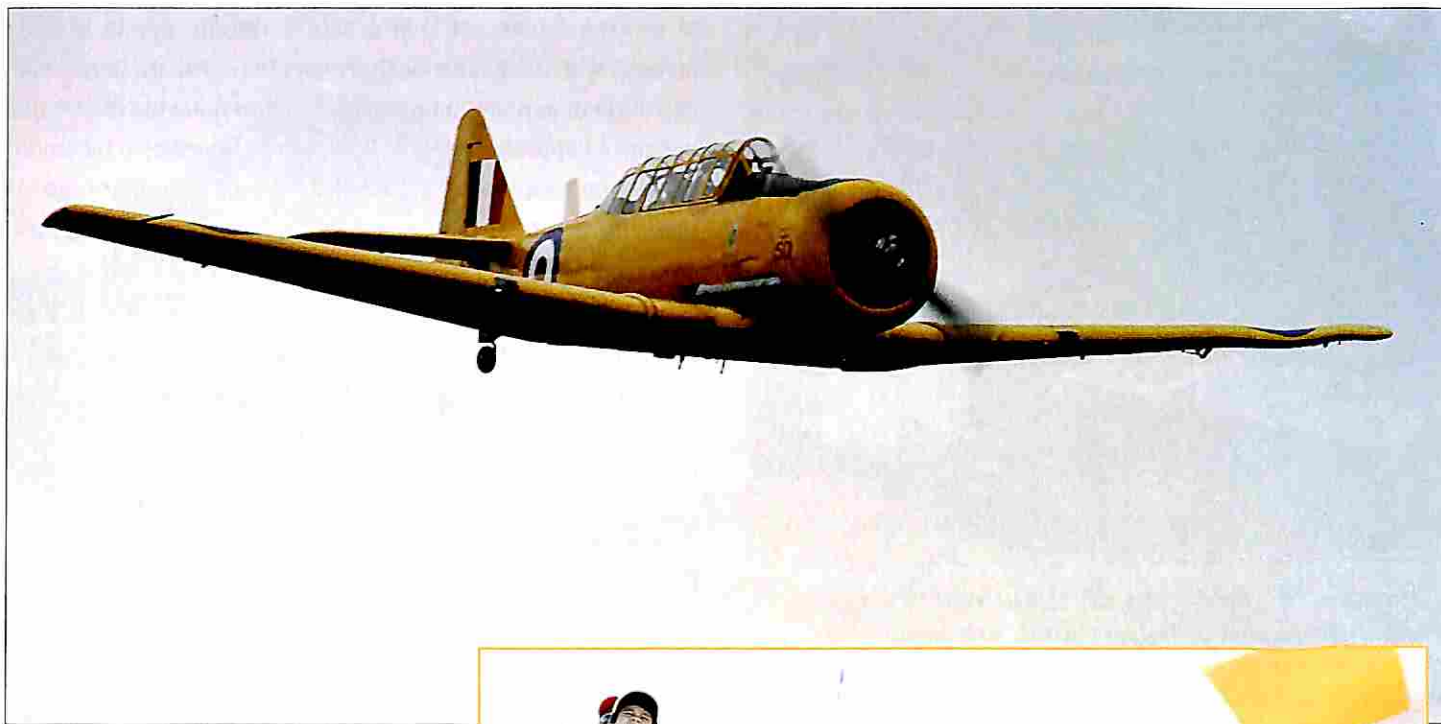

***I circa 30.000 spettatori hanno cercato i migliori punti di osservazione, riprendendo ogni scena con foto e videocamere. Disagio ai punti di ristoro per l'affluenza superiore alle aspettative. Il prezzo del biglietto d'ingresso era giustamente limitato: 6 Euro per gli adulti***



Sportiva. Essi stessi si consultano usualmente con i propri amici e conoscenti prima di trarre conclusioni definitive su argomenti che si ritengono importanti.

Accade, come è facile aspettarsi, che talune scelte suscitino scontento tra alcuni dei piloti attivi. Quest'anno, ciò si è avvenuto in particolare per l'obbligo di portare a bordo un apparato del tipo Flarm, nel corso delle competizioni. Un continuo sondaggio d'opinione ha dimostrato che gli scettici sulla sua utilità sono numerosi, ma comunque una minoranza; i più fortemente critici sono indubbiamente molto indispettiti, ma raggiungono un numero esiguo. D'altro canto, siamo a conoscenza anche di una non immediata compatibilità con i regolamenti sportivi internazionali, e i piloti di alcune nazioni (soprattutto anglosassoni) sono fortemente contrari all'imposizione del Flarm come equipaggiamento obbligatorio. Va anche detto, però, che tra le proposte presentate dall'Italia alla riunione generale IGC, proprio quella sul Flarm ha ottenuto l'approvazione a larghissima maggioranza.





**Avioexpo: lo stand della FIVV, qui tenuto da Francesca Resi e Clara Bartolini, era arricchito da alcuni dei 70 cartelloni della serie realizzata dall'AVS. Oggi tale mostra è a disposizione di tutti gli enti affiliati alla FIVV**

## Il pubblico generale

È qui che la FIVV concentra le proprie energie e speranze. Purtroppo, il bilancio annuale segna entrate per circa 14.000 Euro all'anno, e con questa disponibilità le iniziative da portare avanti sono da considerare con attenzione e parsimonia. Una delle più grandi difficoltà è anche quella di trovare un numero sufficiente di volontari che, attraverso la divisione dei compiti, riesca a rendere il carico di lavoro compatibile con gli impegni di una vita normale.

La partecipazione ad eventi aeronautici da parte della FIVV è doverosa. Così come la creazione di eventi specifici. Non si può, del resto, presentarsi al pubblico senza una buona preparazione. La FIVV ha quindi appoggiato la realizzazione

di un'esposizione sul Volo a Vela a Verona, per la quale i membri dell'AVS hanno meritoriamente realizzato una cospicua serie di pannelli informativi, davvero notevole anche per la mole e l'approfondimento delle notizie, storiche e tecniche, che vi sono esposte. La FIVV ha in seguito acquisito questi pannelli, dando riconoscimento al valore del lavoro svolto dai volontari dell'AVS, e conservando questa dotazione per il prestito a mostre e fiere locali. Ogni club affiliato FIVV ha quindi la possibilità di richiedere l'assegnazione temporanea di un interessantissimo e imponente patrimonio divulgativo. In queste pagine potete vedere alcuni dei cartelloni, tutti incorniciati e archiviati secondo un ordine logico.

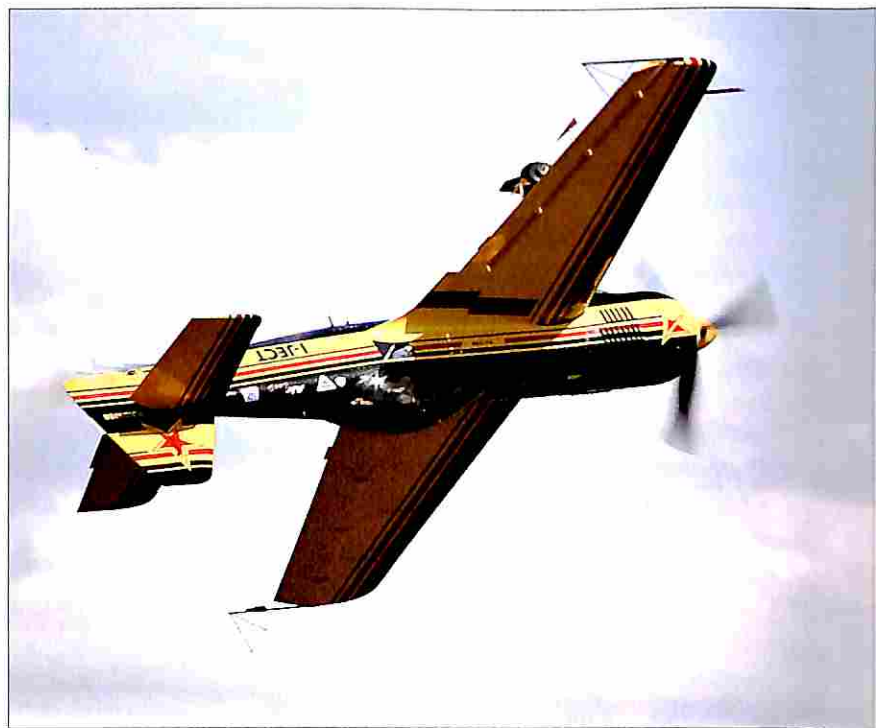

**Il Sukhoi 31 di Sergio Dallan in uno spettacolare passaggio basso rovescio**



**Il magnifico aeroporto di Rivanazzano nei pressi di Voghera (PV), sede di un nuovo polo aeronautico. L'Avioexpo vi ha trovato perfetta ospitalità**





**Avioexpo: Luca Sartori impegnato nel faticoso pilotaggio in uscita da un tonneau**

**I fumogeni installati sulle tip alari. L'ASK21 è stato gentilmente prestato dall'AeC di Novi Ligure**

## Diffusione

Non è un mistero che la popolazione italiana non abbia idea di cosa sia il volo a vela. La parola aliante suscita qualche associazione con il volo senza motore, ma spesso viene confuso con gli ultraleggeri, e con i deltaplani e parapendii. Sul fatto che l'aliante sia governabile, e in grado di guadagnare quota veleggiando, nonché di coprire distanze importanti, l'ignoranza è praticamente totale. Per incuriosire e stimolare la ricerca di ulteriori informa-



**Un momento della spettacolare esibizione**

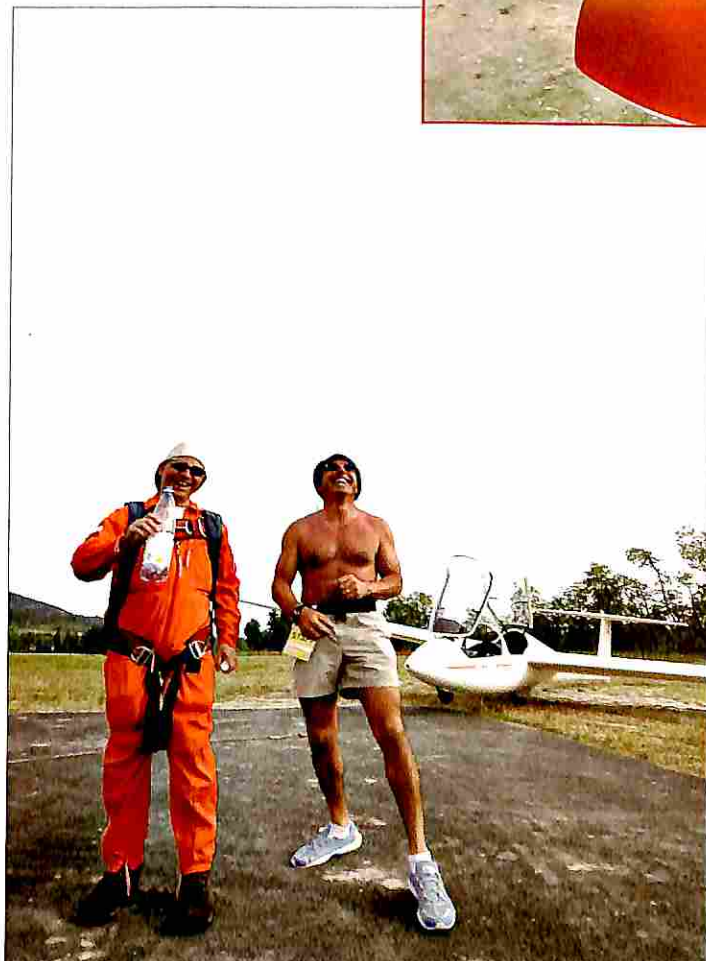

**Luca con Damino Ceriani dell'AVM, in attesa del decollo che è stato posticipato più volte**







**Lucas Marchesini illustra a Jean-Marie Clément le novità dello strumento digitale Data-Swan, che incorpora variometro, computer e un dispositivo anticollisione**

zioni, o suscitare il desiderio di imparare a volare, la FIVV ha fatto realizzare allo stesso studio grafico che cura questa rivista un pieghevole a colori, che è risultato molto attraente. Esso offre un testo introduttivo che punta sull'emozione del volo e sulle inaspettate prestazioni dell'aliante, affiancato da precise risposte alle domande più frequenti. Sul retro, una mappa dell'Italia con i luoghi dove è possibile provare il volo a vela; abbiamo riportato gli indirizzi completi di tutti i club e associazioni che si siano affiliate alla FIVV almeno una volta negli scorsi anni. C'è poi un invito ad abbonarsi alla nostra rivista. Non manca un riquadro libero, nel quale apporre note, o il timbro di un'associazione.

Il pieghevole, stampato in oltre 15.000 copie, è a disposizione di tutti i club che si impegnino a distribuirlo attivamente. Riteniamo che i circa 2.000 Euro spesi per la sua realizzazione siano un investimento insostituibile a vantaggio di tutto il volo a vela italiano. Esso non produrrà nuovi soci per la FIVV, se non indirettamente, ma permetterà ai club di partire subito con

iniziative divulgative senza doversi concentrare anche sul materiale informativo, che la FIVV offre già pronto.

## I filmati

Il filmato introduttivo "lo Sport del nuovo Millennio", girato in Nuova Zelanda ma con audio in Italiano, è da oggi disponibile anche in formato DVD, con qualità migliorata, oltre che sul tradizionale VHS. Richiedetelo alla segreteria FIVV. L'utilizzo ideale di questo bel filmato di 14 minuti (questa volta con audio multilingue), è per illustrare relazioni e conferenze divulgative. Può anche rappresentare un gradito omaggio da affiancare al pieghevole, in una cartellina informativa da destinare alle autorità locali per presentare al meglio l'attività volovelistica, e con ciò migliorare il rapporto di ogni club con le realtà politiche del territorio.

## L'Avioexpo

Avioexpo è il nome di una fiera che si è tenuta per la prima volta a Voghera, riunendo in un solo luogo tre tipologie di evento: il fly-in, raduno di piloti giunti in volo con ogni tipo di aeromobile; l'airshow, con l'esibizione di acrobati, pattuglie e prototipi; e l'esposizione commerciale.

Per il volo a vela, dopo la definitiva cancellazione della Fiera di Valbrembo per motivi di sicurezza sull'aeroporto, l'occasione sembrava molto promettente. Lo spazio espositivo al coperto è stato offerto gratuitamente dagli organizzatori (tra i quali figura il noto parapendista Dante Porta). Il programma ben nutrito, che includeva l'esibizione delle Frecce Tricolori, faceva sperare nell'arrivo di un folto pubblico, tale da giustificare un impegno di tre giorni.

Con oltre 30.000 visitatori nella giornata di domenica, il risultato è andato persino oltre le aspettative, creando qualche problema (sopportabile): qualche difficoltà per acquistare bibite e panini, e lunghe code in uscita dai parcheggi. Chi è giunto in volo si è gustato uno spettacolo unico, ma ha dovuto mostrare una certa pazienza per il decollo: oltre 200 aeromobili non possono partire senza un po' di confusione, soprattutto a seguito di qualche contrattempo (un piccolo incidente in pista per un T6 "Texan", e lo sforamento dagli orari programmati). A noi, che eravamo impegnati sotto un ampio tendone espositivo, è toccato invece sopportare temperature poco confortevoli.

Il pieghevole della FIVV, fresco di stampa, ha raccolto commenti molto favorevoli ed è stato distribuito in almeno 2.000 copie. Gli standisti che si sono avvi-





cedati erano: Angelo Montalti, infaticabile coordinatore, Francesca Resi, Clara Bartolini e Aldo Cernezi. Qualche centinaio di persone ci ha chiesto delucidazioni più approfondite sul volo a vela, fermandosi a chiacchierare nel nostro stand. È innegabile che una larga maggioranza dei presenti siano giunti per passare una giornata all'aperto, e ammirare la PAN, senza dimostrare altro reale interesse verso il mondo dell'aviazione. Tuttavia abbiamo incontrato amici e simpatizzanti arrivati da mezza Italia. Lo stand della FIVV non è mai stato affollato di visitatori (gli unici ad esserlo erano quelli gastronomici e le bancarelle di libri e gadget), ma è stato apprezzato da chi era aperto a una reale curiosità per il volo. Speriamo di poter migliorare la nostra dotazione, a breve, con un attraente stand gonfiabile, con l'esposizione di modellini, e con la disponibilità di una linea di abbigliamento e di alcune pubblicazioni.

L'aero club volovelistico locale (il Milanese, o AVM), ha presentato un'iniziativa che ci pare molto promettente: in luogo del solito "volo amicizia", veniva offerto un "mini-corso" composto da una lezione di teoria e da due voli, al prezzo di soli 90 Euro. Grande successo per loro, con i voli prenotati per oltre tre mesi.

Ritengo che tale definizione sia psicologicamente più vicina ad una vera "introduzione al volo a vela", che potrebbe segnare

l'inizio di un percorso didattico che porti al conseguimento della licenza. Il normale "volo di prova" rischia invece di sortire psicologicamente un effetto di immediata soddisfazione: il passeggero archivia definitivamente l'esperienza, e la prossima volta vorrà sperimentare un altro tipo di attività sportiva. La giornata di domenica si è conclusa tra l'altro con la notevole esibizione acrobatica di Luca Sartori su aliante ASK-21 (prestato dall'AeC di Novi Ligure), dotato di fumogeni per un più facile apprezzamento delle figure. Ho avuto l'onore di accompagnarlo in volo come passeggero, e ho potuto vedere l'entusiasmo del pubblico durante la lunga scivolata in atterraggio, mentre galleggiavamo a un metro dall'asfalto anche grazie all'effetto suolo.

Delle altre esibizioni sento di dover citare soprattutto l'elicottero Mangusta, impressionante per manovrabilità, i funamboli ad elica Yurghis Kajris e Sergio Dallan, la mini-patuglia dei Pioneer 300 che ha arricchito la propria esibizione con il lancio di effetti pirotecnici spettacolari. La PAN ha deluso, limitandosi a una serie di passaggi in formazione: sembra che fosse rimasta insoddisfatta nei requisiti di sicurezza (per alcune persone che hanno forato la recinzione entrando sul sedime aeroportuale, o forse per i troppi aeromobili parcheggiati nelle vicinanze della pista).

Ma una parte fondamentale dello spettacolo è venuta dalla

***Lo stand dell'Alisport ha attratto molti visitatori, incuriositi dagli apparecchi a motore per il VDS, dalle eliche, e dal nuovo Silent Targa (che vanta un mirabile sistema di trim elettrico che agisce sul calettamento del piano di coda!)***







**Avioexpo: l'esibizione del T-6 si è conclusa con un'imbardata e la rottura del carrello. La pista è stata liberata in soli venti minuti, mentre i velivoli sfilavano in rullaggio accanto al grosso warbird ferito, decollando in rapida sequenza**

comune normalità delle centinaia di velivoli giunti e ripartiti in volo, che hanno dato dell'aviazione un'immagine semplice e genuina. La formula del fly-in è senza dubbio da portare avanti.

## I Mondiali

La FIVV ha affidato a Leonardo Brigliadori una patata bollente! L'Italia ha ottenuto l'assegnazione di ben due Campionati Mondiali che si svolgeranno a Rieti nel 2007 (Juniores) e nel 2008 (classi Club, PW-5 e Standard). Dopo la monumentale figuraccia del 2003, tale risultato ha richiesto sforzi non indifferenti a tutta la Federazione, e rappresenta l'occasione per rilanciare a livello mondiale la fama di Rieti quale centro d'eccellenza.

Leonardo sta lavorando praticamente a tempo pieno per organizzare un evento degno di essere ricordato, a vantaggio della realtà locale che rimarrà in possesso di strutture rinnovate, e di tutto il volo a vela italiano che trarrà buona visibilità da questi campionati.

A settembre l'IGC provvederà a svolgere un'ispezione sull'aeroporto per valutare lo stato d'avanza-

mento dei lavori, garantendo uno standard di qualità. Il sito Internet [www.wgcrieti.it](http://www.wgcrieti.it) si sta arricchendo di contenuti, il campeggio subirà un indispensabile ammodernamento, e gli uffici dell'AeCCVV saranno completamente rinnovati. Già ora è disponibile il collegamento Wi-Fi in molte zone dell'aeroporto.

## Congresso Nazionale

Il prossimo Congresso Nazionale si svolgerà nei giorni 14 e 15 ottobre 2006, presso una nuova sede prestigiosissima: il centro Eurocongressi di Affi, in provincia di Verona a due passi dal Lago di Garda. Grazie a vantaggiosi accordi con la direzione, occuperemo le sale migliori e più grandi, e sarà disponibile anche il piazzale all'aperto.

All'interno del Congresso, oltre alle ormai abituali relazioni e seminari, ci sarà spazio per l'esposizione di materiale, alianti, accessori: per la vendita di materiale usato da parte dei privati; per le riunioni di commissioni e tante altre cose. La struttura dispone di un ottimo ristorante e di 44 camere d'albergo. Non perdetevi questa occasione! ■





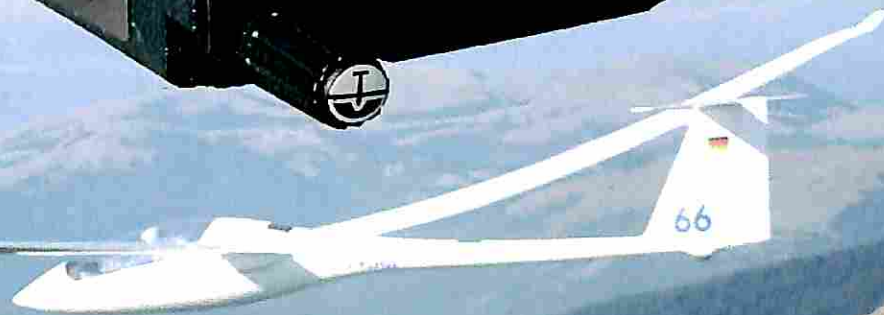

# LASTAR

## Cambridge Serie 302

Computer di volo - Logger FAI - DDV Vario  
tutto in uno strumento 57 mm

Vendita, Manutenzione, Installazione

TEKK Technische Konsultation Keim  
Würmhalde 1, D-71134 Aidlingen  
email: kkeim@t-online.de  
+49 (0)7034-6523-13 (Fon) -14 (Fax)  
<http://www.tekk-home.de>







**Controllo al banco di strumenti**  
pneumatici e giroscopici

**Calibrazione e certificazione** barografi e logger

**Vendita e assistenza** strumenti

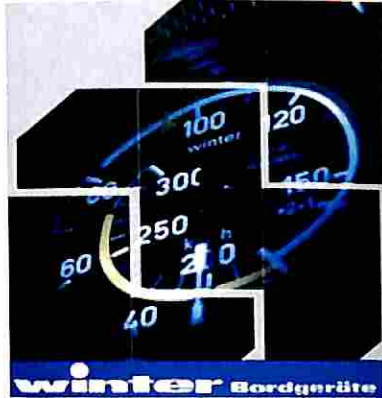

**Vendita e installazione** strumenti



**LX 7007**

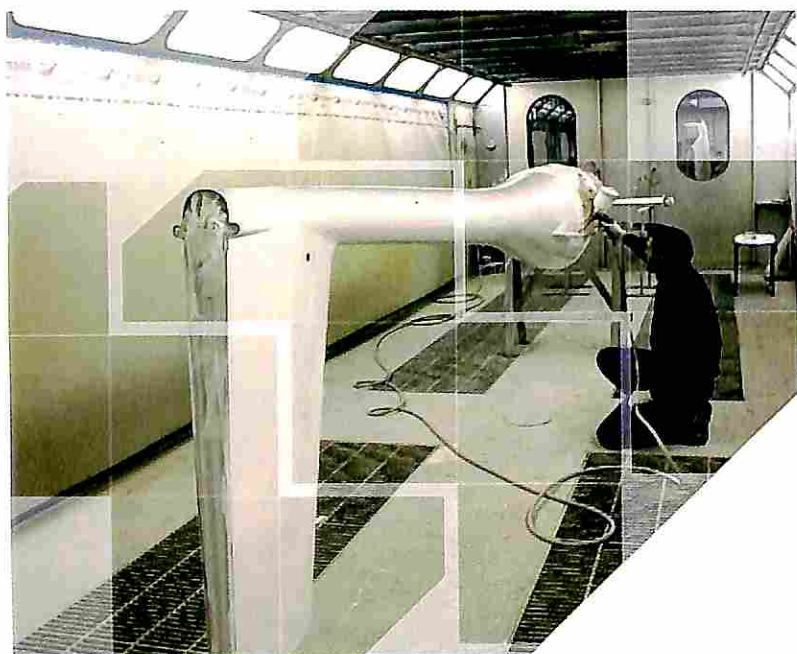

**Manutenzione e riparazione** di alianti,  
motoalianti e velivoli a motore

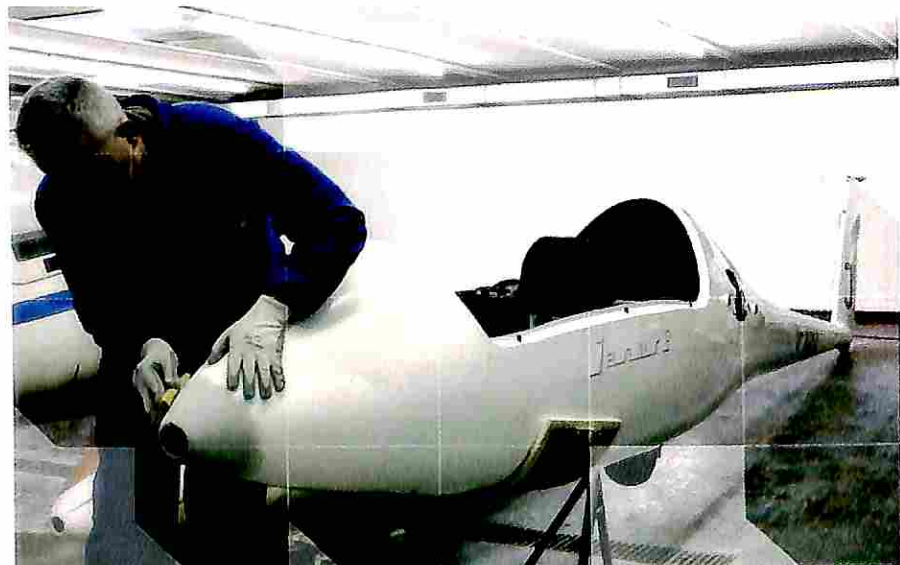

**Impianto ossigeno EDS-180**  
grande autonomia con basso peso  
e piccolo ingombro

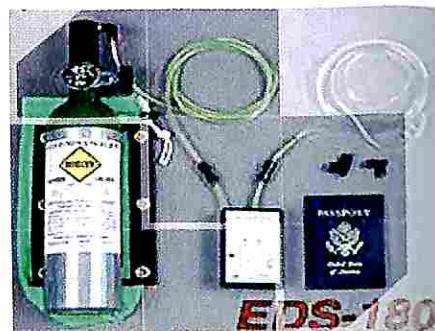



**Vendita  
e assistenza**  
motori Limbach

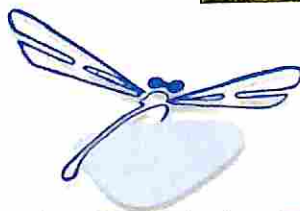
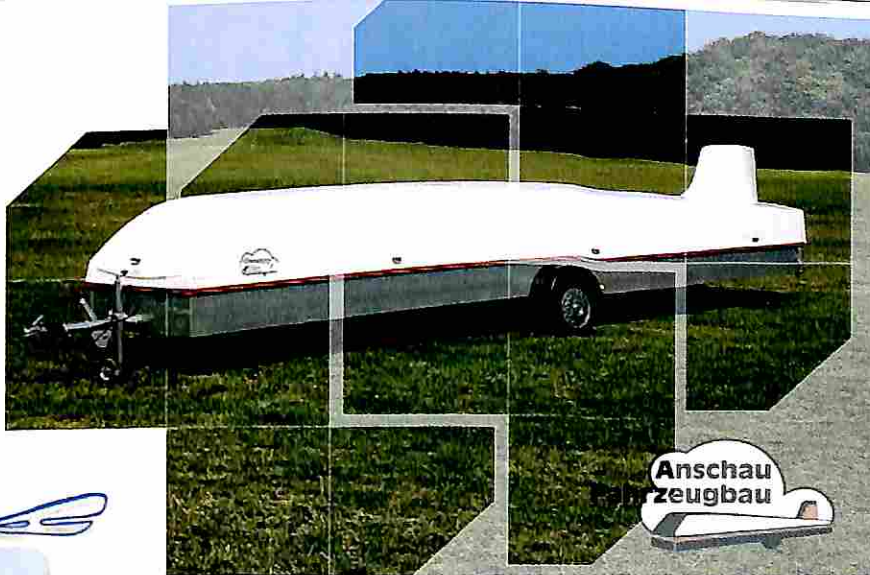
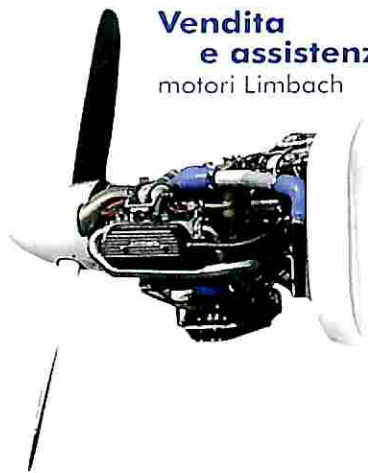

**GLASFASER**  
I T A L I A N A

**Rimorchi  
per trasporto alianti  
Anschau "Komet"**  
la qualità al prezzo più basso!

**Vendita,  
installazione  
ed assistenza**

[www.glasfaser.it](http://www.glasfaser.it) - Tel. 035 52.80.11

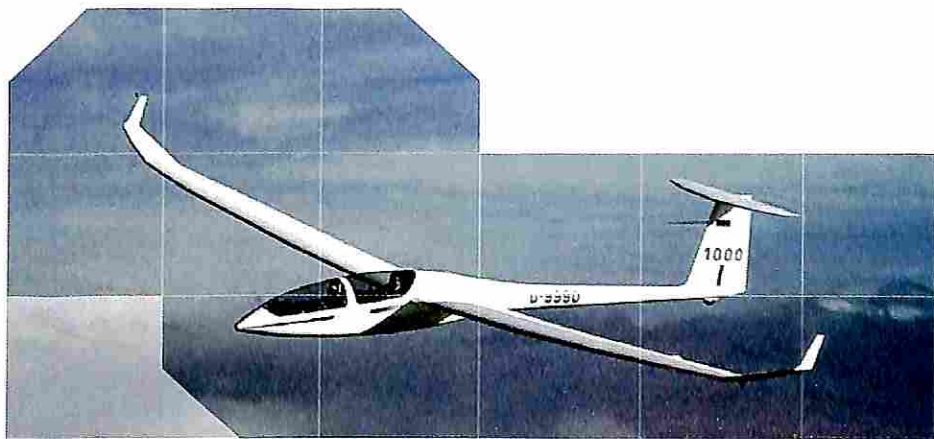

**Rappresentanza italiana di:**

- Schempp-Hirth Flugzeugbau GmbH
- DG-Flugzeugbau GmbH
- Grob-Werke



**flarm**



# In ricordo di Enea

"Caro Ginetto,

sono passati tre splendidi ed indimenticabili anni da quel giorno in cui, per seguire mio padre, venni qui ad Alzate e ti conobbi.

Non passarono neanche cinque minuti da quel momento che mi avevi già portata in volo in biposto. Era una giornata pessima a livello di condizioni per volare e tu facevi di tutto per restare attaccato a un misero valore che ti permettesse di guadagnare tempo per riuscire ad ottenere il mio numero di telefono.

Da quel momento niente fu più come prima. Mi feci travolgere completamente dalla passione, dal tuo entusiasmo e quella luce che brillava nei tuoi occhi incominciò a brillare anche nei miei.

Quante gare abbiamo fatto insieme e ogni volta era per me una gioia immensa poterti stare vicino e sostenerti. In mezzo a persone che, come te, sono motiva-



te dalla stessa passione e con cui abbiamo condiviso tanti bellissimi momenti.

Gli amici, i ragazzi di Alzate e mio padre, con cui hai spesso volato assieme e con cui poi ti ritrovavi spesso a commentare i voli durante le cene a casa mia. E io ero "gelosa" perché rimanevate per delle ore incollati allo schermo di un computer o a volare con il simulatore. Nei loro occhi oggi ritrovo quello che più mi manca di te: il tuo travolgente entusiasmo. I nostri sogni di un futuro assieme e una parte di me con il mio cuore sono decollati con te quel fatidico giorno.

Chiudo gli occhi e rivivo istante per istante: un grande bacio e le solite raccomandazioni di prudenza, tu chiudi la capottina, io ti tolgo la sella dall'ala, provo il bilanciamento dell'acqua nelle ali: perfetto! ; ti agganciano il cavo e tu mi dai l'ok e mi fai l'occholino.

Oggi sono ancora qui a tenerti l'ala come quel giorno e ad accompagnarti nel tuo ultimo decollo nel volo infinito che ti aspetta, amore mio."

La tua "Ginetta"

Alzate, 11 aprile 2006





# C'È DI PIÙ?

La tecnologia  
d'avanguardia  
Ora omologato in Italia  
anche a singolo asse



Una ricca gamma di accessori  
per ogni esigenza

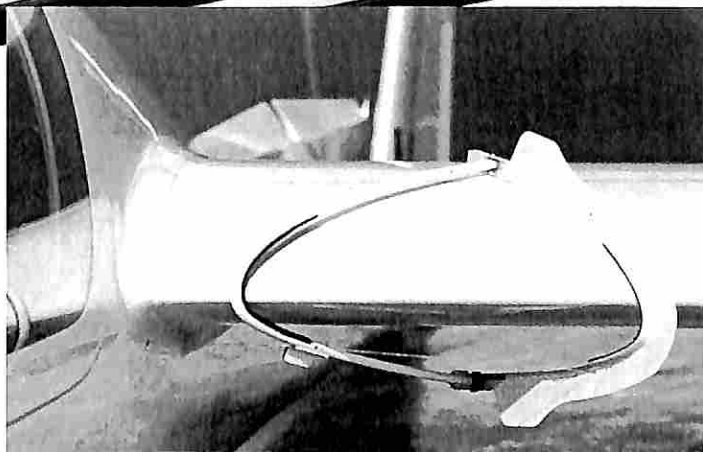

## "NETTA-MOSKERINI" MOTORIZZATO

- veloce:** - 1 minuto per pulizia semiali
- affidabile:** - fino a 140 Km/h
- di basso consumo:** - oltre 100 pulizie (6,5 A/h batt.)



## AEROGRAF 2000 la più sicura documentazione di volo

- barografo:** - 6.000/12.000 m  
- 150 ore di registrazione
- macchina fotografica:** - alimentazione da pannello solare  
- indicazione orario/data
- sensore motore:** - kit per motoalianti di serie

# ILEC SN10 IL COMPUTER CAMPIONE D'ITALIA

LA NUOVA GENERAZIONE DI COMPUTER COMPLETI,  
MA SEMPLICI E AFFIDABILI, AD UN PREZZO ECCEZIONALE



ALIMAN s.r.l. - Via Isonzo - Aeroporto - I-22040 Alzate Brianza (CO)  
Tel/Fax 031619400 - Cell. 0347 2212784 - e-mail: aliman@tin.it



**GIUNTI IDRODINAMICI  
K - TRANSFLUID**

A riempimento costante.  
Per motori elettrici ed endotermici.  
Potenze fino a 2300 kW.



**GIUNTI IDRODINAMICI  
KX - TRANSFLUID**

A riempimento costante.  
Funzionamento ad acqua e ad olio.  
Potenze fino a 1000 kW.



**PRESE DI FORZA CON  
GIUNTO IDRODINAMICO  
KFBD - TRANSFLUID**

A riempimento costante.  
Potenza trasmissibile fino a 500 kW.



**GIUNTI IDRODINAMICI  
SKF - TRANSFLUID**

A riempimento costante per motori  
endotermici.  
Montaggio diretto su volani predisposti.



**GIUNTI IDRODINAMICI  
KSL - TRANSFLUID**

A riempimento variabile per  
variazione di velocità  
con regolazione elettronica.  
Potenze fino a 3300 kW.



**GIUNTI IDRODINAMICI  
KPTB - TRANSFLUID  
(per motori elettrici)**

A riempimento variabile per avviamento  
graduale e variazione di velocità.  
Potenze fino a 1700 kW.

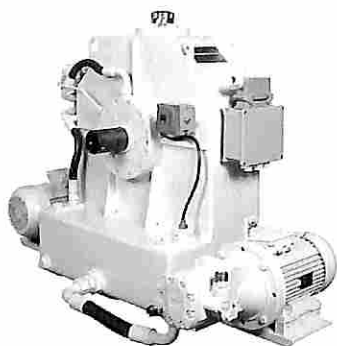

**GIUNTI IDRODINAMICI  
KPTO - TRANSFLUID  
(per motori endotermici)**

A riempimento variabile per avviamento  
graduale disinnesto carico.  
Potenze fino a 1700 kW.

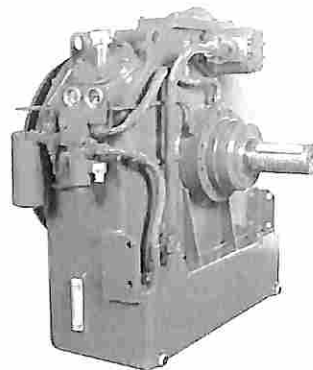

**FRENI A DISCO  
E A CEPPI  
TRANSFLUID**

Per coppie fino a 19000 Nm.

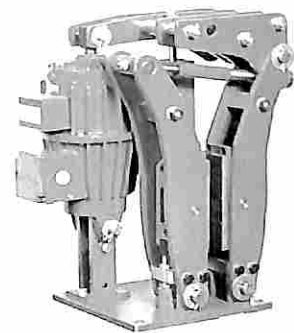

**GIUNTI ELASTICI  
STEELFLEX - FALK**

Oltre a compensare gli errori di allineamento  
assorbono anche urti e vibrazioni.  
Per coppie fino a 900000 Nm.

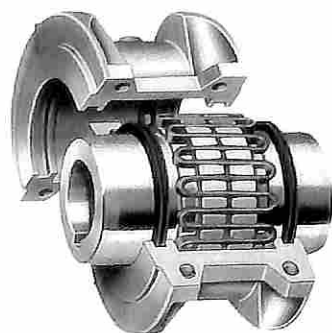

**GIUNTI ELASTICI  
MULTICROSS - REICH**

Ad elevata elasticità torsionale.  
Per coppie fino a 54000 Nm.



**GIUNTI ELASTICI  
RILLO - REICH**

Ad elevata elasticità torsionale.  
Per coppie fino a 14500 Nm.



**GIUNTI OSCILLANTI  
A DENTI  
TRANSFLUID**

Per coppie fino a 5000000 Nm.

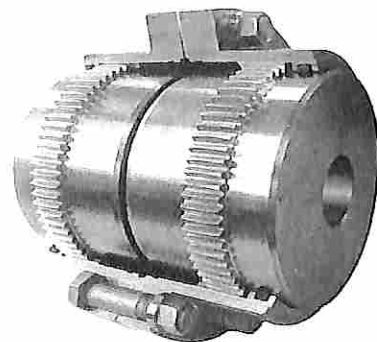



**PRESE DI FORZA A  
COMANDO IDRAULICO**  
*HF - TRANSFLUID*

Potenze fino a 800 kW.



**FRIZIONI A COMANDO  
PNEUMATICO**  
*TPO - TRANSFLUID*

Con uno, due, tre dischi.  
Per coppie fino a 11500 Nm.



**FRIZIONI A COMANDO  
IDRAULICO**  
*SH/SHC - TRANSFLUID*

Inserzione sotto carico.  
Per coppie da 120 a 2500 Nm.



**FRENI DI SICUREZZA  
AD APERTURA IDRAULICA**  
*SL - TRANSFLUID*

Per coppie fino a 9000 Nm.



**TRASMISSIONI  
IDRODINAMICHE**  
*TRANSFLUID*

Inversione a comando idraulico  
con cambio a una o più marce.  
Per potenze fino a 75 kW.

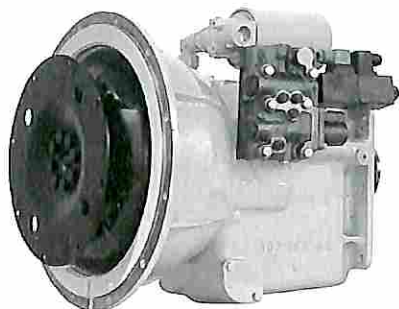

**ACCOPPIATORE MULTIPLO**  
*MPD - TRANSFLUID*

Potenze fino a 1100 kW.



**ACCOPPIATORI  
ELASTICI**  
*RBD - TRANSFLUID*

Per l'accoppiamento di motori endotermici  
a pompe, compressori, generatori.  
Per coppie fino a 16000 Nm.

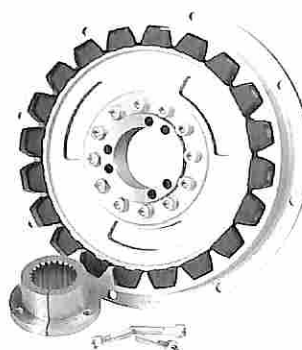

**GIUNTI ELASTICI  
PER CARDANO**  
*VSK-REICH*

Per coppie fino a 16000 Nm.



**GIUNTI ELASTICI**  
*AC-REICH*

Per abbattimento vibrazioni torsionali  
Per coppie fino a 40000 Nm.



**LIMITATORI DI COPPIA  
A COMANDO PNEUMATICO**  
*NEXEN*

Per coppie fino a 3600 Nm.

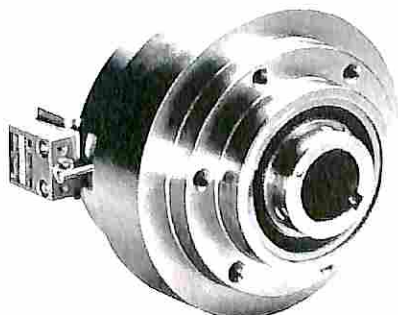

**FRIZIONI E FRENI  
A COMANDO PNEUMATICO**  
*NEXEN*

Per coppie fino a 34000 Nm (a dischi).  
Per coppie fino a 37000 Nm (a denti).



**COLLETTORI ROTANTI**  
*FILTON*

Per acqua, vapore, aria, olio,  
liquidi refrigeranti e  
olio diatermico.

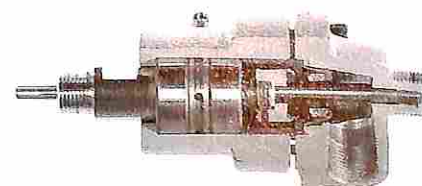



# Premio Attilio Pronzati

Per voli di 1.000 km in territorio italiano

Il Centro Studi Volo a Vela Alpino, congiuntamente all'Aero Club Adele Orsi, desiderano commemorare la dedizione, la passione volovelistica e il talento di Attilio Pronzati. Per farlo, è stato istituito un Premio per un volo di distanza impegnativo e innovativo, pienamente in sintonia con lo spirito che ha sempre animato il compianto Attilio.

Una coppa, generosamente offerta da Eugenia Pronzati, andrà quindi al primo pilota che riuscirà a compiere un volo veleggiato di almeno 1.000 km, con punti di virata, di partenza e di arrivo tutti in territorio italiano. Nel caso che, in seguito, altri piloti realizzino lo stesso risultato, i loro nomi verranno incisi su una targa che resterà esposta nella sede dell'ACAO a Calcinato.

Questo premio vuole essere uno stimolo a perseguire con creatività e passione l'esplorazione di nuove rotte, principio fondamentale della filosofia volovelistica di Attilio Pronzati.

## REGOLAMENTO

- Il volo deve rispettare le regole FAI;
- il volo deve essere documentato mediante registratore omologato IGC (logger);
- il percorso deve essere predichiarato;
- i piloni e i punti di partenza e arrivo devono trovarsi in territorio italiano;
- sono ammessi voli di distanza in linea retta, su spezzata, su andata e ritorno, e su triangolo (qualsiasi);
- il controllo del volo deve avvenire a cura di un Commissario Sportivo abilitato.



DG Flugzeugbau GmbH Im Schollengarten 20

Postfach 4120

Phone 07257/890 Switch board and management

8910 Aircraft sales - 8960 Service

Fax 07257/8922

D - 76646 Bruchsal Untergrombach - Germany

D - 76625 Bruchsal - Germany

**DG 505MB nuovo biposto** a decollo autonomo, motore "Solo 2625" da 64HP, in fusoliera

**DG 800S** super 15 m. corsa, ultima generazione, prolunghe a 18 m. e winglets

**DG 800B** il nostro "top model": il primo decollo autonomo della classe 18 metri, con fortissima motorizzazione

**GLASFASER ITALIANA s.p.a.** • 24030 VALBREMBO (BG) - Tel. 035/528011 - Fax 035/528310



# Annuario Generale Attività Sportiva Volo a Vela - 2005

contenuto ..... pag.

## CAMPIONATO DI DISTANZA 2005

Albo d'Oro .....	II-III
<b>Classifiche</b>	
Classe Apertura 15 metri .....	V
Classe Libera .....	IV
Classe Club .....	V
Promozione .....	VI-VII
Trofeo Bob Monti .....	VII
<b>Tabelle riepilogative per</b>	
Aeroclub partecipanti .....	IV
Riepilogo Campionato di Distanza .....	IV

## GARE DI VELOCITA' 2005

<b>Campionati Italiani</b>	
Albo d'Oro .....	VIII
Classe Standard .....	IX
Classe 15 metri .....	X
Classe 18 metri .....	X
Classe Libera .....	X
Classe Club .....	IX
Classe Promozione .....	IX
<b>Coppa Internazionale del Mediterraneo</b>	
Albo d'Oro .....	XI-XII
Standard Class .....	XII
15 metres Class .....	XIII
18 metres Class .....	XIII
Open Class .....	XII
Open CUP .....	XIII
<b>Gare Nazionali</b>	
Trofeo Città di Torino 2005 .....	XIV
Trofeo Città di Novi 2005 .....	XV
Coppa Città di Ferrara Classe Unica .....	XIII
Coppa Città di Ferrara Classe Club .....	XV
Coppa Città di Ferrara Categoria Biposto .....	XV
Coppa del Velino .....	XV
Coppa Città di Rieti .....	XVI
<b>Partecipazione di Piloti italiani a Campionati Mondiali e gare straniere</b>	
Campionato Mondiale Militare .....	XVIII
Campionato Europeo Standard .....	XVI
Campionato Europeo Club - 15 metri .....	XVII
Campionato Europeo 18 metri .....	XVIII
Campionato Russo Classe Standard .....	XVIII
Campionato Mondiale Juniores .....	XIX
Viking Glide .....	XIX
Grand Prix Slovacchia .....	XX
Campionato Mondiale Femminile .....	XX
1st FAI World Sailplane Grand Prix .....	XX
Championnat de France .....	XXI

Riepilogo gare di Velocità .....	XXII
Piloti Categoria Nazionale – Graduatoria Generale .....	XXIII
Piloti Categoria Nazionale – Graduatoria Classe Club .....	XXVII

**a cura di  
Luigi Villa**



**Campionato Italiano di distanza  
Albo d'Oro**

anno	classe	cl.	Pilota	Aeroclub	punti	anno	classe	cl.	Pilota	Aeroclub	
1988	Monoposti	1°	Gostner Thomas	AeC. Bolzano	2584	1995	Standard	1*	Avanzini Luciano	A V A L Varese	
		2°	Pronzati Attilio	A V A L Varese	2028			2°	Costa Corrado	A V A L Varese	
		3°	Luca Urbani	G.V.A.	1927			3°	Gritti Angelo	Ae C Valbrembo	
	Biposti	1°	Mussio Renato	A.V.A. Valbrembo			15 metri	1°	Galetto Giorgio	Ae C Bolzano	
		2°	Pronzati Attilio	A.V.A.L. Varese	807			2°	Plattner Christian	Ae C Bolzano	
		3°	Ghiorzo Stefano	A.V.M. Milano	596			3°	Istel Roberto	Ae C Bolzano	
	MotoAllianti	1°	Manzoni Roberto	A.V.A.L. Varese	1336		Libera	1°	Monti Roberto		
	1989	Monoposti	1°	Bertoncini Luigi	A.V.M. Milano			2372		Mantica U	
			2°	Avanzini Luciano	A.V.A.L. Varese			2270	2°	Monti Luca	A V A L Varese
3°			Ghiorzo Stefano	A.V.M. Milano	2147	3°	Pavesi Ugo	A V A L Varese			
Biposti		1°	Pronzati Attilio	A.V.A.L. Varese	1708	Sport	1°	Tschager Georg	Ae C Bolzano		
		2°	Monti Roberto	A.V.A.L. Varese	1623		2°	Paolillo Ugo	Ae C Rieti		
		3°	Mussio Renato	A.V.A. Valbrembo	1601		3°	Comoni Stefano	A V A Valbrembo		
Motoallianti		1°	Vergani Walter	A.V.A.L. Varese	1704	Motoallianti	1°	Manzoni Roberto	A V A L Varese		
		2°	Stefanutti Sergio	A.V.A.L. Varese	1454			Brambilla Lorenzo			
		3°	Manzoni Roberto	A.V.A.L. Varese	1046		2°	Vergani Walter	A V A L Varese		
1990	Alianti	1°	Gostner Thomas	AeC. Bolzano	3190	Promozione	3°	Fanfani Francesco	Ae C Rimini		
		2°	Pronzati Attilio	A.V.A.L. Varese	2805		1*	Pigni Aldo	A V A L Varese		
		3°	Avanzini Luciano	A.V.A.L. Varese	2572		2°	Romano Roberto	A V A Valbrembo		
	Motoallianti	1°	Pronzati Attilio	A.V.A.L. Varese	1891	3°	Finochiato Filippo	Ae C l'Aquila			
		2°	Caraffini Antonio	A.V.A.L. Varese	1462	1996	Standard	1°	Avanzini Luciano	A V A L Varese	
		3°	Stefanutti Sergio	A.V.A.L. Varese	960			2°	Gritti Angelo	A V A Valbrembo	
	1991	Alianti	1°	Galetto Giorgio	AeC. Bolzano			3089	3°	Costa Corrado	A V A L Varese
			1°	Gostner Thomas	AeC. Bolzano		3089	1°	Galetto Giorgio	Ae C Bolzano	
			3°	Gritti Angelo	A.V.A. Valbrembo		2682	2°	Plattner Christian	Ae C Bolzano	
Motoallianti	1°	Pronzati Attilio	A.V.A.L. Varese	3008	Libera		1°	Pinni Vittorio	Ae C Parma		
	2°	Scaglioni Giovanni	A.V.A. Valbrembo	1761			1°	Monti Roberto	A V A L Varese		
	3°	Manzoni Roberto	A.V.A.L. Varese	1152				Mantica Umberto			
1992	Standard	1°	Paris Giorgio	Ae C. Trento	2631		2°	Monti Luca	A V A L Varese		
		2°	Gritti Angelo	A.V.A. Valbrembo	2434	3°	Pavesi Ugo	A V A L Varese			
		3°	Spreafico Giovanni	A.V.A. Valbrembo	2045	Sport	1°	Saccomandi M.	A V A L Varese		
	15 metri	1°	Galetto Giorgio	Ae C. Bolzano	3241		2°	Casamatti Alberto	A V A Valbrembo		
		2°	Gostner Thomas	Ae.C. Bolzano	3103		3°	Mayer Luciano	A V A Valbrembo		
		3°	Fontana Guido	Ae.C. Rieti	1816	Motoallianti	1°	Manzoni Roberto	A V A L Varese		
	Libera	1°	Monti Roberto	A.V.A.L. Varese	1625			Brambilla Lorenzo			
		2°	Brigliadori Leonardo	A.V.Lariano	1590		2°	Garban Ferruccio	AeC Trento		
		3°	Colombo Aldo	Ae.C. Rieti	1541	3°	Fanfani Francesco	AeC V Mugello			
	Sport	1°	Urbani Luca	Ae C. Rieti	2193	Promozione	1°	Della Santa Marco	A V A Valbrembo		
		2°	Paolillo Ugo	Ae.C.V.V. Mugello	2157		2°	Ferrero Andrea	A V A L Varese		
		3°	Mayer Luciano	A.V.A. Valbrembo	1967		3°	Ballarati Giorgio	A V A L Varese		
	Motoallianti	1°	Manzoni Roberto	A.V.A.L. Varese	1892	1997	Standard	1°	Avanzini Luciano	A V A L Varese	
		2°	Pronzati Attilio	A.V.A.L. Varese	1596			2°	Gritti Angelo	A V A Valbrembo	
		3°	Fontana Vittorio	A.V.A. Valbrembo	1552			3°	Pans Giorgio	AeC Prealpi Venete	
	1993	Standard	1°	Avanzini Luciano	A.V.A.L. Varese		3406	15 metri	1°	Galetto Giorgio	Ae C Bolzano
			2°	Gritti Angelo	A.V.A. Valbrembo		3249		1°	Gostner Thomas	Ae C Bolzano
			3°	Perotti Nino	Ae C. Valle Aosta		3046		2°	Ghiorzo Stefano	A V Lariano
15 metri		1°	Urbani Luca	Aeronaut. Militare	3286		Libera	1°	Monti Roberto	A V A L Varese	
		2°	Gostner Thomas	Ae.C. Bolzano	3284				Mantica Umberto		
		3°	Galetto Giorgio	Ae C. Bolzano	3155			2°	Mussio Renato	A V A Valbrembo	
Libera		1°	Paolillo Ugo	Ae.C.C.V.V.	3142	Sport	2°	Bravi Francesco	A V A Valbrembo		
		2°	Monti Luca	A.V.A.L. Varese	2883		1°	Pinni Vittorio	AeC Parma		
			Cox Fabrizio	Ae.C. Rieti	2336		2°	Paolillo Ugo	AeC Toscano		
1994	Standard	1°	Squarciafico Vittorio	AeroVela Tortona	2418	Motoallianti	3°	Comoni Stefano	A V A Valbrembo		
		2°	Casamatti Alberto	A.V.A. Valbrembo	2272		1°	Cox Fabrizio	AeC Viterbo		
		3°	Mayer Luciano	A.V.A. Valbrembo	1993		2°	Reginaldi Roberto	AeC Rieti		
	15 metri	1°	Cattaneo Mario	Ae.C. Rieti	2166	Promozione	3°	Serafino Daniele	A V A L Varese		
		2°	Servilio Sergio	Ae.C. Rieti	2151		1°	Gostner Ernst	AeC Bolzano		
		3°	Bonini Luca	A.V.A.L. Varese	1881		2°	Gregis Ferdinando	A V A Valbrembo		
	Promozione	1°	Custo Roberto	A.V.A. Valbrembo	1938	3°	Fiala Giuliano	AeC Foligno			
		2°	Chiesi Emilio	Ae C Parma	1933	1998	Standard	1°	Gritti Angelo	A V A Valbrembo	
		3°	Lastrico Edoardo	A.V.A. Valbrembo	1919			15 metri	2°	Pronzati Marco	AeC Valdossola
1995	Standard	1°	Gritti Angelo	A.V.A. Valbrembo	2850				3°	Piazza Stefano	A V A Valbrembo
		2°	Avanzini Luciano	A.V.A.L. Varese	2833		1°		Galetto Giorgio	Ae C Bolzano	
		3°	Casamatti Alberto	A.V.A. Valbrembo	2429		2°	Fontana Guido	A V Lariano		
15 metri	1°	Galetto Giorgio	Ae C Bolzano	3521	Libera		3°	Erba Giorgio	AeC l'Aquila		
	1°	Gostner Thomas	Ae C Bolzano	3521			1°	Gostner Ernst	AeC Bolzano		
	3°	Plattner Christian	Ae C Bolzano	2426			2°	Urbani Luca	Aeronautica Mit		
Libera	1°	Urbani Luca	Aeronautica Milit	2537	Sport		3°	Longhi Marcello	A V A Valbrembo		
	2°	Monti Luca	A.V.A.L. Varese	2356		1°	Brigliadori Ricc.	A V Lariano			
	3°	Brigliadori Riccardo	A.V. Lariano	2350		2°	Riccardo				
Sport	1°	Tschager Georg	Ae C Bolzano	1996	World Class	3°	Pinni Vittorio	AeC Parma			
	2°	Crippa Mario	A.V.A. Valbrembo	1944		1°	Istel Roberto	Ae C Bolzano			
	3°	Mayer Luciano	A.V.A. Valbrembo	1884		1°*	Piludu Ferruccio	AeC Rieti			
Motoallianti	1°	Manzoni Roberto	A.V.A.L. Varese	2158	Promozione	2°	Volpi Diego	AeC l'Aquila			
	2°	Servilio Sergio	Ae C Viterbo	2074		3°	Ranocchia F	AeC Foligno			
	3°	Cox Fabrizio	Ae.C. Viterbo	1887		1°	Dell'Era Eugenio	A V A Valbrembo			
Promozione	1°	Monti Romeo	Ae.C.V.V. Mugello	2157	Libera	2°	Capoferri Sergio	A V A Valbrembo			
	2°	Colombo Massimo	A.V.A. Valbrembo	2143		3°	Frigerio Luca	A V A Valbrembo			
	3°	Cazzolli Guglielmo	Ae C Bolzano	1929		1999	Standard	1°	Avanzini Luciano	A C A O Varese	
15 metri	2°	Crippa Mario	A.V.A. Valbrembo	1944	2°			Costa Corrado	A C A O Varese		
	3°	Mayer Luciano	A.V.A. Valbrembo	1884	3°			Gritti Angelo	A V A Valbrembo		
	Libera	1°	Tschager Georg	Ae C Bolzano	1996		1°	Galetto Giorgio	Ae C Bolzano		
2°		Crippa Mario	A.V.A. Valbrembo	1944	2°		Istel Roberto	Ae C Bolzano			
3°		Mayer Luciano	A.V.A. Valbrembo	1884	3°		Plattner Cristian	Ae C Bolzano			
Motoallianti	1°	Manzoni Roberto	A.V.A.L. Varese	2158	Promozione		1°	Paolillo Ugo	AeC Toscano		
	2°	Servilio Sergio	Ae C Viterbo	2074			2°	Pavesi Ugo	A C A O Varese		
	3°	Cox Fabrizio	Ae.C. Viterbo	1887			3°	Brigliadori Leon	A V Lariano		



## CAMPIONATO DI DISTANZA – Albo d'ORO

anno	classe	cl	Pilota	Aeroclub	punti	anno	classe	cl	Pilota	Aeroclub	punti									
1999	Sport	1°	Pinni Vittorio	AeC Parma	2425	2003	15 metri	1°	Istel Roberto	Aec Bolzano	3471									
		2°	Frigerio Luca	A.V.A. Valbrembo	2194			2°	Galetto Giorgio	Aec Bolzano	3453									
		3°	Antonelli Mario	AeC. Rieti	2075			3°	Teutsch Peter	Aec. Bolzano	2805									
	World Class	1°*	Piludu Ferruccio	AeC Rieti	1608		Libera	1°	Sironi Alberto	A.C.A.O. Varese	3212									
		2°	Stagi Folco	AeC. l'Aquila	613			2°	Pavesi Ugo	A.C.A.O. Varese	3104									
		3°	Volpi Diego	AeC. Foligno	555			3°	Erba Giorgio	A.V.A. Valbrembo	2887									
	Promozione	1°	Faes Francis F.	A.V.A. Valbrembo	2129		Club	1°	Antonelli Mario	Aec. Artina	2926									
		2°	Botto Massimo	AeC Savona	2123			2°	Custo Roberto	A.V.A. Valbrembo	2795									
		3°	Tamborini Franc	A.C.A.O. Varese	1985			3°	Pinni Vittorio	AeC Parma	2671									
	2000	15 metri	1°	Galetto Giorgio	Ae C Bolzano		3064	Promozione	1°	Sandri Eliano	CUS Trento	2501								
2°			Pronzati Marco	Ae C. Valdossola	2872	2°	Loddi Giancarlo		A.V.A. Valbrembo	2370										
3°			Brigliadori Leon	A.V.Lariano	2729	3°	Botini Maurizio		A.V.A. Valbrembo	2264										
Libera		1°	Paolillo Ugo	Aec Toscano	3070	2004	15 metri	1°	Galetto Giorgio	AeC Bolzano	3814									
		2°	Urbani Luca	A.C.A.O. Varese	3049			2°	Istel Roberto	AeC Bolzano	3185									
		3°	Reginaldi Roberto	A.V.Lariano	2521			3°	Saunn Gustavo	AeC. Adele Orsi	2299									
Sport		1°	Bulgheroni Marco	A.C.A.O. Varese	2408	Libera	1°	Avanzini Luciano	AeC Adele Orsi	3425										
		2°	Antonelli Mario	AeC. Rieti	2404		2°	Sironi Alberto	AeC. Adele Orsi	3192										
		3°	Cernezzi Aldo	A.C.A.O. Varese	2256		3°	Cazzolli Guglielmo	AeC Bolzano	2910										
Promozione		1°	Sironi Alberto	A.C.A.O. Varese	2135	Club	1°	Windegger Christffer	AeC Bolzano	2859										
	2°	Ferrara Stefano	A.V.A. Valbrembo	2121	2°		Pinni Vittorio	AeC Parma S	2823											
	3°	Gallia Guido	A.V.A. Valbrembo	2066	3°		Antonelli Mario	AeC. Artina	2665											
2001	15 metri	1°	Avanzini Luciano	A.C.A.O. Varese	3843	Promozione	1°	Moling Ignazio	Aec. Bolzano	2491										
		1°	Brigliadori Riccardo	A.V.Lariano	3843		2°	De pellegrini Igor	AeC Bolzano	2265										
		3°	Galetto Giorgio	Ae C. Bolzano	3821		3°	Lunelli Giulio	CUS Trento	2065										
	Libera	1°	Monti Roberto	A.C.A.O. Varese	3158	2005	15 metri	1°	Galetto Giorgio	AeC Bolzano	3358									
		2°	Nidoli Giorgio					2°	Perathner David	AeC. Bolzano	2769									
		3°	Urbani Luca	Aec Toscano	3136			3°	Istel Roberto	AeC. Bolzano	2746									
	Sport	1°	Pinni Vittorio	AeC Parma	2889	Libera	1°	Avanzini Luciano	AeC Adele Orsi	3439										
		2°	Botto Massimo	AeC Savona	2499		2°	Pavesi Ugo	AeC Adele Orsi	3346										
		3°	Susta Paola	AeC Foligno	2067		3°	Sironi Alberto	AeC Adele Orsi	3061										
	Promozione	1°	Maruelli Stefano	AeC Biella	2705	Club	1°	Windegger Christffer	AeC Bolzano	2595										
2°		Boltoni Stefano	AeC Parma	2506	2°		Pinni Vittorio	AeC Parma S.	2353											
3°		Battisi Gianfranco	AeC Roma	2007	3°		Dal Pan Flavio	CUS Trento	2665											
2002	15 metri	1°	Istel Roberto	Aec Bolzano	3245	Promozione	1°	Gori Federico	Aec. Bolzano	2538										
		2°	Galetto Giorgio	Aec Bolzano	3074		2°	Holzner Robert	AeC. Bolzano	2333										
		3°	Teutsch Peter	Aec Bolzano	2299		3°	Capuzzo Graziano	AeCV Alpino	2118										
	Libera	1°	Sironi Alberto	A.C.A.O. Varese	2477	Campionati di Distanza - Riepilogo Generale	Anno	1988	1989	1990	1991	1992	1993	1994	1995	1996	1997	1998	1999	
		2°	Reginaldi Robert	Aec Rieti	2207			n.concorrenti	37	75	90	105	175	174	118	131	176	132	163	142
		3°	Garban Ferruccio	Aec. Bolzano	2177			n. Voli	69	137	166	193	212	380	209	260	374	271	290	327
	Sport	1°	Volpi Diego	Aec. Rieti	2889			Km volati totali	31.000	56.304	68.806	70.621	71.972	152.256	88.773	103.768	167.814	128.845	116.952	135.805
		2°	Antonelli Mario	AeC Rieti	2499			Media km/voli	449.3	411.0	414.5	365.9	339.2	400.7	424.8	399.1	449.7	475.4	403.3	415.3
		3°	Taverna Andrea	AeC.V.V. Mugello	2067			Tot. Pil./Classe	36	70	86	97	169	163	110	120	162	122	163	0
	Promozione	1°	De Barba franco	Aec. Bolzano	2204			Classi	Standard	20	19	23	23	32	17	21	-	-	-	-
1°		Peratoner David	Aec Bolzano	2204	15 metri					21	13	10	8	11	9	8	-	-	-	-
3°		Motta Carlo	AeC Rieti	2157	Libera					12	12	9	11	15	14	25	20	-	-	-
Cat.Promozione	1°	Motoalianti	1	5	4					8	6	11	8	11	14	10	-	-	-	-
	2°	500 km	29	48	60	52	39			109	76	84	165	103	99	85	-	-		
	3°	750 km	1	-	3	8	4			14	8	4	15	18	11	27	-	-		
2000	n. concorrenti	119	122	122	158	278	138			2001	n. concorrenti	119	122	122	158	278	138			
		n. Voli	278	243	199	494	697					•	•							
		Km volati totali	128.461	112.433	88.355	199.525	243.157					•	•							
2002	Media km/voli	462.1	462.7	444.0	403.9	348.9	•			•										
		Tot. Piloti./Classe	119	122	86	158	278	138	•											
		Classi	Apertura 15 metri	31	32	21	39	83	33											
Libera	25			21	12	24	67	29												
Sport/Club	12			13	10	17	39	17												
2003	Categoria Promozione	50	56	43	78	89	59													
		n voli > 500 km	101	103	73	120	131	131												
		n voli > 750 km	17	28	19	27	18	18												
2004	n voli > 1000 k m	2	6	•	3	4	4													
		n voli > 500 km	101	103	73	120	131	131												
		n voli > 750 km	17	28	19	27	18	18												
2005	n voli > 1000 k m	2	6	•	3	4	4													
		n voli > 500 km	101	103	73	120	131	131												
		n voli > 750 km	17	28	19	27	18	18												

\* dati non pervenuti



Aero Club Adele Orsi (Va)  
**18° Campionato Italiano di Distanza 2005**  
**Aero Club partecipanti**

Pos.	Aeroclub / Associazione	Punti	Pos.	Aeroclub / Associazione	Punti
1	AeC V. Alpino	46.837	14	AeC V. Toscano	2.208
2	AeC Adele Orsi	28.208	15	AeC Biella	2.158
3	AeC Bolzano	27.072	16	AeC Terni	2.018
4	AeC V. Lariano	12.693	17	AeC Valle d'Aosta	1.515
5	AeC Rieti	9.732	18	Artena	1.418
6	CUS Trento	9.689	19	AeC Foligno	1.370
7	AeC V. Mugello	9.275	20	A.V. Rivoli di Osoppo	1.347
8	AeC Torino	6.848	21	AeC V. Ferrarese	1.029
9	AeC V. Milanese	6.322	22	AVS Verona	839
10	AeC Novi	4.676	23	AeC Modena	801
11	Parma Soaring	3.554	24	AeC Prealpi Venete	756
12	Centro Volo Nord Est	2.779	25	Peter Pan Soaring	581
13	AeC Belluno	2.512			

Aero Club Adele Orsi (VA)  
**18° Campionato Italiano di Distanza 2005**  
**Classifica Classe LIBERA**

Pos.	Pilota	Club	Aliante	Voli	Punti	Algo
1	Avanzini Luciano	AeC Adele Orsi	ASW 28-18	2	3439	925
2	Pavesi Ugo	AeC Adele Orsi	Ventus 2 18m	2	3346	900
3	Sironi Alberto	AeC Adele Orsi	Ventus 2 18m	2	3061	823
4	Cazzolli Guglielmo	AeC Bolzano	Duo Discus	2	2829	761
5	Ancillotti Ruggero	AeC V. Alpino	ASH 26	2	2439	656
6	Ballarati Giorgio	AeC Adele Orsi	ETA	2	2244	604
7	Longhi Marcello	AeC V. Alpino	ASH 25	2	2025	545
8	Cox Fabrizio	AeC Terni	DG 800 18m	2	2018	543
9	Bientinesi Carlo	AeC Rieti	LS 8 18m	2	2000	538
10	Reginaldi Roberto	AeC Rieti	ASH 25	2	1988	535
11	Trovò Danilo	AeC Adele Orsi	Ventus 2 18m	2	1937	521
12	Barbero Claudio	AeC Torino	ASH 26	2	1922	517
13	Taverna Andrea	AeC V. del Mugello	DG 500 20m	2	1538	414
14	Gandolfi Andrea	AeC V. Alpino	ASH 25	2	1508	406
15	Tamborini Francesco	AeC Adele Orsi	ASH 26	2	1506	405
16	Passarelli Girolamo	AeC Novi Ligure	Ventus 17,6m	2	1499	403
17	Lastrico Edoardo	AeC V. Alpino	Duo Discus	2	1471	396
18	Dell'Era Eugenio	AeC V. Alpino	Duo Discus	2	1470	395
19	Costa Corrado	AeC Adele Orsi	LS 8 18m	1	1406	378
20	De Pellegrini Igor	AeC Bolzano	Ventus 2 18m	1	1254	337
21	Cernezzi Aldo	AeC Adele Orsi	DG 600 17m	1	1121	302
22	Angelini Paolo	AeC Adele Orsi	DG 600 18m	2	1113	299
23	Bonaretti Enea	AeC V. Lariano	LS 8 18m	1	988	266
24	Maruelli Stefano	AeC Biella	Duo Discus	1	836	225
25	Fraenza Paolo	AeC Adele Orsi	ASW 28-18	1	826	222
26	Bottini Maurizio	AeC V. Alpino	Duo Discus	2	791	213
27	Monti Romeo	AeC V. del Mugello	LS 6 18m	1	724	195
28	Gallia Guido	AeC V. Alpino	DG 800 18m	2	621	167
29	Lunelli Giulio	CUS Trento	Duo Discus	1	614	165



Aero Club Adele Orsi (Va)  
**18° Campionato Italiano di Distanza 2005**  
**Classifica Classe Apertura 15 metri**

<i>Pos.</i>	<i>Pilota</i>	<i>Club</i>	<i>Aliante</i>	<i>Voli</i>	<i>Punti</i>	<i>Algo</i>
1	<b>Galetto Giorgio</b>	<b>AeC Bolzano</b>	<b>Ventus 2</b>	<b>2</b>	<b>3358</b>	<b>925</b>
2	Perathoner David	AeC Bolzano	Ventus 2	2	2769	763
3	Istel Roberto	AeC Bolzano	Ventus 2	2	2746	756
4	Saurin Gustavo	AeC Adele Orsi	LS 8	2	2677	737
5	Sandri Eliano	CUS Trento	Ventus 2	2	2618	721
6	Gritti Angelo	AeC V. Alpino	Discus	2	2325	640
7	Dell'Era Eugenio	AeC V. Alpino	Discus 2	2	2158	594
8	Maruelli Stefano	AeC Biella	LS 8	2	2158	594
9	Ferrero Andrea	AeC Torino	LS 8	2	2140	589
10	Camozzi Antonio	AeC V. Alpino	Discus 2	2	2091	576
11	Giretti Alfredo	AeC Rieti	Discus	2	1957	539
12	Ceccarelli Paolo	AeC Rieti	Discus	2	1819	501
13	Piazza Stefano	AeC V. Alpino	Ventus 2	2	1752	483
14	Pressato Massimo	AeC V. Alpino	Discus 2	2	1672	461
15	Avanzini Luciano	AeC Adele Orsi	ASW 28	2	1655	456
16	Costa Corrado	AeC Adele Orsi	Discus 2	2	1647	454
17	Lastrico Edoardo	AeC V. Alpino	Discus	2	1631	449
18	Bozzetti Giampaolo	A.S. Parma Soaring	LS 8	2	1601	441
19	Grinza Giancarlo	AeC Valle d'Aosta	ASW 28	2	1515	417
20	Bellato Aldo	AeC Torino	LS 6	2	1410	388
21	Miticocchio Paolo	AeC V. Alpino	Discus	2	1396	385
22	Taddei Dante	AeC Foligno	Discus	2	1370	377
23	Bottini Maurizio	AeC V. Alpino	Discus 2	2	1124	310
24	Baumgartner Alois	AeC Bolzano	Ventus 2	1	965	266
25	Stagi Folco	AeC V. Lariano	LS 8	2	939	259
26	Colombo Massimo	AeC V. Alpino	Discus	1	862	237
27	Schiavotto Davide	AeC Prealpi Venete	LS 1-f	1	756	208
28	Incisa Giulia	Peter Pan Soaring	LS 8	2	581	160
29	Cavosi Paolo	AeC V. Lariano	Discus 2	1	519	143
30	Ruggeri Paolo	AeC V. Milanese	LS 8	1	428	118
31	Bottoni Sandro	AeC V. Ferrarese	LS 3	1	407	112
32	Pozzi Giovanni	AeC V. Lariano	Discus 2	1	396	109
33	Matteucci Enrico	AeC Adele Orsi	Discus	1	352	97

**Classifica Classe Club**

<i>Pos.</i>	<i>Pilota</i>	<i>Club</i>	<i>Aliante</i>	<i>Voli</i>	<i>Punti</i>	<i>Algo</i>
1	<b>Windegger Christoph</b>	<b>AeC Bolzano</b>	<b>LS 4</b>	<b>2</b>	<b>2595</b>	<b>825</b>
2	Pinni Vittorio	A.S. Parma Soaring	Twin Astir carr.ret.	2	2353	748
3	Dal Pan Flavio	CUS Trento	Libelle Club	2	2337	743
4	Paolillo Ugo	AeC V. Toscano	LS 4	2	2176	692
5	Moling Ignazio	AeC Bolzano	LS 4	2	2153	684
6	Pressato Massimo	AeC V. Alpino	DG 300	2	1517	482
7	Custo Roberto	AeC V. Alpino	LS 3	2	1474	469
8	Bruni Pietro	AeC V. Lariano	Libelle std	2	1460	464
9	Antonelli Mario	AeC Artena	LS 4	2	1418	451
10	Lojacono Umberto	AeC Torino	ASW 20	2	1376	437
11	Miticocchio Paolo	AeC V. Alpino	DG 300	2	1249	397
12	Cavelli Luca	AeC Novi Ligure	ASW 20	2	1196	380
13	Gallo Ivo	AeC Novi Ligure	ASW 20	2	1090	347
14	Bulgheroni Marco	AeC Adele Orsi	DG 300	1	738	235
15	Dell'Era Eugenio	AeC V. Alpino	Astir CS77	1	607	193
16	Bottini Maurizio	AeC V. Alpino	DG 300	1	572	182
17	Ambrosini Flavio	AVS Verona	DG 200	1	475	151

Aero Club Adele Orsi (Va)  
**18° Campionato Italiano di Distanza 2005**  
**Classifica Categoria Promozione**

Pos	Pilota	Club	Aliante	Voli	Punti	Algo
1	<b>Gori Federico</b>	<b>AeC Bolzano</b>	<b>ASW 20</b>	2	<b>2538</b>	<b>800</b>
2	Holzner Robert	AeC Bolzano	Mini Nimbus	2	2333	735
3	Capuzzo Graziano	AeC V. Alpino	ASH 25	2	2118	668
4	Nassivera Mario	Centro Volo Nord Est	Ventus 2	2	2115	667
5	Orsini Carlo	CUS Trento	LS 6	2	2062	650
6	Giordani Walter	CUS Trento	DG 400 17m	2	2058	
7	Torggler Hans	AeC Bolzano	DG 300	2	1956	
8	Locatelli Pierangelo	AeC V. Alpino	Discus	2	1810	
9	Mahlknecht Jochen	AeC Bolzano	DG 300	2	1807	
10	Capelli Michele	AeC V. Alpino	Discus	2	1796	
11	Milesi Nicola	AeC V. Alpino	Discus	2	1786	
12	Formosa Flavio	AeC V. del Mugello	LS 8	2	1770	
13	Lavazza Alfio	AeC Adele Orsi	LS 8	2	1751	
14	Santini Mario	AeC V. Alpino	Discus	2	1747	
15	Roncone Massimo	AeC V. Lariano	Discus	2	1604	
16	Bergamini Giorgio	AeC V. del Mugello	ASW 24	2	1571	
17	Bartolini Carlo	AeC V. del Mugello	LS 7	2	1521	
18	Carbonera Francesco	AeC V. Alpino	Discus	2	1514	
19	Bianchetti Alberto	AeC Rieti	ASW 20	2	1505	
20	Foscolo Alvise	AeC Belluno	LS 6	2	1494	
21	De Marchi Luca	AeC V. del Mugello	Salto H 101 15,5	2	1472	
22	Merlini Renato	AeC V. Alpino	Discus	2	1438	
23	Simeoni Alfred	AeC V. Lariano	Libelle H 301	2	1431	
24	Chiariello Michele	AV Rivoli di Osoppo	ASW 20	2	1347	
25	Marelli Marco	AeC V. Lariano	Ventus	2	1315	
26	Sala Alberto	AeC V. Alpino	Discus	2	1301	
27	Villa Enzo	AeC V. Lariano	Libelle H 301	2	1287	
28	Rossi Emanuele	AeC V. Alpino	Discus	2	1166	
29	Carnevale Paolo	AeC V. Milanese	LS 4	2	1150	
30	Meregalli Guglielmo	AeC V. Alpino	DG 300	2	1126	
31	Ghirardelli Enrico	AeC V. Alpino	DG 300	2	1113	
32	Comin Luca	AeC Belluno	Astir CS77	2	1018	
33	Verderio Angelo	AeC V. Alpino	Ventus 2 18m	2	1003	
34	Riccardi Paolo	AeC Adele Orsi	Discus	2	980	
35	Siccardi Giacomo	AeC Adele Orsi	SZD 55	2	969	
36	Senatore Francesco	AeC Novi Ligure	Discus	2	891	
37	Raminelli Marco	AeC V. Lariano	DG 300	1	883	
38	Marchesini Lucas	AeC V. Milanese	DG 200	2	817	
39	Ronchetti Ermanno	AeC Modena	Discus	2	801	
40	Lombardi Walter	AeC V. Milanese	DG 101 club	2	684	
41	Russo Edoardo	AeC V. Milanese	Ventus 2	2	674	
42	Baroni Gianmario	AeC V. Alpino	DG 300	2	667	
43	Venegoni Silvio	AeC V. Alpino	DG 300	2	637	
44	Scaglioni Giovanni	AeC V. Alpino	Discus 2	1	627	
45	Negossi Remo	AeC V. Ferrarese	ASW 20	2	622	
46	Corti Corrado	AeC V. Milanese	LS 4	2	575	
47	Bergonzi Alfredo	AeC V. Alpino	Astir std	2	567	
48	Vaccari Sandro	AeC V. Milanese	ASW 15	2	566	
49	Trussi Piermaria	AeC V. Milanese	ASW 20	2	484	



50	Minoli Luca	AeC V. Alpino	Discus	1	484	
51	Golfieri Giuliano	AeC V. Lariano	Astir Club	2	479	
52	Polizzy Roberto	AeC V. Alpino	Discus	1	468	
53	Pedrazzini Galdino	AeC V. Milanese	Cirrus std	1	427	
54	Zilioli Giacinto	AeC V. Alpino	Discus	1	416	
55	Gratta Enrico	AeC V. Lariano	LS 8	1	381	
56	Ferrari Alberto	AVS Verona	Hornet	1	364	
57	Grittani Franco	AeC V. Lariano	Libelle std	1	330	
58	Toncelli Stefano	AeC Adele Orsi	DG 300	1	326	
59	Garbelli Paolo	AeC V. Alpino	Astir CS77	1	313	
60	Gallina Massimo	AeC Adele Orsi	DG 300	1	241	
61	Pirotta Roberto	AeC V. Alpino	Astir CS77	1	236	
62	Bianchi Flavio	AeC V. Alpino	Astir CS77	1	235	
63	Calafato Santo	AeC V. Alpino	DG 300	1	233	
64	Gianotti Marcello	AeC V. Milanese	DG 101 club	1	226	
65	Spinelli Alberto	AeC V. Alpino	DG 300	1	212	
66	Agazzi Giovanni	AeC V. Alpino	DG 300	1	212	
67	Mejani Giancarlo	AeC V. Milanese	LS 8	1	186	
68	Alessandro Maurizio	AeC Adele Orsi	DG 200	1	183	
69	Ragosta Germano	AeC V. Milanese	Libelle std	1	105	

### Trofeo Bob Monti - 2005

Pilota	Club	Data	Aliante	HC	Classe	Tema	fc_V	km	Punti
Avanzini Luciano	AeC Adele Orsi	5 Giugno	ASW 28-18	1.14	Libera	Distanza su 3 punti dichiarata	2.1	1026.2	1890
Galetto Giorgio	AeC Bolzano	5 Luglio	Ventus 2	1.14	15metri	Andata e Ritorno dichiarata	2.5	833.2	1827
Pavesi Ugo	AeC Adele Orsi	5 Giugno	Ventus 2-18	1.20	Libera	Distanza su 3 punti dichiarata	2.1	1007.0	1762

## Campionato Italiano di Velocità - Albo d'Oro

anno	classe	Pos.	piloti	Aeroclub	n. conc.	
1991	Standard	1°	Briquadori Leonardo	AeC. V. Lariano	17	
		2°	Meriziola Stefano	AeC.V.V. Mugello		
		3°	Costa Corrado	A.V.A.L. Varese		
	15 Metri	1°	Briquadori Leonardo	AeC. V. Lariano	30	
		2°	Gostner Thomas	AeC. Bolzano		
		3°	Calà Stefano	AeC.V.V. Mugello		
	Libera	1°	Vergani Walter/Bonini L.	A.V.A.L. Varese	18	
		2°	Monti Roberto/Mantica U.	A.V.A.L. Varese		
		3°	Manzoni Roberto/Brambilla	A.V.A.L. Varese		
	Club	1°	Gritti Angelo	A.V.A. Valbrembo	22	
		2°	Secomandi Maurizio	A.V.A.L. Varese		
		3°	Perotti Giovanni	AeC. Torino		
	Promozione	1°	Gioppo Gaetano	AeC. Prealpi	21	
		2°	Bravi Francesco	A.V.A. Valbrembo		
		3°	Colombo Davide	AeC. Rieti		
1992	Standard	1°	Avanzini Luciano	A.V.A.L. Varese	24	
		2°	Gavazzi Marco	AeC. V. Lariano		
		3°	Costa Corrado	A.V.A.L. Varese		
	15 Metri	1°	Galetto Giorgio	AeC. Bolzano	16	
		2°	Ghorzo Stefano	AeC. V. Lariano		
		3°	Gostner Thomas	AeC. Bolzano		
	Libera	1°	Monti Roberto/Mantica U.	A.V.A.L. Varese	17	
		2°	Vergani Walter	A.V.A.L. Varese		
		3°	Bonini Luca/Colombo A.	A.V.A.L. Varese		
	Club	1°	Gritti Angelo	A.V.A. Valbrembo	11	
		2°	Secomandi Maurizio	A.V.A.L. Varese		
		3°	Casamatti Alberto	A.V.A. Valbrembo		
	Promozione	1°	Pinni Vittorio	AeC. Parma	26	
		2°	Fogliani Antonio	A.V.A.L. Varese		
		3°	Anghileri Antonio	A.V.A. Valbrembo		
1993	Standard	1°	Ferzanzi Michele	AeC. Ferrara	13	
		2°	Guazzoni Roberto	A.V.A.L. Varese		
		3°	Avanzini Luciano	A.V.A.L. Varese		
	15 Metri	1°	Galetto Giorgio	AeC. Bolzano	13	
		2°	Urbani Luca	AeC. Rieti		
		3°	Ghorzo Stefano	AeC. V. Lariano		
	Libera	1°	Monti Roberto/Mantica U.	A.V.A.L. Varese	26	
		2°	Vergani Walter/Bonini Luca	A.V.A.L. Varese		
		3°	Colombo Aldo/Cattaneo F.	AeC. Rieti		
	Club	1°	Secomandi Maurizio	A.V.A.L. Varese	10	
		2°	Gritti Angelo	A.V.A. Valbrembo		
		3°	Perotti Giovanni	AeC. V. Torino		
	Promozione	1°	Pessina Fabio	AeC. V. Lariano	17	
		2°	Baroffio Ernesto	A.V.A.L. Varese		
		3°	Fanfani Francesco	AeC. Rimini		
1994	Standard	1°	Colombo Stefano	A.V.A.L. Varese	27	
		2°	Meriziola Stefano	AeC.V.V. Mugello		
		3°	Colombo Vittorio	A.V.A.L. Varese		
	15 Metri	1°	Gostner Thomas	AeC. Bolzano	17	
		2°	Galetto Giorgio	AeC. Bolzano		
		3°	Monti Luca	A.V.A.L. Varese		
	Libera	1°	Urbani Luca	Aeron. Militare	19	
		2°	Monti Roberto/Mantica U.	A.V.A.L. Varese		
		3°	Secomandi Maurizio/Foti G.	A.V.A.L. Varese		
	Promozione	1°	Cappadozzi Paolo	AeC. Bolzano	17	
		2°	Bottoni Sandro	AeC. Ferrara		
		3°	Albano Claudio	AeC. Voghera		
	1995	Standard	1°	Avanzini Luciano	A.V.A.L. Varese	22
			2°	Meriziola Stefano	AeC.V.V. Mugello	
			3°	Hartmann Peter	Austria	
15 Metri		1°	Ghorzo Stefano	AeC. V. Lariano	20	
		2°	Galetto Giorgio	AeC. Bolzano		
		3°	Marchisio Giorgio	AeC. Torino		
Libera		1°	Urbani Luca	Aeron. Militare	17	
		2°	Gavazzi Marco/Clerici A.	AeC. V. Lariano		
		3°	Vergani Walter/Brunazzo M.	A.V.A.L. Varese		
Promozione		1°	Dalla Vecchia Attilio	AeC. Prealpi	28	
		2°	Brunazzo Mauro	A.V.A.L. Varese		
		3°	Esposito Bruno	AeC. V. Lariano		
1996		Standard	1°	Gritti Angelo	A.V.A. Valbrembo	28
			2°	Pronzati Marco	AeC. V. Lariano	
			3°	Gavazzi Marco	AeC. V. Lariano	
	15 Metri	1°	Galetto Giorgio	AeC. Bolzano	21	
		2°	Briquadori Riccardo	AeC. V. Lariano		
		3°	Marchisio Giorgio	AeC. Torino		
	Libera	1°	Monti Roberto/Mantica U.	A.V.A.L. Varese	20	
		2°	Avanzini Luciano	A.V.A.L. Varese		
		3°	Vergani Walter/Casetti D.	A.V.A.L. Varese		
	Promozione	1°	Tura Filippo	AeC.V.V. Mugello	22	
		2°	Longo Flavio	AeC. Savona		
		3°	Piazza Stefano	A.V.A. Valbrembo		
	1997	Standard	1°	Perotti Nino	AeC. Aosta	24
			2°	Grinza Giancarlo	AeC. Torino	
			3°	Costa Corrado	A.V.A.L. Varese	
15 Metri		1°	Galetto Giorgio	AeC. Bolzano	18	
		2°	Ghorzo Stefano	AeC. V. Lariano		
		3°	Corbellini Eugenio	AeC. Lodi		
Libera		1°	Urbani Luca	Aeronautica Militare	17	
		2°	Monti Roberto/Mantica U.	A.V.A.L. Varese		
		3°	Secomandi Maurizio	A.V.A.L. Varese		
Club		1°	Paolillo Ugo	AeC. Toscano	11	
		2°	Gritti Angelo	A.V.A. Valbrembo		
		3°	Meriziola Stefano	AeC. Mugello		
Promozione		1°	Zanon Ettore	AeC. Prealpi	28	
		2°	Costacurta Giuseppe	AeC. Prealpi		
		3°	Manzoni Zaccheo	A.V.A.L. Varese		
1998	Standard	1°	Avanzini Luciano	A.V.A.L. Varese	17	
		2°	Gritti Angelo	A.V.A. Valbrembo		
		3°	Costa Corrado	A.V.A.L. Varese		
	15 Metri	1°	Ghorzo Stefano	AeC. V. Lariano	12	
		2°	Galetto Giorgio	AeC. Bolzano		
		3°	Marchisio Giorgio	AeC. Torino		
	Libera	1°	Secomandi Maurizio	A.V.A.L. Varese	17	
		2°	Colombo Davide	Aeronautica Militare		
		3°	Monti Luca	A.V.A.L. Varese		
	Club	1°	Calà Stefano	AeC. Viterbo	10	
		2°	Gritti Angelo	A.V.A. Valbrembo		
		3°	Istel Roberto	AeC. Bolzano		

anno	classe	Pos.	piloti	Aeroclub	n. conc.
1998	Promozione	1°	Caqlieris Matteo	A V A L Varese	18
		2°	Calzoni Giovanni	AeC. Prealpi	
		3°	Zorzi Alberto	AeC. Verona	
	Standard	1°	Ballarati Giorgio	A C A O Varese	26
		2°	Monti Luca	A C A O Varese	
		3°	Pronzati Marco	AeC. Arosio	
	15 Metri	1°	Galetto Giorgio	AeC. Bolzano	10
		2°	Ghorzo Stefano	AeC. V. Lariano	
		3°	Gostner Thomas	AeC. Bolzano	
18 Metri	1°	Briquadori Leonardo	AeC. V. Lariano	23	
	2°	Pronzati Marco	A C A O Varese		
	3°	De Franceschi Angelo	AeC. Prealpi Veneto		
Libera	1°	Urbani Luca	Aeronautica MIL	13	
	2°	Monti Roberto/Mantica U.	A C A O Varese		
	3°	Vergani Walter/Cornezz A.	A C A O Varese		
Promozione	1°	Volpi Diego	AeC. Valle Aosta	20	
	2°	Crimizzi Aldo	A C A O Varese		
	3°	Bizzoni Andrea	AeC. Prealpi Veneto		
2000	Standard	1°	Monti Luca	A C A O Varese	24
		2°	Costa Corrado	A C A O Varese	
		3°	Briquadori Riccardo	AeC. V. Lariano	
	15 Metri	1°	Briquadori Leonardo	AeC. V. Lariano	17
		2°	Ghorzo Stefano	AeC. V. Lariano	
		3°	Galetto Giorgio	AeC. Bolzano	
	18 Metri	1°	Pronzati Attilio	A C A O Varese	10
		2°	Monti Roberto	A C A O Varese	
		3°	De Franceschi Angelo	AeC. Prealpi Veneto	
Libera	1°	Monti Roberto/Nidoli G.	A C A O Varese	13	
	2°	Paolillo Ugo	AeC. Toscano		
	3°	Urbani Luca/Mantica U.	AeC. Toscano		
Promozione	1°	Boscono Carlo	AeC. Biella	18	
	2°	Casale Enrico	AeC. Rieti		
	3°	Prossutti Yvo	AeC. Arosio		
2001	Standard	1°	Paris Giorgio	AeC. Trento	13
		2°	Avanzini Luciano	A C A O Varese	
		3°	Gritti Angelo	A V A Valbrembo	
	15 Metri	1°	Galetto Giorgio	AeC. Bolzano	11
		2°	Ghorzo Stefano	AeC. V. Lariano	
		3°	Gostner Thomas	AeC. Bolzano	
	18 Metri	1°	Monti Roberto	A C A O Varese	17
		2°	Gostner Thomas	AeC. Bolzano	
		3°	Secomandi Maurizio	A C A O Varese	
	Libera	1°	Ghorzo Stefano/Mantica U.	AeC. V. Lariano	14
		2°	Reginaldi Roberto	AeC. Rieti	
		3°	Paolillo Ugo	AeC. Toscano	
	Promozione	1°	Bruttini Alessandro	AeC. Foliano	24
		2°	Zuffada Filippo	A M I Guidonia	
		3°	Oppici Filippo	AeC. Parma	
2002	Standard	1°	Avanzini Luciano	A C A O Varese	32
		2°	Montemaqqi Sandro	AeC. V. V. Mugello	
		3°	Gritti Angelo	A V A Valbrembo	
	15 Metri	1°	Galetto Giorgio	AeC. Bolzano	13
		2°	Ghorzo Stefano	AeC. V. Lariano	
		3°	Gostner Thomas	AeC. Bolzano	
	18 Metri	1°	Costa Corrado	A C A O Varese	17
		2°	Ballarati Giorgio	A C A O Varese	
		3°	Tura Filippo	AeC. V. V. Mugello	
	Libera	1°	Vergani Walter	A C A O Varese	14
		2°	Reginaldi Roberto	AeC. Rieti	
		3°	Paolillo Ugo	AeC. Toscano	
	Promozione	1°	Gnesutta Andrea	A C A O Varese	8
		2°	Sandri Eliano	AeC. Valle Aosta	
		3°	Giretti Alfredo	AeC. Rieti	
2003	Standard	1°	Costa Corrado	A C A O Varese	32
		2°	Monti Luca	A C A O Varese	
		3°	Monti Lorenzo	A C A O Varese	
	15 Metri	1°	Pozzi Alberto	AeC. V. Lariano	13
		2°	Avanzini Luciano	A C A O Varese	
		3°	Galetto Giorgio	AeC. Bolzano	
	18 Metri	1°	Briquadori Riccardo	AeC. V. Lariano	17
		2°	Erba Giorgio	A V A Valbrembo	
		3°	Ballarati Giorgio	A C A O Varese	
	Libera	1°	Urbani Luca	AeC. AVT	14
		2°	Colombo Davide	Aeronautica	
		3°	Ballarati Giorgio	A C A O Varese	
	Promozione	1°	Sandri Eliano	AeC. Bolzano	8
		2°	Dalzotto Gianmario	A C A O Varese	
		3°	Di Bartolomeo Riccardo	AeC. Artena	
2004	Standard	1°	Costa Corrado	A C A O Varese	32
		2°	Monti Luca	A C A O Varese	
		3°	Monti Lorenzo	A C A O Varese	
	15 Metri	1°	Pozzi Alberto	AeC. V. Lariano	13
		2°	Avanzini Luciano	A C A O Varese	
		3°	Galetto Giorgio	AeC. Bolzano	
	18 Metri	1°	Briquadori Riccardo	AeC. V. Lariano	17
		2°	Erba Giorgio	A V A Valbrembo	
		3°	Ballarati Giorgio	A C A O Varese	
	Libera	1°	Urbani Luca	AeC. AVT	14
		2°	Colombo Davide	Aeronautica	
		3°	Ballarati Giorgio	A C A O Varese	
	Promozione	1°	Sandri Eliano	AeC. Bolzano	8
		2°	Dalzotto Gianmario	A C A O Varese	
		3°	Di Bartolomeo Riccardo	AeC. Artena	
2005	Standard	1°	Gritti Angelo	A V A Valbrembo	19
		2°	Pinni Vittorio	Parma Soaring	
		3°	Costa Corrado	A C A O Varese	
	15 Metri	1°	Galetto Giorgio	AeC. Bolzano	18
		2°	Hartman Peter	A C A O Varese	
		3°	Botto Massimo	A V M	
	Libera	1°	Eder Josef	Austria	17
		2°	Ballarati Giorgio-Mantica U.	A V A L Varese	
		3°	Zuffada Filippo - Spigone	Aeronautica Militare	
	Club	1°	Simeoni Alfred	AeC. V. Lariano	11
		2°	Villa Enzo	AeC. V. Lariano	
		3°	Libralon Luca	AeC. Padova	
	Promozione	1°	Zivelonghi Maurizio	AeC. Bolzano	28
		2°	Fernani Nicola	A V F	
		3°	Micheletti Luciano	A C A O Varese	



**CAMPIONATO ITALIANO 2005****Classe STANDARD**

26 ÷ 31 Maggio 2005 - 1 ÷ 2 Giugno - Preturo

#	Pilota	Club	Aliante	Punti	Algo
1	<b>Angelo GRITTI</b>	<b>AVA</b>	<b>Discus</b>	<b>6296</b>	<b>950</b>
2	Vittorio PINNI	Parma Soaring	LS8	6233	940
3	Corrado COSTA	ACAO	Discus 2A	6048	912
4	Roberto GUAZZONI	ACAO	Discus	5761	869
5	Giuseppe PASETTI	Parma Soaring	LS 8	5541	836
6	Vittorio SQUARCIAFICO	Novi Ligure	Discus 2a	5526	834
7	Giampaolo BOZZETTI	Parma Soaring	LS 8	5507	831
8	Edoardo TARCHINI	Novi Ligure	LS 8	5379	812
9	Sandro MONTEMAGGI	Mugello	Discus 2	5292	798
10	Roberto ROMANO	ACAO	ASW 28	4372	660
11	Stefano PASTROVIC	Francia	Discus 2a	4117	621
12	Edoardo LASTRICO	AVA	Discus 2	3949	596
13	Mauro BRUNAZZO	ACAO	ASW 28	3693	557
14	Filippo FINOCCHIARO	Artena	LS 8	3339	504
15	Silverio DELLA ROSA	ACAO	Discus 2a	3075	464
16	Gualtiero FIANCO	Rieti	Discus 2a	2817	425
17	Riccardo DI BARTOLOMEO	Artena	Discus	2682	405
18	Gustavo SAURIN	ACAO	LS 8	2267	342
19	Manuele MOLINARI	Prealpi Venete	Discus 2a	1435	216

**Campionato Italiano****Classe PROMOZIONE**

Rieti - 14 ÷ 24 Agosto 2005

#	Pilota	Club	Punti	Algo
1	<b>Maurizio ZIVELONGHI</b>	<b>Bolzano</b>	<b>3091</b>	<b>850</b>
2	Nicola FERGNANI	AVF	2841	781
3	Luciano MICHIELETTI	ACAO	2830	778
4	Federico GORI	Bolzano	2825	777
5	Andrea TOMASI	CUS Trento	2768	761
6	Giuseppe CUNETTA	Rieti	2744	755
7	Marco BAGNATO	AMI	2715	747
8	Alberto BIANCHETTI	Rieti	2296	
9	Roberto LUCCHI	CUS Trento	1890	
10	Giovanni MOGGIO	AVL	1571	
11	Luca SOMMARIVA	Novi Ligure	945	

**CLUB - PROMOZIONE**

28 Maggio ÷ 5 Giugno 2005 - Ferrara

#	Pilota	Club	Aliante	Punti	Algo
1	<b>Alfred SIMEONI</b>	<b>AVL</b>	<b>Libelle H301</b>	<b>2983</b>	<b>800</b>
2	Enzo VILLA	AVL	Libelle H301	2666	715
3	Luca LIBRALON	Padova	Cirrus st	2364	
4	Marco BARALDINI	AVF	ASW20	2178	
5	Remo NEGOSI	AVF	DG 300	2173	
6	Giancarlo FARESIN	Padova	LS3	2055	
7	Nicola FERGNANI	AVF	LS II	1799	
8	Massimo RONCONE	AVL	Silent	1665	
9	Antonio SOFFICI	Mugello	Cirrus std	1612	
10	Andrea TOMASI	CUS Trento	LS1 f	1588	
11	Roberto LUCCHI	CUS Trento	ASW 19	1073	
12	Roberto SARDO	AVF	Astis CS77	626	

### Campionato Italiano 2005 - Classe 15 Metri

15 ÷ 22 Maggio 2005 - Calcinatè del Pesce

Pos.	Pilota	Club	Punti	Algo	
1	Giorgio	GALETTO	AeC Bolzano	3089	950
2	Peter	HARTMANN	Austria	2950	907
3	Massimo	BOTTO	AVM	2762	849
4	Luca	MONTI	Peter Pan Soaring	2609	802
5	Thomas	GOSTNER	AeC Bolzano	2543	782
6	Ugo	PAVESI	ACAO	2416	743
7	Corrado	COSTA	ACAO	2235	687
8	Gustavo	SAURIN	ACAO	2203	678
9	Maurizio	SECOMANDI	ACAO	2022	622
10	Giorgio	BALLARATI	ACAO	1981	609
11	Giuseppe	DAL GRANDE	AeC Prealpi Venete	1936	595
12	Alois	BAUMGARTNER	AeC Bolzano	1872	576
13	Roberto	ROMANO	ACAO	1840	566
14	Margherita	ACQUADERNI	ACAO	1573	484
15	Giovanni	CALZONI	AeC Padova	1180	363
16	Mattia	COSTA	ACAO	951	292
17	Roberto	MANZONI	ACAO	283	87
18	Vittorio	FONTANA	AVM	255	78
19	Adalberto	RIVA	AVL	36	11

### Campionato Italiano 2005 - Classe 18 Metri

24 Aprile ÷ 1° Maggio 2005 - Alzate Brianza

Pos.	Pilota	Club	Punti	Algo	
1	Luciano	AVANZINI	ACAO	4091	950
2	Luca	FRIGERIO	AVL	4009	931
3	Edoardo	TARCHINI	Novi Ligure	3990	927
4	Riccardo	BRIGLIADORI	AVL	3907	907
5	Ugo	PAVESI	ACAO	3775	877
6	Lorenzo	MONTI	Peter Pan Soaring	3741	869
7	Luca	MONTI	Peter Pan Soaring	3645	846
8	Danilo	TROVO'	ACAO	3641	846
9	Ruggero	ANCILLOTTI	AVA	3557	826
10	Alberto	SIRONI	ACAO	3489	810
11	Giorgio	ERBA	Peter Pan Soaring	3414	793
12	Luigi	BERTONCINI	AVL	3395	788
13	Alberto	POZZI	AVL	3134	728
14	Paolo	FRAENZA	ACAO	3000	697
15	Mattia	COSTA	ACAO	2647	615
16	Aldo	CERNEZZI	ACAO	2445	568
17	Mauro	BRUNAZZO	ACAO	2432	565
18	Marco	GAVAZZI	AVL	2122	493
19	Roland	ZACCOUR	AVL	1993	463
20	Andrea	FERRERO	Torino	1925	447
21	Adalberto	RIVA	AVL	1786	415
22	Daniele	MARTINELLI	Rieti	1762	409
23	Enea	BONARETTI	AVL	1391	323
24	Rosario	FRANCICA	AVL	1178	274

### CAMPIONATO ITALIANO 2005 - Classe LIBERA

1 ÷ 11 Agosto 2005 - Rieti

#	Pilota	Club	Punti	Algo	
1	Josef	EDER	Austria	4277	
2	Giorgio	BALLARATI + MANTICA	ACAO	4249	944
3	Filippo	ZUFFADA + SPIGONE	A.M.I.	3979	884
4	Klaus	KEIM + I	Germania	3971	
5	Stefan	SENNE	Germania	3753	
6	Roberto	REGINALDI	Rieti	3735	830
7	Walter	VERGANI + ALBERTAZZI	ACAO	3551	789
8	Lucie	MARESCA + RABEDER K.	Austria	3417	
9	Patrik	STOUFFS + I	Belgio	2800	
10	Davide	COLOMBO + DE LUCA	A.M.I.	2744	609
11	Adalberto	RIVA + I	AVL	2575	572
12	Roberto	MANZONI + MANZONI	ACAO	1915	425
13	Peter	PLATZER + I	Austria	1433	



## Coppa Internazionale del Mediterraneo – Albo d'Oro

anno	Class	#	Competitor	Natio	Glider	anno	Class	#	Competitor	Natio	Glider
1986	Standard n comp 21	1°	<b>Gavazzi Marco</b>	ITA	Discus	1997	Standard n comp 36	1°	<b>Avanzini Luciano</b>	ITA	LS 8
		2°	Niellispach Hans	SWI	Discus			2°	Brigliadori Riccardo	ITA	LS 8
		3°	Brigliadori Leonardo	ITA	Discus			3°	Stoegner Gregor	AUT	LS 8
	15 Meter n comp 30	1°	<b>De Orleans Alvaro</b>	ESP	ASW 20		15 Meter n comp 25	1°	<b>Galetto Giorgio</b>	ITA	Ventus 2
		2°	Peter E G	GER	Ventus			2°	Ghiorzo Stefano	ITA	Ventus 2
		3°	Avanzini Luciano	ITA	ASW 20 L			3°	Gostner Thomas	ITA	Ventus 2
Open n comp 22	1°	<b>Manzoni Roberto</b>	ITA	Nimbus 3	Open n comp 17	1°	<b>Pristavec Bostjan</b>	SLO	DG 600 18m		
	2°	Blatter Federico	SWI	Nimbus 3		2°	Urbani Luca	ITA	Nimbus		
	3°	Bougard P	BEL	Nimbus 3		3°	Monti Roberto/Mantica U.	ITA	Nimbus 4D		
1987	Standard n comp 16	1°	<b>Gavazzi Marco</b>	ITA	Discus	1998	Standard n comp 33	1°	<b>Pronzati Marco</b>	ITA	Discus
		2°	Brigliadori Riccardo	ITA	Discus			2°	Haemmerle Heinz	AUT	LS 8
		3°	Leutenegger Simon	SWI	DG 300			3°	Gritti Angelo	ITA	Discus
	15 Meter n comp 32	1°	<b>Peter E.G.</b>	GER	Ventus		15 Meter n comp 25	1°	De Orleans-Borbon A.	ESP	ASW 27
		2°	Ghiorzo Stefano	ITA	LS 6			2°	Marchisio Giorgio	ITA	Ventus 2
		3°	Meuser W	GER	Ventus			3°	Squarciafico Vittorio	ITA	LS 6
Open n comp 10	1°	<b>Andersen J.W.</b>	DEN	Nimbus 3	Open n comp 17	1°	<b>Pristavec Bostjan</b>	SLO	DG 600 18m		
	2°	Rantet J	FRA	ASH 25		2°	Secomandi M./Nidoli G	ITA	Nimbus 4D		
	3°	Vergani Walter	ITA	ASW 22		3°	Colombo Davide/cattaneo F	ITA	Nimbus 4DM		
1988	Standard n comp 25	1°	<b>Brigliadori Riccardo</b>	ITA	Discus	1999	Standard n comp 33	1°	<b>Weiss Herbert</b>	GER	LS 8
		2°	Brigliadori Leonardo	ITA	Discus			2°	Spreafico Gianni	ITA	LS 8
		3°	Lackner P	GER	Discus			3°	Paris Giorgio	ITA	ASW 24
	15 Meter n comp 35	1°	<b>Wills Justin</b>	GBR	LS 6		15 Meter n comp 25	1°	<b>Istel Roberto</b>	ITA	Ventus 2
		2°	Peter E G	GER	Ventus			2°	Progin Philippe	SWI	Ventus 2
		3°	Ghiorzo Stefano	ITA	LS 6			3°	Squarciafico Vittorio	ITA	DG800 S
Open n comp 15	1°	<b>Rantet J.</b>	FRA	ASH 25	18 meter n comp 25	1°	<b>Termaat Ronald</b>	NED	DG 800		
	2°	Monti Roberto/Mantica U.	ITA	ASH 25		2°	Brigliadori Leonardo	ITA	ASH 26		
	3°	Blatter Federico	SWI	ASH 25		3°	Skaerlund Niels Enk	DEN	Ventus CM		
1989	Standard n comp 27	1°	<b>Leutenegger Simon</b>	SWI	DG 300	2000	Standard n comp 41	1°	<b>Monti Luca</b>	ITA	LS 8
		2°	Hammerle H	AUT	LS 7			2°	Hammerle Heinz	AUT	LS 8
		3°	Avanzini Luciano	ITA	Discus			3°	Costa Corrado	ITA	Discus 2
	15 Meter n comp 34	1°	<b>Galetto Giorgio</b>	ITA	LS 6		15 Meter n comp 13	1°	<b>Wills Justin</b>	GBR	LS 6
		2°	De Orleans Alvaro	ESP	ASW 20			2°	Demmer Keimo	AUT	Ventus 2
		3°	Ghiorzo Stefano	ITA	LS 6			3°	Rabeder Karl	AUT	Ventus 2
Open n comp 22	1°	<b>Gantenbrink S.</b>	GER	Nimbus 3 22	18 meter n comp 28	1°	<b>Brigliadori Leonardo</b>	ITA	ASH 26		
	2°	Blatter Federico	SWI	ASH 25		2°	Danz Werner	SWI	DG 800 18m		
	3°	Monti Roberto	ITA	ASH 25		3°	Pristavec Bostjan	SLO	DG 600 18m		
1990	Standard n comp 28	1°	<b>Avanzini Luciano</b>	ITA	Discus	2001	Standard n comp 40	1°	<b>Hartman Peter</b>	AUT	LS 8
		2°	Costa Corrado	ITA	Discus			2°	Avanzini Luciano	ITA	Discus 2
		3°	Gavazzi Marco	ITA	Discus			3°	Brigliadori Riccardo	ITA	Discus 2
	15 Meter n comp 29	1°	Galetto Giorgio	ITA	LS 6		15 Meter n comp 20	1°	<b>Galetto Giorgio</b>	ITA	Ventus 2
		2°	Urbani Luca	ITA	ASW 20			2°	Raimond Steven	NED	ASW 27
		3°	Servilio Sergio	ITA	ASW 20			3°	Romeijn Henry	NED	Ventus 2
Open n comp 19	1°	<b>Monti Roberto/Mantica U</b>	ITA	ASH 25	18 meter n comp 28	1°	<b>Couts Jhon</b>	NZL	ASH 26		
	2°	Binder Hans	SWI	Nimbus 3T		2°	Monti Lorenzo	ITA	LS 8 18m		
	3°	Ghiorzo Stefano	ITA	Ventus 17m		3°	Amann Werner	AUT	LS 6 18m		
1991	Standard n comp 32	1°	<b>Gavazzi Marco</b>	ITA	Discus	2002	Standard n comp 12	1°	<b>Hammerle Heinz</b>	AUT	LS 8
		2°	Danz Werner	SUI	DG 300			2°	Gritti Angelo	ITA	Discus 2
		3°	Bertoncini Luigi	ITA	Discus			3°	Erba Giorgio	ITA	LS 8
	15 Meter n comp 30	1°	<b>Brigliadori Leonardo</b>	ITA	Ventus		15 Meter n comp 8	1°	<b>Amman Werner</b>	AUT	LS 6
		2°	Haeupl Josef	GER	ASW 20			2°	Marchisio Giorgio	ITA	Ventus 2
		3°	Demmerer Heimo	AUS	Ventus			3°	Haggenmueller	AUT	Ventus 2
Open n comp 18	1°	<b>Vergani Walter/ Bonini L.</b>	ITA	ASH 25	18 meter n comp 14	1°	<b>De Orleans Bourbon A.</b>	ESP	ASH 26 CM		
	2°	Binder Walter/	GER	ASH 25		2°	Ancillotti Ruggero	ITA	ASH 26		
	3°	Delylle Alain	FRA	Nimbus 3D		3°	Pavesi Ugo	ITA	DG 800		
1992	Standard n comp 34	1°	<b>Brigliadori Riccardo</b>	ITA	Discus	2003	Standard n comp 26	1°	<b>Monti Luca</b>	ITA	LS 8
		2°	Brigliadori Leonardo	ITA	Discus			2°	Biagi Marco	ITA	Discus 2
		3°	Hammerle Heinz	AUS	LS 7			3°	Hynek Thomas	AUT	Discus 2
	15 Meter n comp 25	1°	<b>De Orleans Alvaro</b>	ESP	ASW 20		15 Meter n comp 12	1°	<b>Haggenmueller R.</b>	AUT	Ventus 2b
		2°	Galetto Giorgio	ITA	LS 6			2°	Van Bree Max	NED	LS6a
		3°	Monti Luca	ITA	DG 600			3°	Squarciafico Vittorio	ITA	Ventus 2
Open n comp 17	1°	<b>Monti Roberto/Mantica U.</b>	ITA	ASH 25	18 meter n comp 22	1°	<b>Erba Giorgio</b>	ITA	LS8 18m		
	2°	Vergani Walter/Bonini L.	ITA	ASH 25		2°	Monti Lorenzo	ITA	LS8 18m		
	3°	Keim Klaus	GER	Glasflugel		3°	Sironi Alberto	ITA	DG 600		
1993	Standard n comp 36	1°	<b>Brigliadori Leonardo</b>	ITA	Discus	2004	Standard n comp 26	1°	<b>Hartmann Peter</b>	AUT	Discus 2a
		2°	Costa Corrado	ITA	Discus			2°	Haemmerle Heinz	AUT	LS 8
		3°	Leutenegger Simon	SUI	DG 300			3°	Rass Michael	AUT	LS 8
	15 Meter n comp 31	1°	<b>Demmerer Heimo</b>	AUS	Ventus		15 Meter n comp 8	1°	<b>Galetto Giorgio</b>	ITA	Ventus 2 ax
		2°	Meuser Werner	GER	Ventus			2°	Ghiorzo Stefano	ITA	Ventus 2A
		3°	Janowitsch Wolfgang	AUS	Ventus			3°	Van Bree Max	NED	LS 6a
Open n comp 26	1°	<b>Schwenk Uli</b>	GER	ASW 22 BL	18 meter n comp 22	1°	<b>De Orleans Borbon Alvaro</b>	ESP	ASH 26F		
	2°	Gantenbrink Bruno	GER	Nimbus 4T		2°	Sironi Alberto	ITA	Ventus2 ctx		
	3°	Eberhard Laur	GER	Nimbus 4		3°	Costa Corrado	ITA	LS8 18		
1994	Standard n comp 34	1°	<b>Colombo Vittorio</b>	ITA	Discus	2004	Open n comp 9	1°	<b>Ballarati Giorgio/Mantica U</b>	ITA	ETA
		2°	Leutenegger Simon	SUI	DG 303			2°	Rabeder Karl	AUT	Nimbus 4DM
		3°	Gritti Angelo	ITA	Discus			3°	Reginaldi Roberto	ITA	ASH 25 2°
	15 Meter n comp 24	1°	<b>Grund Michael</b>	GER	Ventus 2		Standard n comp 26	1°	<b>Hartmann Peter</b>	AUT	Discus 2a
		2°	Karow Holger	GER	LS 6			2°	Haemmerle Heinz	AUT	LS 8
		3°	Rabeder Karl	AUT	Ventus CM			3°	Rass Michael	AUT	LS 8
Open n comp 19	1°	<b>Urbani Luca</b>	ITA	Nimbus 3	15 Meter n comp 8	1°	<b>Galetto Giorgio</b>	ITA	Ventus 2 ax		
	2°	Monti Roberto/Mantica U	ITA	Nimbus 4D		2°	Ghiorzo Stefano	ITA	Ventus 2A		
	3°	Haggenmueller R.	AUT	ASH 25 WI		3°	Van Bree Max	NED	LS 6a		
1995	Standard n comp 39	1°	<b>Brigliadori Leonardo</b>	ITA	LS 8	2004	Open n comp 9	1°	<b>De Orleans Borbon Alvaro</b>	ESP	ASH 26F
		2°	Brigliadori Riccardo	ITA	Discus W			2°	Sironi Alberto	ITA	Ventus2 ctx
		3°	Leutenegger Simon	SWI	DG 303			3°	Costa Corrado	ITA	LS8 18
	15 Meter n comp 26	1°	<b>Janowitsch Wolfgang</b>	AUT	Ventus 2		Standard n comp 26	1°	<b>Hartmann Peter</b>	AUT	Discus 2a
		2°	Galetto Giorgio	ITA	Ventus 2			2°	Haemmerle Heinz	AUT	LS 8
		3°	Gostner Thomas	ITA	Ventus 2			3°	Rass Michael	AUT	LS 8
Open n comp 17	1°	<b>Urbani Luca</b>	ITA	Nimbus 3	15 Meter n comp 8	1°	<b>Galetto Giorgio</b>	ITA	Ventus 2 ax		
	2°	Gavazzi Marco/Clerici A.	ITA	ASH 25		2°	Ghiorzo Stefano	ITA	Ventus 2A		
	3°	Vergani Walter/brunazzo M.	ITA	SH 25 E		3°	Van Bree Max	NED	LS 6a		
1996	Standard n comp 34	1°	<b>Pronzati Marco</b>	ITA	Discus	2004	Open n comp 9	1°	<b>De Orleans Borbon Alvaro</b>	ESP	ASH 26F
		2°	Stoegner Gregor	AUT	LS 8			2°	Sironi Alberto	ITA	Ventus2 ctx
		3°	Gritti Angelo	ITA	Discus			3°	Costa Corrado	ITA	LS8 18
	15 Meter n comp 15	1°	<b>Galetto Giorgio</b>	ITA	Ventus 2		Standard n comp 26	1°	<b>Hartmann Peter</b>	AUT	Discus 2a
		2°	De Orleans Borbon A.	ESP	ASW 27			2°	Haemmerle Heinz	AUT	LS 8
		3°	Gostner Thomas	ITA	Ventus 2			3°	Rass Michael	AUT	LS 8
Open n comp 20	1°	<b>Monti Roberto/Mantica U.</b>	ITA	Nimbus 4D	15 Meter n comp 8	1°	<b>Galetto Giorgio</b>	ITA	Ventus 2 ax		
	2°	Avanzini Luciano	ITA	DG 800 18m		2°	Ghiorzo Stefano	ITA	Ventus 2A		
	3°	Vergani Walter/Casetti D	ITA	Nimbus 4DM		3°	Van Bree Max	NED	LS 6a		

Segue

## Coppa Internazionale del Mediterraneo 2005

Segue Albo d'oro

Anno	n. competitors	Classe	#	Competitor	Nations	Glider
2005	25	Standard	1*	Gritti Angelo	ITA	Discus 2a
			2*	Leutenegger Simon	SWI	LS 8
			3*	Rass Michael	AUT	LS 8
	8	15 Meter	1*	Galetto Giorgio	ITA	Vents 2 ax
			2*	Ghiorzo Stefano	ITA	Ventus 2A
			3*	Van Bree Max	NED	LS 6a
	18	18 meter	1*	De Orleans Borbon Alvaro	ESP	ASH 26E
			2*	Sironi Alberto	ITA	VentuS2 ctx
			3*	Costa Corrado	ITA	LSB/18
	13	Open	1*	Ballarati Giorgio/Mantica U	ITA	ETA
			2*	Rabeder Karl	AUT	Nimbus 4DM
			3*	Reginaldi Roberto	ITA	ASH 25/27

### COPPA INTERNAZIONALE DEL MEDITERRANEO

#### Classe STANDARD

RIETI 1 ÷ 11 Agosto 2005

#	Nome	Cognome	Club	Totale	Algo
1	Angelo	GRITTI	AVA	4042	950
2	Simon	LEUTENEGGER	Svizzera	4041	
3	Giorgio	GALETTO	Bolzano	3935	925
4	Alexander	KOPPLER	Austria	3734	
5	Luca	URBANI	Rieti	3716	873
6	Bernhard	LEITNER	Austria	3496	
7	Alessandro	BRUTTINI	Aosta	3400	799
8	Roberto	ROMANO	ACAO	3214	755
9	Edoardo	LASTRICO	AVA	3174	746
10	Heinz	HAMMERLE	Austria	3123	
11	Peter	SCHNEEWEIS	Austria	3069	
12	Silverio	DELLA ROSA	ACAO	3049	717
13	Thomas	HYNEK	Austria	3035	
14	Filippo	FINOCCHIARO	Artena	2996	704
15	Sandro	MONTEMAGGI	Mugello	2985	702
16	Joachim	KRAIS	Germania	2960	
17	Kurt	SAUTTER	Germania	2913	
18	Mischa	KONINGS	Netherlands	2818	
19	Marco	PRONZATI	Arezzo	2247	528
20	Claudio	TESTA	Peter Pan Soaring	1953	459
21	Alfredo	GIRETTI	Rieti	1889	444
22	Manuele	MOLINARI	Prealpi Venete	1738	408
23	Alessandro	VILLA	ACAO	1621	381
24	Paul	WIJSMAN	Dutch	1507	
25	Riccardo	DI BARTOLOMEO	Artena	1160	273

### COPPA INTERNAZIONALE DEL MEDITERRANEO

#### Classe OPEN

RIETI 1 ÷ 11 Agosto 2005

#	Pilota		Club	Punti	Algo
1	Josef	EDER	Austria	4277	
2	Giorgio	BALLARATI + MANTICA	ACAO	4249	944
3	Filippo	ZUFFADA + SPIGONE	A.M.I.	3979	884
4	Klaus	KEIM + I	Germania	3971	
5	Stefan	SENNE	Germania	3753	
6	Roberto	REGINALDI	Rieti	3735	830
7	Walter	VERGANI + ALBERTAZZI	ACAO	3551	789
8	Lucie	MARESCA + RABEDER K.	Austria	3417	
9	Patrik	STOUFFS + I	Belgio	2800	
10	Davide	COLOMBO + DE LUCA	A.M.I.	2744	609
11	Adalberto	RIVA + I	AVL	2575	572
12	Roberto	MANZONI + MANZONI	ACAO	1915	425
13	Peter	PLATZER + I	Austria	1433	



**COPPA INTERNAZIONALE DEL MEDITERRANEO****Classe 15 Metri**

RIETI 1 ÷ 11 Agosto 2005

#	Pilota	Club	Punti	Algo	
1	Werner	AMMAN	Austria	4175	
2	Heimo	DEMMERER	Austria	3834	
3	Maurizio	SECOMANDI	ACAO	3746	852
4	Giuseppe	DAL GRANDE	Prealpi Venete	3728	848
5	Giorgio	MARCHISIO	Torino	3661	833
6	Massimo	BOTTO	AVM	3526	802
7	Matteo	FUMAGALLI	A.M.I.	2927	666
8	Giovanni	CALZONI	Padova	2200	501

**COPPA INTERNAZIONALE DEL MEDITERRANEO****Classe 18 METRI**

RIETI 1 ÷ 11 Agosto 2005

#	Pilota	Club	Punti	Algo	
1	Ronald	TERMAAT	Netherlands	3909	
2	Alberto	SIRONI	ACAO	3813	927
3	Ugo	PAVESI	ACAO	3740	909
4	Gregor	STOEGNER	Austria	3514	
5	Luca	MONTI	Peter Pan Soaring	3464	842
6	Ruggero	ANCILLOTTI	AVA	3396	825
7	Herbert	PIRKER	Austria	3288	
8	Alvaro	DE ORLEANS BORBON	Toledo	3153	
9	Giorgio	ERBA	Peter Pan Soaring	3055	742
10	Charles	KERSTENS	Holland	2964	
11	Marcello	CRISTIANI	Ferrara	2360	574
12	Rudolf	HIRNER	Austria	2240	
13	Lorenzo	MONTI	Peter Pan Soaring	2177	529
14	Mario	CATTANEO	Rieti	2168	527
15	Mauro	BRUNAZZO	ACAO	1956	475
16	Giuseppe	BORELLINI	ACAO	1161	282
17	Eberhard	LAUR	Germania	752	
18	Ib	WIENBERG	Danimarca	485	

**OPEN CUP**

Rieti 14 ÷ 24 Agosto 2005

#	Pilota	Club	Punti	Algo	
1	Walter	VERGANI + SPREAFICO	ACAO	5462	594
2	Filippo	ZUFFADA + 1	AMI	4943	538
3	Alois	BAUMGARTNER	Bolzano	3687	401
4	Ruggero	ANCILLOTTI	AVA	3306	360
5	Davide	COLOMBO + 1	AMI	2329	253
6	Roberto	MANZONI ÷ MANZONI	ACAO	1590	173
7	Ugo	PAVESI	ACAO	446	49

**XXXIV TROFEO CITTA' DI TORINO**  
26 ÷ 29 Marzo – 1 ÷ 3 Aprile 2005 – Torino Aeritalia

#	Pilota	Club	Aliante	Punti	Algo
1	<b>Riccardo Briigliadori</b>	<b>A.V.L.</b>	<b>Ventus2C</b>	<b>1914</b>	<b>900</b>
2	Trovò + Nidoli	A.C.A.O.	Duo Discus	1892	890
3	Alberto Pozzi	A.V.L.	Ventus2A	1889	888
4	Luca Frigerio	A.V.L.	LS8-18	1888	888
5	Lorenzo Monti	Peter Pan Soaring	LS8-18	1867	878
6	Alberto Sironi	A.C.A.O.	Ventus2C	1841	866
7	Giuseppe Dal Grande	AeC. Prealpi Venete	Ventus2B	1794	844
8	Luigi Bertoncini	A.V.L.	Lak17A	1791	842
9	Giorgio Erba	Peter Pan Soaring	Ventus2ext	1767	831
10	Giorgio Marchisio	AeC. Torino	DG808	1736	816
11	Massimo Botto	A.V.M.	Ventus2a	1735	816
12	Enea Bonaretti	A.V.L.	LS8-18	1718	808
13	Umberto Lojacono	AeC. Torino	ASW20	1643	773
14	Ettore Zanon	AeC. Prealpi Venete	Janus CM	1628	766
15	Mauro Brunazzo	A.C.A.O.	asw28-18	1549	728
16	Aldo Bellato	AeC. Torino	Ls6	1515	712
17	Antonio Beozzi	AeC. Torino	ASW 27	1338	629
18	Dino Giacobbe	Tortona	Ventus bx	1270	597
19	Ivo Gallo	A.V.L.	Asw20	1251	588
20	Luca Cavelli	AeC. Novi Ligure	ASW20	961	452
21	Francesco Mula	AeC. Novi	Ventus2AX	902	424
22	Paolo Mion	AeC. Torino	LS 3	858	403

**XII COPPA CITTA' DI FERRARA**  
20 ÷ 23 – 26,29 Maggio 2005 - FERRARA

#	Pilota	Club	Aliante	Punti	Algo
1	<b>Stefano MERIZIOLA</b>	<b>AVR</b>	<b>Discus 2a</b>	<b>3089</b>	<b>900</b>
2	Sandro MONTEMAGGI	Mugello	Discus 2a	3032	883
3	Marco BIAGI	AVL	Discus	2956	861
4	Giovanni CALZONI	Prealpi Venete	Ventus 2	2955	861
5	Giuseppe DAL GRANDE	Prealpi Venete	Ventus 2b	2906	847
6	Giampaolo BOZZETTI	Parma Soaring	LS 8a	2740	798
7	Luigi BERTONCINI	AVL	Lak 17A	2736	797
8	Filippo TURA	Mugello	LS 8	2607	760
9	Stefano GHIORZO + I	ACAO	Duo Discus	2599	757
10	Giancarlo GRINZA	Aosta	ASW 28	2551	743
11	Enea BONARETTI	AVL	LS 8/18	2520	734
12	Guido DALLA ROSA	Parma Soaring	LS 8	2517	733
13	Giuseppe PASSETTI	Parma Soaring	LS 8	2473	721
14	Lorenzo MONTI	Peter Pan Soaring	Lak 17/15	2449	714
15	Edoardo TARCHINI	Novi Ligure	LS8	2437	710
16	Attilio CARTASEGNA	Novi Ligure	Ventus 2a	2430	708
17	Paolo RUGGERI	AVM	LS 8a	2389	696
18	Paolo CAVOSI	AVL	Discus 2	2345	683
19	Mattia COSTA	ACAO	LS 8/18	2341	682
20	Kathrin WOETZEL	ACAO	Ventus 2a	2285	666
21	Claudio TESTA	Peter Pan Soaring	LS8/18	2277	663
22	Cristian CUCCOLI	AVF	LS 8	2267	661
23	Manuele MOLINARI	Prealpi Venete	Discus 2a	2162	630
24	Ivo GALLO	Novi Ligure	ASW 20 L	2154	628
25	Oscar STEFANUTTI	ACAO	DG800/18	2147	626
26	Mario VERGANI	ACAO	LS 8	2132	621
27	Adriano DALL'OLIO	Mugello	LS 6	1950	568
28	Margherita ACQUADERNI	ACAO	Ventus 2a	1926	561
29	Michele FERGNANI	AVF	Discus	1924	561
30	Paolo ANGELINI	ACAO	SZD 55	1907	556
31	Romeo MONTI	Mugello	LS 6/15	1690	492
32	Luca CAVELLI	Novi Ligure	ASW 20	1673	487



**XII COPPA CITTA' DI FERRARA**  
20 ÷ 23 - 26 ÷ 29 Maggio 2005 - FERRARA

#	Pilota	Club	Aliante	Punti	Algo
1	<b>Danilo TROVO'</b>	<b>ACAO</b>	<b>Ventus 2c</b>	<b>3977</b>	<b>700</b>
2	Riccardo BAFFIGO	Artena	DG 800/18	3621	637
3	Marcello CRISTIANI	AVF	DG800S	3507	617
4	Antonio CARAFFINI	ACAO	Ventus 2 ct	3030	533
5	GHIRINGHELLI + NIDOLI	ACAO	Duo Discus	2970	523
6	Fausto BARDELLI	Modena	DG 800/18 b	2000	352
7	Dino GIACOBBE	Novi Ligure	Ventus BT	1920	338

**Categoria BIPOSTI**

#	Pilota	Club	Aliante	Punti	Algo
1	<b>Pinato + Pasin</b>	<b>Prealpi Venete</b>	<b>Twin Astir Acro</b>	<b>752</b>	<b>500</b>
2	Paolo Dall'Acqua + 1	Modena	Twin Astir	580	386
3	Bresciani + Fadigati	AVF	Janus b	535	356
4	Acquaderni A. + Acquaderni	AVF	Janus C	425	283
5	Cavallari + 1	AVF	Twin Astir	359	239

**TROFEO NOVI 2005**

17 ÷ 19 - 24 ÷ 26 Giugno 2005 - Novi Ligure

#	Pilota	Club	Aliante	Punti	Algo
1	<b>Maurizio Quintarelli</b>	<b>AeC. Novi</b>	<b>ASW20</b>	<b>1858</b>	<b>800</b>
2	Franco Borghero	AeC Novi	LS8	1718	740
3	Paolo Dall'acqua	Modena	Discus B	1696	730
4	Francesco Senatore	AeC Novi	Discus	1691	728
5	Luca Melchiorre	AeC Novi	Libelle Standard	1520	
6	Eligio Martinetto	AeC. Novi	LS6a	1416	
7	Fabrizio Betti	A.C.A.O.	LS4	1404	
8	Gabriele Beccantini	Modena	LS8	1242	
9	Lucas Marchesini	A.V.M.	DG200	1219	
10	Alberto Guazzi	AeC. Novi	LS6a	1132	
11	Giorgio Bergamini	Modena	ASW 24	1115	
12	Giancarlo Mejani	A.V.M.	LS8	1095	
13	Pier Maria Trussi	A.V.M.	ASW 20	1049	
14	Paolo Guardigli		LS 6	771	
15	Sandro Vaccari	A.V.M.	ASW 15	744	
16	Massimo Roncone	A.V.L.	Discus	735	
17	Edoardo Russo	A.V.M.	Ventus 2a	724	
18	Galdino Pedrazzini	A.V.M.	ASW20	628	
19	Paolo Carnevale Miacca	A.V.M.	LS4	578	
20	Ottaviano Ramazzina	A.V.S.	DG400	312	
21	Fausto Giacobone	A.V.M.	Standard Cirrus	197	

**COPPA DEL VELINO**

17 ÷ 23 Luglio 2005 - Preturo (RI)

#	Pilota	Club	Aliante	Punti	Algo
1	<b>Danilo</b>	<b>TROVO' + S. NOCE</b>	<b>ACAO</b>	<b>4436</b>	<b>805</b>
2	Angelo	GRITTI	AVA	4330	786
3	Dino	DI VECCHIO	Roma	4323	784
4	Marco	GAVAZZI	AVL	4152	753
5	Matteo	FUMAGALLI	A.M.	3958	718
6	Gualtiero	FIANCO	Rieti	3786	687
7	Rudi	SCHNEIDER	Austria	3700	
8	Riccardo	BAFFIGO	Rieti	3609	655
9	Francesco	FANFANI	Roma	3464	629
10	Klaus	KEIM + 1	Germania	3462	
11	Franco	POLETTI	AVM	3276	594
12	Giuseppe	BALLABIO	Rieti	3175	576
13	Giuseppe	BORELLINI	ACAO	3027	549
14	Vittorio	PASIN	Prealpi Venete	2998	544
15	Josef	SCHIEBER	Austria	2820	
16	Mario	CATTANEO	Rieti	2613	474
17	Bernardo	BALESTRA	Rieti	2381	432
18	Alfredo	GIRETTI	Rieti	2237	406
19	Gregor	STOFGNFR	Austria	2096	
20	Marco	FANFANI	Arezzo	2049	372

## COPPA CITTA' di RIETI

14 ÷ 24 Agosto 2005 - Rieti

#	<i>Pilota</i>		<i>Club</i>	Punti	Algo
1	Angelo	GRITTI	AVA	5005	855
2	Alessandro	BRUTTINI	Aosta	4746	811
3	Gualtiero	FIANCO	Rieti	4639	792
4	Francesco	FANFANI	Roma	4622	790
5	Michele	FERGNANI	AVF	4558	779
6	Roberto	ROMANO	ACAO	4403	752
7	Stefano	CALA'	Viterbo	4293	733
8	Eliano	SANDRI	CUS Trento	4134	706
9	Daniele	MARTINELLI	Rieti	4039	690
10	Vincenzo	COSTAGLIOLA	AMI	3876	662
11	Alfredo	GIRETTI	Rieti	3722	636
12	Dino	GIACOBBE	Novi Ligure	3651	624
13	Mauro	BRUNAZZO	ACAO	3460	591
14	Giuseppe	BORELLINI	ACAO	3230	552
15	Roland	ZACCOUR	AVL	2979	509
16	Oscar	STEFANUTTI	ACAO	2978	509
17	Emilio	AMATI	S.Marino	2704	462
18	Girolamo	GHIRINGHELLI	ACAO	2404	411
19	Mauro	DALLA BRIDA	Cus Trento	2377	406
20	Ferruccio	GARBARI	CUS Trento	2039	348
21	Flavio	DAL PAN	CUS Trento	1765	302
22	Marco	FANFANI	Arezzo	1658	283
23	Franco	DE BARBA	Bolzano	1639	280
24	Claudio	PELOS	Rieti	1137	194
25	Enrico	CASALE	Rieti	840	143
26	Luca	CASTELLI	ACAO	670	114

## CAMPIONATO EUROPEO 2005

### Classe Standard

Nitra/Slovakia, 9<sup>th</sup> July – 23<sup>rd</sup> July 2005

#	<i>Pilot</i>	<i>Country</i>	<i>Glider</i>	Total	Algo
1	Pavel Louzecky	CZE	LS 8A	6480	980
2	Andrew John Davis	GBR	Discus 2A	6066	
3	Olivier Darroze	ERA	Discus 2A	6023	
4	Viliam Kuboveik	SVK	LS 8S/15m	6006	
5	Michael Buchthal	GER	Discus 2B	5939	
6	Peter Hartmann	AUT	Discus 2A	5868	
7	Tomas Suchanek	CZE	Discus 2A	5821	
8	Mariusz Pozniak	POL	LS 8A	5767	
9	Piotr Jarvysz	POL	LS 8A	5566	
10	Stephen Crabb	IRI	LS 8S/15m	5495	
11	Arne Bove-Moller	DEN	LS 8A	5480	
12	Laszlo Halasz	HUN	Discus 2A	5385	
13	Peter Szabo	HUN	Discus 2A	5249	
14	Guillaume Girard	FRA	Discus 2A	5223	
15	Herbert Weis	GER	Discus 2B	5221	
16	Johan Stormats	SWE	LS 8A	5206	
17	Tomasz Rubai	POL	LS 8	5187	
18	Jan Divok	SVK	Discus 2B	5084	
19	Marcel Duenner	SUI	LS 8A	5008	
20	Juha Sorri	FIN	Discus 2B	4942	
21	Iez Hood	GBR	LS 8A	4891	
22	Michael Rass	AUT	LS 8/18m	4861	
23	Manfred Hahn	SUI	LS 8	4795	
24	Rien Bastiaanse	NED	ASW 28E/15m	4530	
25	Jarmo Forssten	FIN	LS 8A	4434	
26	Mogens Hoelgaard	DEN	Discus 2A	4383	
27	Emiel De Wachter	BEL	LS 8A	4260	
28	Bas Seiffert	NED	ASW 28/15m	4082	
29	Darius Liaugaudas	LTU	LAK 19/15m	4073	
30	Gjer Raudsandmoen	NOR	LS 8/18m	4063	
31	Giancarlo Grinza	ITA	ASW 28/15m	4041	611
32	Edoardo Tarchini	ITA	LS 8S/15m	3719	562
33	Luka Znidarsic	SLO	LAK 19/15m	3709	
34	Mindaugas Zalinkas	LTU	LAK 19/15m	3671	
35	Paul Van Dingenen	BEL	Discus BT	3270	
36	Laszlo Ferencz	ROM	Discus 2A	2990	
37	Catalin Porumbu	ROM	Discus 2A	2600	



## CAMPIONATO EUROPEO 2005 – Classe 15 Metri

Räyskälä July 4<sup>th</sup>-16<sup>th</sup> 2005

#	Pilot	Country	Glider	points	Algo
1	<b>Steven Raimond</b>	Netherlands	ASW 27	<b>10024</b>	980
2	Janusz Centka	Poland	Diana 2	9856	
3	Leigh Wells	United Kingdom	Ventus 2	9735	
4	Michael Grund	Germany	Ventus 2	9531	
5	Henrik Breidahl	Denmark	Ventus 2	9432	
6	Werner Meuser	Germany	Ventus 2	9425	
7	Börje Eriksson	Sweden	Ventus 2	9346	
8	Gyorgy Gulyas	Hungary	Ventus 2	9171	
9	Göran Ax	Sweden	ASW 27	9116	
10	Luc Isnard	France	Ventus 2	8969	
11	Hannu Nurmiranta	Finland	Ventus 2	8810	
12	<b>Alberto Pozzi</b>	Italy	Ventus 2	8529	834
13	<b>Thomas Gostner</b>	Italy	Ventus 2	8440	825
14	Milos Dederá	Czech Republic	Ventus 2	8371	
15	Sylvain Gerbaud	France	ASW 27	8323	
16	Patrick Naegeli	United Kingdom	Ventus 2	8298	
17	Martti Koivula	Finland	Ventus 2	7855	
18	Tomasz Krok	Poland	ASW 27	7649	
19	Daniel Meier	Switzerland	Ventus 1	7229	
20	Zoltan Meretei	Hungary	Ventus 2	6531	
21	Rafi Luski	Israel	Ventus 2	5776	
22	Mykola Kovalchuk	Ukraine	Ventus 2	2815	

## CAMPIONATO EUROPEO 2005 - Classe CLUB

Nitra/Slovakia, 9<sup>th</sup> July – 23<sup>rd</sup> July 2005

#	Pilot	Country	Glider	Total	Algo
1	<b>Sebastian Kawa</b>	<b>POL</b>	<b>JantarStd.3</b>	<b>6640</b>	880
2	Frank Hahn	DEN	ASW-15A	6438	
3	Petr Koutny	CZE	Std.Cirrus	6119	
4	Jaroslav Tomana	CZE	Cirrus75	6110	
5	Thorsten Mauritsen	DEN	Std.Libelle	5876	
6	Kestutis Miliunas	LTU	JantarStd.3	5866	
7	Karol Benedikovic	SVK	Std.Cirrus	5709	
8	Mathias Dick	SUI	Std.Libelle	5587	
9	Axel Reich	GER	Std.Libelle	5583	
10	Vladas Motuza	LTU	JantarStd.3	5559	
11	Helge Liebertz	GER	LS1F	5520	
12	Benjamin Neglais	FRA	Cirrus75	5425	
13	Herbert Ziegerhofer	AUT	ASW-19B	5200	
14	<b>Yuri Prodorutti</b>	ITA	LS1F	5197	689
15	Owain Walters	GBR	Std.Cirrus	5187	
16	Kimmo Pulkki	FIN	LS1F	5147	
17	Richard Montigny	FRA	Std.Cirrus	5067	
18	Stefan Leutenegger	SUI	Std.Cirrus	5026	
19	Mark Leeuwenburgh	NED	Std.Cirrus	4965	
20	Ferenc Tamas	HUN	JantarStd.2	4921	
21	Jay Rebbeck	GBR	Cirrus75	4872	
22	Johny Friis Andersen	DEN	Std.Cirrus	4837	
23	<b>Mario Antonelli</b>	ITA	LS4	4816	638
24	Arkadiusz Downar	POL	JantarStd.3	4713	
25	Reinhard Hagenmuller	AUT	ASW 19	4628	
26	Ismo Salokannel	FIN	LS4	4456	
27	Olivier Corneille	BEL	LS7	4366	
28	Tibor Noga	SVK	ASW-15A	3903	
29	Krisztian Kovacs	HUN	JantarStd.3	3893	
30	Jeroen Verkuijji	NED	Std.Cirrus	3569	
31	Vitali Borovik	RUS	Std.Cirrus	3568	

# CAMPIONATO EUROPEO 2005

## Classe 18 Metri

Nitra/Slovakia, 9<sup>th</sup> July – 23<sup>rd</sup> July 2005

#	Pilot	Country	Glider	Points	Algo
1	<b>Wolfgang Janowitsch</b>	<b>AUT</b>	<b>Ventus 2CX/18m</b>	<b>6454</b>	<b>980</b>
2	Ralf Fischer	GER	LS 10/18m	6298	
3	Petr Krejcirik	CZE	Ventus C/17,6m	6124	
4	Rolf Friedli	SUI	LS 8ST/18m	6091	
5	Phil Jones	GBR	Ventus 2CX/18m	5917	
6	Stanislav Wujczak	POL	Ventus 2CT/18m	5831	
7	Ulrik Eilert	DEN	LS 6C/18m	5823	
8	<b>Riccardo Briigliadori</b>	<b>ITA</b>	Ventus 2CX/18m	5762	875
9	Steve Jones	GBR	Ventus 2CXT/18m	5614	
10	Jana Veprekova	CZE	Ventus 2C/18m	5597	
11	Jozef Kozar	SVK	Ventus C/17,6m	5579	
12	Makoto Ichikawa	JPN	Ventus 2CX/18m	5464	
13	Peter Platzer	AUT	Discus 2C/18m	5456	
14	Pekka Uoti	FIN	LS 8/18m	5291	
15	Jerzy Kolasinski	POL	Ventus 2CT/18m	5258	
16	<b>Alberto Sironi</b>	<b>ITA</b>	Ventus 2CXT/18m	5214	792
17	Eric Soubrier	FRA	Ventus 2CX/18m	5201	
18	Lubor Kuvik	SVK	Ventus 2CXT/18m	5157	
19	Francis Svobodny	FRA	Ventus 2CM/18m	5107	
20	Vytautas Sabeckis	LTU	LAK 17A/18m	5082	
21	Eduard Supersperger	AUT	DG 808	4998	
22	Bernd Gauger	GER	LAK 17A/18m	4950	
23	Martti Sucksdorff	FIN	LS 6C/18m	4888	
24	Max van Bree	NED	DG 800S/18m	4563	
25	Werner Danz	SUI	DG 800S/18m	4514	
26	Knud M Andersen	DEN	Ventus 2CT/18m	4284	
27	Marc Ruymen	BEL	Ventus 2CXT/18m	4266	
28	Onno Paul Blankenzee	NED	LS 6C/17,5m	4178	
29	Vytautas Maciulis	LTU	LAK 17A/18m	4136	
30	Laszlo Kapuy	HUN	Ventus CM/17,6m	3898	
31	Istvan Reti	HUN	Ventus 2CXM/18m	3264	
32	Kevin Houlihan	IRL	LAK 17a	2694	
33	James Weston	IRL	LS 6C/17,5m	1873	

## Standard Gliding Championships of Russia

#	Pilot	Country	Glider	Points	Algo
1	<b>Nina Shalneva</b>	<b>RUS</b>	<b>Jantar-std 3</b>	<b>5019</b>	<b>900</b>
2	<b>Flavio Longo</b>	<b>ITA</b>	Jantar-std 2	5002	897
3	Larissa Hamitova	RUS	Jantar-std 3	4737	
4	Marina Kalajeva	RUS	Jantar-std 3	4683	
5	Vladimir Fedorov	RUS	Jantar-standard	4595	
6	Dmitri Dolotov	RUS	Jantar-std 3	4549	
7	Vera Chichlakova	RUS	Jantar-std 3	4378	
8	Vladimir Kochkin	RUS	Jantar-std 2	4273	
9	Alexey Spiridonov	RUS	Jantar-std 2	4086	
10	Dmitry Pyanov	RUS	Jantar-std 3	4046	
11	Sergey Ryabchinsky	RUS	Jantar-std 3	3742	
12	Anatolij Burenkov	RUS	Jantar-standard	3519	
13	Ilya Dobrovolskiy	RUS	Jantar-std 3	3435	
14	Rainer Lehmann	GER	Jantar-std 3	3158	
16	Sergey Stepanov	RUS	Jantar-standard	3099	
15	Victor Shkurov	RUS	Jantar-std 3	2878	
17	Andrey Sidorenko	RUS	Cobra-15	1263	
18	Gennadiy Stepanov	RUS	L-13 Blanik	327	



**Viking Glide**  
**15 Meter Class**  
 Eskilstuna June 2005

#	Pilot	Country	Glider	points	Algo
1	<b>Giorgio Galetto</b>	Italy	Ventus 2ax	<b>2944</b>	<b>950</b>
2	<b>Thomas Gostner</b>	Italy	Ventus 2ax	2812	907
3	Börje Eriksson	Sweden	Ventus 2a	2754	
4	Mette Schmeltz-Pedersen	Denmark	ASW 27B	2735	
5	Mikael Engström	Sweden	Ventus 2b	2702	
6	Göran Ax	Sweden	ASW 27	2681	
7	<b>Stefano Ghiorzo</b>	Italy	Ventus 2a	2614	844
8	Åke Pettersson	Sweden	Ventus 2b	2550	
9	Anders Jacobsson	Sweden	Ventus 2ax	2401	
10	Patrik Dahlman	Sweden	Ventus 2ax	2279	
11	Hannu Nurmiraanta	Finland	Ventus 2a	2244	
12	Richard Swanström	Sweden	LS 6a	2230	
13	Ulf Ringertz	Sweden	LS 6b	2102	
14	Tonny Olsson	Sweden	ASW 27	2046	
15	Rolf Wallin	Sweden	Ventus C	2002	
16	Benny Orrsäter	Sweden	Ventus C	1994	
17	Henrik Breidahl	Denmark	Ventus 2a	1916	
18	Kjell Dalsheim	Sweden	LS 6a	1783	
19	Ejvind Nyberg	Sweden	LS 6c	1349	
20	Peter Wlassics	Sweden	DG 600	1194	
21	Oyvind Moe	Norway	ASW 27B	1125	
22	Martin Ekdahl	Sweden	ASW20c	1110	
23	Kjell Morberg	Sweden	Ventus a	1020	
24	Peter Cutting	Sweden	LS 8b	952	

**4th FAI Junior World Gliding Championships**  
**Club Class**  
 (Husbands-Bosworth, UK)

Place	Pilot	Country	Glider	Points	Algo
1	<b>Christoph Nacke</b>	<b>GER</b>	<b>Ls1d</b>	<b>7260</b>	<b>900</b>
2	Jan Rothhardt	GER	Ls1d	7226	
3	Roman Mracek	CZE	Std. Cirrus	7218	
4	Leeuwe Runhaar	NED	Std. Cirrus	7120	
5	Bert Schmelzer	BEL	Std. Libelle	7032	
6	<b>Davide Schiavotto</b>	ITA	Ls1f	6922	858
7	Bart Berendsen	NED	Cirrus 75	6915	
8	Bart De Krock	BEL	Ls4	6680	
9	Tommy Jorgensen	DEN	Std. Libelle	6635	
10	Josef Novak	CZE	Std. Cirrus	6626	
11	Krzysztof Herczynski	POL	Std Jantar 1	6413	
12	Lukasz Wojcik	POL	Std Jantar 1	6396	
13	Mark Holden	GBR	Std. Cirrus	6389	
14	Leino Kuuluvainen	FIN	Ls1f	6354	
15	Rens Van Broekhuijsen	NED	Asw19 (w)	6236	
16	Erwan Le Gall	FRA	Cirrus (w)	6215	
17	John Roberts	GBR	Asw19	6111	
18	Kamil Wojcik	POL	Cirrus 75	6027	
19	Tobias Stumpf	AUT	Std. Libelle	6019	
20	Jeremie Badaroux	FRA	Cirrus (w)	5681	
21	Christian Wistisen	DEN	Std. Libelle	5677	
22	Miguel Monedero	ESP	Std. Cirrus	5631	
23	Douglas Bradley	RSA	Dg300	5594	
24	David Riha	CZE	Std. Cirrus	5533	
25	Stefan Hunger	AUT	Std. Libelle	5387	
26	Markus Lewandowski	AUT	Ls1f	4696	
27	Kai Holmroos	FIN	Std Jantar 3	4643	
28	Ian Craigie	GBR	Ls1f (w)	2644	

**Grand Prix Pribina Cup 2005**  
**Standard class/15m**

Nitra / Slovakia, 25th March - 3rd April 2005

#	Pilot	Country	Glider	points	Algo
1	<b>Herbert Weis</b>	GER	Discus 2b	<b>5283</b>	890
2	Rasmus Orskov	DEN	Discus 2a	4927	
3	Michael Buchthal	GER	Discus 2b	4856	
4	Piotr Jarysz	POL	LS-8	4540	
5	Ulrik Eilert	DEN	LS-6	4465	
6	Petr Krejcirik	CZE	Ventus C	4450	
7	Jana Treslova	CZE	Ventus 2ax	4263	
8	Knud Andersen	DEN	Ventus 2cT	3951	
9	Antti Koskinemi	FIN	Discus 2b	3810	
10	Andreas Brandner	AUT	Discus B	3579	
11	<b>Edoardo Tarchini</b>	ITA	LS-8	3447	581
12	Drahos Sitar	SVK	ASW 20	2212	
13	Juha Sorri	FIN	Discus 2b	1468	
14	Miroslav Balga	SVK	Discus CS	1284	

**1st FAI World Sailplane Grand Prix 2005**

Saint-Auban, September 2005

#	Pilot	Country	Glider	Total	Algo
1	<b>Sebastian KAWA</b>	<b>Poland</b>	<b>Diana 2</b>	<b>39</b>	1000
2	Mario KIESSLING	Germany	Ventus 2AX	31	
3	Petr KREJCIRIK	Czech Republic	Ventus 2AX	22	
4	<b>Giorgio GALETTO</b>	Italy	Ventus 2AX	19	487
5	Hauser FRIDOLIN	Switzerland	Ventus 2A	19	
6	<b>Thomas GOSTNER</b>	Italy	Ventus 2AX	16	410
7	Friedemann KÜSTER	Germany	Ventus 2AX	15	
8	Erik BORGMANN	The Netherlands	Ventus 2B	14	
9	Andy DAVIS	United Kingdom	Ventus 2A	13	
10	Michael YOUNG	United Kingdom	Discus 2A	10	
11	Eric NAPOLEON	France	ASW 27B	10	
12	Laurent LEJEUNE	France	Ventus 2A	6	
13	Timothy MCALLISTER	USA	LS6	5	
14	James GARNER	USA	Discus 2	5	
15	Bruce TAYLOR	Australia	ASW 27B	3	
16	Dmitriy TIMOSHENKO	Russia	Discus 2A	3	
17	Vladimir FOLTIN	Slovakia	DG 808 S	0	

**World Women Gliding Championships**

Classe 15 metri

#	Pilota	Country	Club	Punti	Algo
1	<b>Pedersen, Mette Schmeltz</b>	<b>Denmark</b>	<b>ASW 27 b</b>	<b>4275</b>	<b>1000</b>
2	Schwarz, Yvonne	Switzerland	LAK-17	3874	
3	Klossok, Annette	Germany	Ventus	3859	
4	Netusilova, Alena	Czech Republic	Ventus 2a	3785	
5	Toporova, Valentyna	Ukraine	Ventus 2b	3776	
6	Mühl, Stefanie	Germany	Ventus 2ax	3757	
7	Treslova, Jana	Czech Republic	Ventus 2 Ax	3738	
8	<b>Acquaderni, Margherita</b>	Italy	Ventus 2 Ax	3609	844
9	Withall, Lucy	Great Britain	ASW 27	3520	
10	Machinek, Angelika	Germany	Ventus 2a	3295	
11	Kuthanova, Lenka	Czech Republic	LAK 17	3028	
12	Bolla, Maria	Hungary	Ventus C	2973	
13	Khamitova, Larissa	Russia	LS 6a	1648	



## CHAMPIONNAT DE FRANCE - CLASSE CLUB

20 ÷ 29 juillet 2005

#	Pilot	Club	Planeur	Points	Algo
1	<b>LAURENT COUTURE</b>	<b>AA VINON</b>	<b>ASW 19</b>	<b>7174</b>	900
2	RICHARD HOOD	GREAT BRITAIN	Std. Cirrus	7106	
3	CHRISTOPHE RUCH	HAGUENAU	Pegase	7075	
4	KARL RABEDER	AUTRICHE	Std. Cirrus	6978	
5	LAURENT LEJEUNE	ST CREPIN	Pegase	6910	
6	PHILIPPE CONIL	FAYENCE	SILENT 2	6775	
7	<b>VITTORIO PINNI</b>	ITALIE	Std. Cirrus	6275	787
8	ALBERT VISINTIN	AA Saintes	ASW 19	6268	
9	MARIO SCHUPFER	AUTRICHE	ASW 15	6244	
10	PIERRE LOUIS VILLOT	LA MOTTE DU CAIRE	LS 1 f	6119	
11	PATRICK BLANC	AA TOURS	Pegase	6094	
12	<b>VITTORIO SCARCIAFICO</b>	ITALIE	Std. Cirrus	6083	763
13	ALAIN DUPLAND	GAP	JP15/36	6078	
14	YANN MIGNOT	BUNO BONNEVAUX	Apis M-15	5865	
15	PETER TEMPLE	AUSTRALIA	Pegase	5838	
16	MARC LELIEVRE	AA Salon	Pegase	5824	
17	THIERRY BOILLEY	VINON	LS4	5796	
18	SAMUEL DUPLAND	ST CREPIN	LS 1-d	5687	
19	VINCENT SCHWALLER	VINON	Pegase	5674	
20	FRANCK VIROL	MORET	LS 4	5659	
21	JANTOON REYERS	VINON	libelle club	5431	
22	DANIEL BADAROUX	ST CREPIN	Pegase	5187	
23	DAVE STEVENSON	USA	LS 4	5156	
24	FRANCOIS PIN	USA BENTON (TN)	PW 5	3765	
25	FERENC BERECZKY	HUNGARY	PIK 20 D	3705	
26	MARC SARWA	CVV LYON	Pegase	3676	
27	BERNARD GUILLEMIN	VINON	Astir CS	3374	
28	MICKAEL GOY	AVCASA ST AUBAN	Pegase	1623	
29	PHILLIPE CAMENSULI	VINON	TEST 10	1122	

## Championnat de France - Classe Standard

Issoudun, dall'8 al 18 agosto 2005

Place	PILOTE	Club	Planeur	Points	Algo
1	<b>Richard MONTIGNY</b>	<b>Chartres</b>	<b>Discus2a</b>	<b>8121</b>	950
2	Pierre ROUMET	Issoudunb	LAK 19/15m	8106	
3	Frédéric HOYEAU	Chartres	Discus B	8022	
4	Louis BOUDERLIQUE	Amiens	Discus 2b	7929	
5	Damien VAN LANDEGHEM	Bailleau	LS8	7708	
6	Jean Pierre HIRTZ	Issoudun	Asw24	7651	
7	<b>Marco BIAGI</b>	AVL/Italie	Discus2b	7590	888
8	Eric BOCCIARELLI	Pont St Vincent	LS8A	7490	
9	Ludovic HIRTZ	Vinon	LAK 19/15m	7353	
10	Nicolas MOULS	Chalon	LS8	7320	
11	Alex CHARTIER	Orléans	Discus	7285	
12	Eric SOUBRIER	Chartres	LS8	7196	
13	Guillaume PORNIN	Issoudun	Discus	7085	
14	Patrice COCUAUD	Sisteron	Discus2a	6808	
15	Christophe DELORT D EXEA	Nogaro	Asw28	6725	
16	Stéphane ABOULIN	Roanne	DiscusB	6631	
17	Stéphane GEORGES	Vinon	LS8	6585	
18	Alain FANTIN	Romorantin Armée	Discus BW	6263	
19	Maurice BAKERMANS	Hollande	Discus2B	6211	
20	Jean Louis BOUDERLIQUE	AMIENS	Discus CS	6192	
21	Jean Pierre AGUILAR	CVVE	Discus2a	6092	
22	Gérard GRANGER	Romorantin	LS8	6035	
23	Jean Marc PERINET	Chalons	Asw24E	5026	
24	Marc SARWA	Lyon	DiscusB	4417	
25	Raymond NEU	Sarreguemines	Asw24	1502	

## Riepilogo gare di velocità - anno 2005

Gara	Classe/Categoria	Aeroporto	Data (2004)	n. concorrenti
Camp.Italiano	Standard	Preturo	Maggio/Giugno	19
Camp.Italiano	15 metri	Calcinate	Maggio	19
Camp.Italiano	18 metri	Alzate Brianza	Aprile/Maggio	24
Camp.Italiano	Libera	Rieti	Agosto	13
Camp.Italiano	Promozione	Rieti	Agosto	11
Camp.Italiano	Club/Promozione	Ferrara	Maggio/Giugno	12
<b>Totali Campionati Italiani</b>				<b>98</b>
Cim2004	Standard	Rieti	Agosto	25
Cim2004	15 metri	Rieti	Agosto	8
Cim2004	18 metri	Rieti	Agosto	18
Cim2004-C.It.Ci.Libera	Libera	Rieti	Agosto	13
<b>Totali CIM 2004</b>				<b>64</b>
Trofeo Città Torino	Mista	Torino	Marzo/Aprile	22
Trofeo Città di Novi	Promozione	Novi L.	Giugno	21
Coppa Città Ferrara	Unica	Ferrara	Maggio	32
Coppa Città Ferrara	Mista	Ferrara	Maggio	7
Coppa città Ferrara	Biposti	Ferrara	Maggio	5
Coppa del Velino	Unica	Rieti	Luglio	20
Coppa Città Rieti	Unica	Rieti	Agosto	26
<b>Totale Gare Nazionali</b>				<b>133</b>
<b>Totale generale</b>	<b>Tutte</b>			<b>295</b>

## CSVVA Settore Documentazione

Presso il Settore Documentazione del CSVVA, che ha sede nella stessa palazzina dell'Aero Club Adele Orsi, oltre a vario materiale come libri, riviste, videocassette, ecc. è raccolta una notevole quantità di foto ovviamente volovelistiche. Per incrementare questa raccolta, unica in Italia, e per colmare eventuali lacune sarebbe veramente gradito che chiunque possieda foto "volovelistiche" (cercando negli album di famiglia qualcosa si trova sempre) le potesse inviare all'indirizzo sottostante, possibilmente con una breve descrizione di ciò che la foto rappresenta. Per chi non volesse giustamente privarsi delle proprie foto può sempre prestarle per il tempo necessario per essere riprodotte e quindi restituite.

**Tutti gli album di foto e tutti i pannelli con vari ingrandimenti, che coprono le varie epoche del volo a vela, sono visitabili tutti i giovedì pomeriggio, o in altri giorni previo accordo telefonico, nella sede del CSVVA.**

Pregiamo inviare il materiale a:  
**Centro Studi per il Volo a Vela Alpino**  
**Settore Documentazione**  
**Aeroporto "P. Contri"**

**Lungolago Calcinate 45 - 21100 Varese**  
 Per eventuali accordi verbali o scritti:  
**Telefono/Fax: 0332-310023**  
**E-mail: csvva@libero.it**



## PILOTI DI CATEGORIA NAZIONALE – GRADUATORIA GENERALE 2005

Pilota	Punti	GARE del 2005						GARE del 2004						GARE del 2003					
		100%		70%		50%		80%		56%		40%		70%		49%		35%	
Galetto G.	2375	950	950	950	665	925	463	950	760	948	531	925	370	932	652	928	455	920	322
Ballarati G.	2361	944	944	826	578	609	305	950	760	877	491	0	0	939	657	910	446	0	0
Avanzini L.	2347	950	950	867	607	925	463	928	742	896	502	925	370	935	655	933	457	851	298
Brigliadori R. Jr	2339	907	907	900	630	875	438	959	767	530	297	144	58	950	665	927	454	461	161
Sironi A.	2321	927	927	866	606	823	412	933	746	888	497	862	345	925	648	900	441	874	306
Tarchini E.	2319	927	927	870	609	820	410	930	744	872	488	834	334	925	648	889	436	843	295
Gritti A.	2316	950	950	950	665	855	428	876	701	805	451	700	280	820	574	820	402	773	271
Pozzi Alberto	2292	888	888	834	584	728	364	924	739	770	431	710	284	950	665	745	365	735	257
Gostner T.	2291	907	907	900	630	825	413	943	754	942	528	820	328	874	612	851	417	798	279
Grinza G.	2274	870	870	743	520	611	306	950	760	851	477	780	312	920	644	842	413	163	57
Costa Corrado	2269	912	912	820	574	687	344	865	692	865	484	858	343	950	665	809	396	629	220
Ghiorzo S.	2269	844	844	757	530	0	0	950	760	900	504	671	268	950	665	874	428	0	0
Frigerio L.	2259	931	931	888	622	0	0	869	695	828	464	817	327	904	633	845	414	822	288
Monti Lorenzo	2254	878	878	869	608	714	357	908	726	864	484	585	234	929	650	924	453	727	254
Meriziola S.	2236	900	900	0	0	0	0	939	751	0	0	0	0	836	585	0	0	0	0
Pinni V.	2236	940	940	880	616	787	394	850	680	823	461	815	326	825	578	822	403	749	262
Zuffada F.	2232	884	884	538	377	0	0	898	718	752	421	634	254	900	630	785	385	719	252
Montemaggi S.	2229	883	883	798	559	702	351	908	726	904	506	898	359	886	620	786	385	745	261
Erba G.	2190	831	831	793	555	742	371	868	694	783	438	477	191	950	665	947	464	831	291
Squarciafico V.	2189	872	872	850	595	834	417	874	699	854	478	159	64	883	618	805	394	722	253
Pavesi U.	2167	909	909	900	630	877	439	785	628	728	408	671	268	806	564	796	390	894	313
Monti Luca	2153	846	846	842	589	802	401	802	642	730	409	670	268	950	665	932	457	880	308
Bertoncini L.	2141	842	842	797	558	788	394	832	666	822	460	512	205	904	633	631	309	0	0
Biagi M.	2129	888	888	861	603	0	0	732	586	0	0	0	0	912	638	877	430	0	0
Guazzoni R.	2096	869	869	0	0	0	0	873	698	834	467	0	0	755	529	0	0	0	0
Ancillotti R.	2090	826	826	825	578	656	328	824	659	772	432	615	246	864	605	568	278	533	187
Reginaldi R.	2087	830	830	0	0	535	268	850	680	0	0	780	312	824	577	450	221	0	0
Tura F.	2084	760	760	0	0	0	0	900	720	85	48	0	0	863	604	285	140	0	0
Marchisio G.	2078	833	833	816	571	0	0	794	635	776	435	628	251	871	610	814	399	0	0
Dal Grande G.	2057	848	848	847	593	844	422	770	616	617	346	0	0	770	539	693	340	660	231
Trovò D.	2053	890	890	868	608	846	423	694	555	650	364	490	196						
Schiavotto D.	2045	858	858	819	573	208	104	768	614	0	0	0	0						
Saurin G.	2043	775	775	677	474	737	369	875	700	724	405	697	279	811	568	669	328	552	193
Longo F.	2041	897	897	0	0	0	0	781	625	715	400	0	0	742	519	607	297	601	210
Ferrero A.	2033	757	757	447	313	589	295	808	646	792	444	502	201	900	630	659	323	377	132
Botto M.	2024	849	849	816	571	802	401	755	604	534	299	162	65	750	525	732	359	728	255
Urbani L.	2012	873	873	677	474	0	0							950	665	829	406	0	0
Romano R.	2001	870	870	755	529	752	376	741	593	720	403	615	246	769	538	748	367	725	254
Villa Alessandro	2001	711	711	381	267	0	0	854	683	808	452	0	0	867	607	781	383	0	0
Antonelli M.	1983	721	721	638	447	451	226	790	632	471	264	769	308	900	630	644	316	638	223
Bruttini A.	1970	811	811	799	559	0	0	750	600	640	358	0	0	714	500	572	280	486	170
Di Vecchio G.	1960	784	784	0	0	0	0	747	598	0	0	0	0	825	578	0	0	0	0
Lastrico E.	1958	746	746	596	417	449	225	722	578	686	384	417	167	905	634	828	406	563	197
Pasetti G.	1949	836	836	721	505	0	0	638	510	631	353	0	0	861	603	746	366	523	183
Testa C.	1947	663	663	459	321	0	0	836	669	803	450	801	320	878	615	786	385	769	269
Colombo Davide	1939	769	769	609	426	253	127	633	506	599	335	585	234	949	664	789	387	726	254
Bozzetti G.	1937	831	831	798	559	441	221	671	537	0	0	605	242	781	547	777	381	581	203
Acquaderni Margherita	1928	844	844	561	393	483	242	704	563	665	372	0	0	744	521	604	296	210	74
Secomandi M.	1922	852	852	621	435	0	0	592	474	0	0	0	0	851	596	0	0	0	0
Gavazzi M.	1890	753	753	493	345	0	0	731	585	649	363	621	248	788	552	686	336	0	0
Calzoni G.	1886	861	861	501	351	362	181	682	546	351	197	0	0	684	479	683	335	0	0
Fianco G.	1872	792	792	687	481	425	213	720	576	552	309	0	0	720	504	0	0	0	0
Zanon E.	1866	766	766	0	0	0	0	621	497	0	0	0	0	861	603	0	0	0	0
Sandri E.	1865	721	721	706	494	0	0	686	549	353	198	530	212	850	595	0	0	800	280
Fumagalli M.	1864	718	718	666	466	0	0	850	680	0	0	0	0						
Costa Mattia	1863	844	844	682	477	615	308	677	542	617	346	350	140	556	389	0	0	0	0



Prodorutti Y.	1858	689	689	634	444	0	0	850	680	779	436	610	244	699	489	646	317	252	88
Dalla Rosa P.G.	1849	733	733	0	0	0	0	598	478	0	0	0	0	912	638	0	0	0	0
Baumgartner A.	1837	769	769	575	403	401	201	706	565	202	113	0	0	718	503	0	0	0	0
Pastrovich S.	1836	621	621	493	345	0	0	801	641	697	390	376	150	820	574	0	0	0	0
Molinari M.	1835	636	636	630	441	408	204	825	660	740	414	528	211	770	539	643	315	586	205
Poletti F.	1835	684	684	594	416	0	0	760	608	96	54	0	0	775	543	668	327	589	206
Cuccoli C.	1829	661	661	0	0	0	0	729	583	722	404	542	217	835	585	463	227	0	0
Cartasegna L.	1818	708	708	672	470	0	0	800	640	0	0	0	0	0	0	0	0	0	0
Matteucci E.	1818	785	785	648	454	97	49	612	490	0	0	0	0	775	543	509	249	121	42
Fanfani Francesco	1805	790	790	629	440	0	0	708	566	0	0	0	0	641	449	0	0	0	0
Bonaretti E.	1800	808	808	734	514	323	162	598	478	591	331	589	236	672	470	602	295	588	206
Baffigo R.	1788	655	655	637	446	0	0	768	614	397	222	0	0	741	519	0	0	0	0
Calà S.	1776	733	733	0	0	0	0	701	561	0	0	0	0	688	482	0	0	0	0
Costagiola V.	1764	743	743	662	463	0	0	697	558	0	0	0	0	0	0	0	0	0	0
Cernezzi A.	1760	756	756	568	398	302	151	705	564	426	239	0	0	628	440	254	124	0	0
Spreafico G.	1751	0	0	0	0	0	0	837	670	808	452	698	279	899	629	790	387	509	178
Righini A.	1738	611	611	0	0	0	0	826	661	0	0	0	0	666	466	0	0	0	0
Paolillo U.	1737	692	692	0	0	0	0	552	442	0	0	708	283	862	603	0	0	758	265
Vergani Walter	1722	789	789	621	435	594	297	622	498	0	0	0	0	584	409	583	286	0	0
Albertazzi A.	1719	0	0	0	0	0	0	875	700	436	244	0	0	863	604	847	415	0	0
Finocchiaro F.	1692	704	704	504	353	0	0	714	571	557	312	0	0	596	417	0	0	0	0
Beozzi A.	1681	629	629	0	0	0	0	705	564	0	0	0	0	697	488	0	0	0	0
Cristiani M.	1667	617	617	574	402	0	0	594	475	0	0	0	0	821	575	780	382	766	268
Gallo I.	1666	628	628	588	412	347	174	783	626	0	0	0	0	0	0	0	0	0	0
Ruggeri P.	1634	696	696	0	0	118	59	751	601	0	0	0	0	481	337	374	183	0	0
Bonfatti U.	1623	653	653	0	0	0	0	706	565	0	0	0	0	579	405	0	0	0	0
Pronzati M.	1599	528	528	0	0	0	0	713	570	513	287	512	205	716	501	703	344	643	225
Martinelli D.	1570	690	690	409	286	0	0	164	131	0	0	0	0	848	594	329	161	0	0
Della Rosa S.	1568	757	757	717	502	464	232	309	247	297	166	294	118	442	309	369	181	0	0
Giretti A.	1564	636	636	444	311	539	270	581	465	482	270	445	178	662	463	562	275	467	163
Di Bartolomeo R.	1562	622	622	405	284	273	137	478	382	441	247	336	134	797	558	0	0	0	0
Riva A.	1561	572	572	415	291	11	6	720	576	566	317	368	147	590	413	227	111	0	0
Fergnani Michele	1536	779	779	561	393	0	0							520	364	0	0	0	0
Toschi G.	1528	567	567	0	0	0	0	501	401	0	0	0	0	800	560	0	0	0	0
Zaccour R.	1506	509	509	463	324	0	0	609	487	454	254	314	126	728	510	0	0	0	0
Lojacono U.	1501	773	773	0	0	437	219	484	387	0	0	330	132	487	341	0	0	0	0
Cattaneo M.	1492	527	527	474	332	0	0	566	453	396	222	0	0	731	512	0	0	0	0
Dall'olio A.	1481	568	568	0	0	0	0	520	416	314	176	372	149	710	497	450	221	0	0
Barbero C.	1477	517	517	0	0	0	0	636	509	0	0	637	255	644	451	0	0	0	0
Stefanutti O.	1461	626	626	509	356	0	0	531	425	0	0	0	0	585	410	433	212	0	0
Fraenza P.	1457	697	697	222	155	0	0							864	605	0	0	0	0
Caraffini A.	1447	533	533	0	0	0	0	181	145	0	0	0	0	825	578	685	336	0	0
Manzoni R.	1440	425	425	173	121	87	44	683	546	477	267	0	0	670	469	0	0	0	0
Brunazzo M.	1433	728	728	591	414	565	283							415	291	0	0	0	0
Cavelli L.	1413	487	487	452	316	380	190	763	610	0	0	0	0	0	0	0	0	0	0
Giacobbe D.	1398	624	624	597	418	555	278							509	356	386	189	67	23
Monti Romeo	1388	492	492	0	0	195	98	614	491	0	0	398	159	579	405	0	0	0	0
Borellini G.	1387	552	552	549	384	282	141	564	451	463	259	0	0	422	295	181	89	0	0
Brigliadori L.	1372	0	0	0	0	0	0	791	633	600	336	0	0	576	403	0	0	0	0
Piazza S.	1360	483	483	0	0	0	0	0	0	0	0	261	104	797	558	652	319	605	212
Gori F. *	1344	800	800	777	544	0	0							0	0	0	0	0	0
Bardelli F.	1339	434	434	352	246	0	0	570	456	478	268	257	103	641	449	454	222	0	0
Passarelli G.	1330	541	541	0	0	403	202	556	445	0	0	333	133	491	344	0	0	0	0
Fontana Guido	1313	0	0	0	0	0	0	644	515	573	321	571	228	682	477	570	279	0	0
Bottoni S.	1289	533	533	0	0	112	56	511	409	349	195	367	147	496	347	389	191	129	45
Dalla Brida M.	1287	406	406	0	0	0	0	447	358	363	203	216	86	747	523	0	0	0	0
Ballabio G.	1250	576	576	0	0	0	0	525	420	0	0	0	0	363	254	339	166	0	0
Mula F.	1246	707	707	424	297	0	0							346	242	0	0	0	0
Beltramello M.	1242	0	0	0	0	0	0	621	497	557	312	313	125	619	433	482	236	293	103
Boscono C.	1222	0	0	0	0	0	0	595	476	579	324	0	0	603	422	470	230	289	101
Pessione A.	1221	0	0	0	0	0	0	677	542	463	259	0	0	600	420	0	0	406	142
Torriani A.	1203	0	0	0	0	0	0	733	586	178	100	0	0	738	517	0	0	0	0





Fontana Vittorio	1177	520	520	78	55	0	0	394	315	0	0	0	0	488	342	365	179	0	0
Angelini P	1175	556	556	0	0	299	150	462	370	445	249	0	0	0	0	0	0	0	0
Garbari F	1162	348	348	0	0	0	0	654	523	443	248	0	0	415	291	0	0	436	153
Ghiringhelli G	1158	523	523	411	288	0	0	434	347	329	184	200	80	300	210	122	60	0	0
Cavosi P	1117	683	683	0	0	143	72	384	307	0	0	198	79	182	127	0	0	0	0
Dalzotto G	1075	0	0	0	0	0	0	482	386	200	112	0	0	824	577	0	0	0	0
Fanfani Marco	1075	372	372	283	198	0	0	240	192	0	0	0	0	722	505	0	0	0	0
Colombo S	994													925	648	706	346	0	0
Dal Pan F	954	743	743	302	211	0	0	0	0	0	0	630	252	0	0	0	0	0	0
Martignoni F	917	0	0	0	0	0	0	570	456	0	0	0	0	470	329	270	132	201	70
Colombo Aldo	895													890	623	555	272	0	0
Tardi R	874	0	0	0	0	0	0	505	404	372	208	0	0	374	262	0	0	0	0
Zivelonghi M	850	850	850	0	0	0	0												
Pressato M	848	0	0	0	0	482	241	431	345	0	0	490	196	718	503	0	0	0	0
Windegger C	825	825	825	0	0	0	0	0	0	0	0	825	330	0	0	0	0	644	225
Bolzoni S	820													690	483	688	337	0	0
Zorzi A	819	0	0	0	0	0	0	506	405	0	0	454	182	591	414	0	0	0	0
Fusco A	801	0	0	0	0	0	0	423	338	0	0	0	0	419	293	347	170	0	0
Quintarelli M	800	800	800	0	0	0	0												
Simeoni A	800	800	800	0	0	0	0												
Francica R	794	274	274	0	0	0	0	296	237	82	46	0	0	404	283	0	0	0	0
Ambrosini F	791	151	151	0	0	0	0	800	640	0	0	144	58	0	0	0	0	0	0
Balestra B	787	432	432	0	0	0	0	444	355	0	0	0	0						
Fernani Nicola	781	781	781	0	0	0	0												
Michieletti L	778	778	778	0	0	0	0												
Pelos C	776	194	194	0	0	0	0	727	582	0	0	0	0						
Perathoner D	763	763	763	0	0	0	0	0	0	0	0	541	216	0	0	0	0	610	214
Cazzoli G	761	761	761	0	0	0	0	0	0	0	0	786	314	0	0	0	0	0	0
Tomasi A	761	761	761	0	0	0	0												
Istel R	756	756	756	0	0	0	0	0	0	0	0	772	309	0	0	0	0	925	324
Cunetta G	755	755	755	0	0	0	0												
Bagnato M	747	747	747	0	0	0	0												
Borghero F	740	740	740	0	0	0	0												
Holzner R	735	735	735	0	0	0	0												
Dall'acqua P	730	730	730	0	0	0	0												
Senatore F	728	728	728	0	0	0	0												
Gioppo G	722	0	0	0	0	0	0	167	134	0	0	102	41	527	369	446	219	0	0
Bonini L	718	0	0	0	0	0	0	367	294	0	0	0	0	605	424	0	0	0	0
Villa Enzo	715	715	715	0	0	0	0												
Tamborini F	714	0	0	0	0	405	203	593	474	0	0	0	0	343	240	0	0	236	83
Allegri L	708													812	568	285	140	0	0
Girardi M	691	0	0	0	0	0	0	394	315	215	120	0	0	365	256	244	120	188	66
Moling I	684	684	684	0	0	0	0	0	0	0	0	800	320	0	0	0	0	0	0
Pigni A	681													608	426	521	255	0	0
Capuzzo G	668	668	668	0	0	0	0												
Nassivera M	667	667	667	0	0	0	0												
Orsini C	650	650	650	0	0	0	0												
Cocchi M	616	0	0	0	0	0	0	770	616	0	0	0	0						
Custo R	602	0	0	0	0	469	235	0	0	0	0	457	183	860	602	0	0	0	0
Dell'Era E	594	594	594	0	0	0	0	0	0	0	0	477	191	0	0	0	0	385	135
Maruelli S	594	594	594	0	0	0	0	0	0	0	0	547	219	0	0	0	0	549	192
De Pellegrini I	582	0	0	0	0	337	169	727	582	0	0	0	0	0	0	0	0	0	0
Camozzi A	576	576	576	0	0	0	0	0	0	0	0	463	185	0	0	0	0	670	235
Balducci A	570													498	349	452	221	0	0
Franchi M	560	0	0	0	0	0	0	700	560	0	0	0	0						
Vergani Mario	552	0	0	0	0	0	0	690	552	0	0	0	0						
De Barba F	551	280	280	0	0	0	0	0	0	0	0	252	101	387	271	0	0	0	0
Longhi M	545	545	545	0	0	0	0	0	0	0	0	451	180	0	0	0	0	439	154
Pasin V	544	544	544	0	0	0	0												
Bientinesi C	538	538	538	0	0	0	0	0	0	0	0	509	204	0	0	0	0	0	0
Loddi G	531	0	0	0	0	0	0	0	0	0	0	262	105	758	531	0	0	0	0
Lunelli G	530	0	0	0	0	165	83	663	530	0	0	0	0	0	0	0	0	0	0

Teutsch P.	524													748	524	0	0	0	0
Colombo Massimo	515	0	0	0	0	237	119	0	0	0	0	141	56	735	515	0	0	0	0
Bottini M.	507	0	0	0	0	310	155	0	0	0	0	423	169	724	507	0	0	0	0
Volpi D.	504													720	504	0	0	0	0
Ceccarelli P.	501	501	501	0	0	0	0	0	0	0	0	0	0	0	0	0	0	696	244
Ceriani D.	497	315	315	0	0	0	0							260	182	0	0	0	0
Castelli L.	472	114	114	0	0	0	0	183	146	0	0	102	41	303	212	115	56	0	0
Bruni P.	464	464	464	0	0	0	0												
Servilio S.	441													630	441	0	0	0	0
Crespi D.	421	0	0	0	0	0	0	415	332	0	0	0	0	127	89	0	0	0	0
Gregis F.	416	0	0	0	0	0	0	520	416	0	0	0	0	0	0	0	0	246	86
Taverna A.	414	414	414	0	0	0	0												
Gandolfi A.	406	406	406	0	0	0	0	0	0	0	0	470	188	0	0	0	0	0	0
Mion P.	403	403	403	0	0	0	0												
Miticocchio P.	397	397	397	0	0	0	0	0	0	0	0	375	150	0	0	0	0	419	147
Durazzi G.	397													567	397	0	0	0	0
Corbellini E.	396													565	396	0	0	0	0
Borgo V.	388													554	388	0	0	0	0
Taddei D.	377	377	377	0	0	0	0	0	0	0	0	346	138	0	0	0	0	452	158
Bulgheroni M.	358	0	0	0	0	235	118	448	358	0	0	0	0	0	0	0	0	464	162
Cappadozzi P.	356	0	0	0	0	0	0	0	0	0	0	178	71	508	356	0	0	0	0
Bulling M.	342													489	342	0	0	0	0
Casale E.	335	143	143	0	0	0	0	240	192	0	0	0	0						
Casamatti A.	295	0	0	0	0	0	0	369	295	0	0	0	0						
Stagi F.	259	259	259	0	0	0	0	0	0	0	0	252	101	0	0	0	0	355	124
Motta C.	252													360	252	0	0	0	0
Davini G.	244	0	0	0	0	0	0	305	244	0	0	0	0						
Moggio G.	230	0	0	0	0	0	0	288	230	0	0	0	0						
Gallia G.	201	0	0	0	0	167	84	0	0	0	0	0	0	287	201	0	0	0	0
Susta P.	191													273	191	0	0	0	0
Piludu F.	190	0	0	0	0	0	0	237	190	0	0	0	0						
Pozzi Giovanni	169	0	0	0	0	109	55	211	169	0	0	0	0	0	0	0	0	0	0
Dalla Rosa V.	142													203	142	0	0	0	0
Nicotra M.	118													169	118	0	0	0	0
Clerici A.	90	0	0	0	0	0	0	112	90	0	0	0	0						



Studio [ ]





Gallery [ ]



via Garofalo, 4  
20133, Milano  
tel. 02 26 58,41 25



PILOTI DI CATEGORIA NAZIONALE – GRADUATORIA CLASSE CLUB 2005

Pos	Pilota	Punti	GARE del 2005						GARE del 2004						GARE del 2003					
			100%	70%	50%	80%	56%	40%	70%	49%	35%									
1	Schiavotto D	2045	858	858	819	573	0	0	768	614	0	0	0	0						
2	Pinni V	2042	787	787	693	485	748	374	850	680	0	0	815	326	822	575	0	0	0	0
3	Antonelli M	1983	721	721	638	447	451	226	790	632	0	0	769	308	900	630	638	313	0	0
4	Prodorutti Y	1858	689	689	634	444	0	0	850	680	779	436	0	0	699	489	0	0	0	0
5	Bonfatti U	1623	653	653	0	0	0	0	706	565	0	0	0	0	579	405	0	0	0	0
6	Toschi G	1528	567	567	0	0	0	0	501	401	0	0	0	0	800	560	0	0	0	0
7	Squarciafico V	1384	850	850	763	534	0	0												
8	Brigliadori L	1372							791	633	600	336	0	0	576	403	0	0	0	0
9	Paolillo U	1134	692	692	0	0	0	0	552	442	0	0	708	283	0	0	0	0	0	0
10	Ruggeri P	863							751	601	0	0	0	0	374	262	0	0	0	0
11	Windegger C	825	825	825	0	0	0	0	0	0	0	0	825	330	0	0	0	0	0	0
12	Bottoni S	805	533	533	0	0	0	0							389	272	0	0	0	0
13	Simeoni A	800	800	800	0	0	0	0												
14	Ambrosini F	791	151	151	0	0	0	0	800	640	0	0	144	58	0	0	0	0	0	0
15	Dal Pan F	743	743	743	0	0	0	0												
16	Villa E	715	715	715	0	0	0	0												
17	Gori F	700	700	700	0	0	0	0												
18	Moling I	684	684	684	0	0	0	0												
19	Urbani L	677	677	677	0	0	0	0												
20	Holzner R	643	643	643	0	0	0	0												
21	Custo R	602	0	0	0	0	469	235	0	0	0	0	457	183	860	602	0	0	0	0
22	Bertoncini L	576							512	410	297	166	0	0						
23	Balducci A	570													498	349	452	221	0	0
24	Volpi D	504													720	504	0	0	0	0
25	Pressato M	482	482	482	0	0	0	0	0	0	0	0	411	164	0	0	0	0	0	0
26	Bruni P	464	464	464	0	0	0	0												
27	Lojacono U	437	437	437	0	0	0	0	0	0	0	0	330	132	0	0	0	0	0	0
28	Zorzi A	414	0	0	0	0	0	0	0	0	0	0	454	182	591	414	0	0	0	0
29	Miticocchio P	397	397	397	0	0	0	0	0	0	0	0	175	70	0	0	0	0	419	147
30	Lastrico E	394													563	394	0	0	0	0
31	Dalzotto G	386							482	386	0	0	0	0						
32	Cavelli L	380	380	380	0	0	0	0												
33	Pessione A	370							463	370	0	0	0	0						
34	Gioppo G	369	0	0	0	0	0	0	0	0	0	0	102	41	527	369	0	0	0	0
35	Bulgheroni M	358	0	0	0	0	235	118	448	358	0	0	0	0	0	0	0	0	0	0
36	Gallo I	347	347	347	0	0	0	0												
37	Crespi D	332							415	332	0	0	0	0						
38	Taddei D	316													452	316	0	0	0	0
39	Poletti F	309													442	309	0	0	0	0
40	Camozzi A	307	0	0	0	0	0	0	0	0	0	0	287	115	438	307	0	0	0	0
41	Dell'Era E	270	0	0	0	0	193	97	0	0	0	0	0	0	385	270	0	0	0	0
42	Stagi F	249													355	249	0	0	0	0
43	Tamborini F	240													343	240	0	0	0	0
44	Susta Paola	191													273	191	0	0	0	0
45	Pitudu F	190							237	190	0	0	0	0						
46	Bottini M	182	182	182	0	0	0	0	0	0	0	0	201	80	0	0	0	0	0	0
47	Pozzi A	158							197	158	0	0	0	0						
48	Pozzi G	114							143	114	0	0	0	0						
49	Trovò D	114							143	114	0	0	0	0						
50	Casamatti A	66							82	66	0	0	0	0						
51	Francica R	66							82	66	0	0	0	0						



La radiotelefonìa per aeromobili  
in lingua italiana spiegata  
in un manuale completo  
di audiocassetta  
con gli esempi pratici.

•••

Adottato dalla scuola  
di volo dell'A.C.A.O.

•••

Richiedetelo alla redazione

fax 031 3032 09  
redazione@voloavela.it

Euro 12,90

La più completa  
ed aggiornata rassegna  
degli argomenti teorici  
come guida  
al conseguimento della

---

## LICENZA DI PILOTA DI ALIANTE

---

*Richiedetelo alla*

**Casa Editrice VEANT**

Via G. Castelnuovo, 35 - Roma

Telefono 06.5599675

*o presso il vostro Club*

Euro 23,24

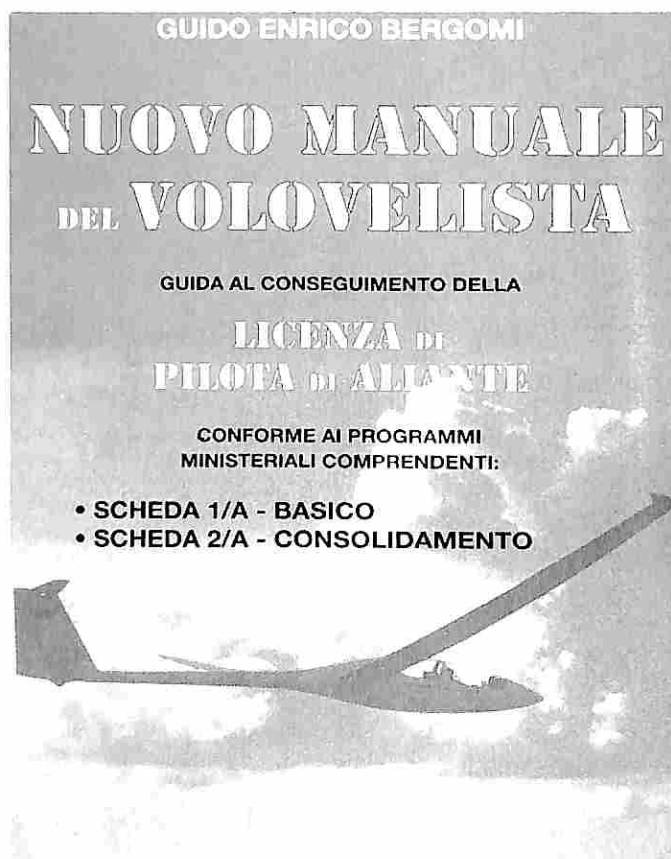

# PICCOLI ANNUNCI

L'accesso alla rubrica degli annunci è gratuito per tutti i soci.

Fateci sapere quando l'inserzione non serve più.

Detstate il vostro testo a: Aldo Cernezzì Tel. 02.48003325 aldo@voloavela.it

**GROB 109B I-BREM** stupendo motoaliante turistico biposto, mai incidentato, in perfetto stato, sempre hangarato, strumentazione completissima, radio Becker, VOR, ADF, transponder Modo C, GPS, ELT, orizzonte, girobussola ecc. Euro 52.500 visibile a Valbrembo. Tel. 338.5060933 o 348.5221020 gfbolis@tin.it oppure cortina@raffaellocortina.it

\*\*\*

**DG808B 18m winglets D-KTGE**, anno 2001, ore totali 90, motore 14 ore, XL package, pannelli solari sulla fusoliera, green canopy, ILEC SN10 + Volkslogger, Radio Becker AR4201, digital soaring indicator, Rimorchio Anschau. Glasfaser Italiana. info@glasfaser.it Tel. 035528011

\*\*\*

**Discus HB-3098** 1990, visibile a Calcinatè, carrello Cobra, ottime condizioni, pronto gara. Pilotabile anche con licenza italiana, vendesi interamente o quota 2/3 Tel. 335-6444421 (Dario Crespi) dario\_crespi@libero.it

\*\*\*

**ASW 20 L D-4283**, numero di serie 20455 15 m con prolunghe a 16,6 m, efficienza 41/46, anno 1982, bellissimo, paracadute, strumenti base + vario elettrico e calcolatore di planata ILEC SB 8 interfacciato a logger Colibri. Carrello Comet del 2002, praticamente nuovo. Prezzo interessante. Tel. 029340561 ore ufficio (Cesare).

\*\*\*

**Ventus 2b** 1995, ore volate ca. 800, decolli ca. 190, perfette condizioni, LX5000 FAI, radio Becker AR 4201, ELT, pannello strumenti sollevabile, capottina azzurrata, seconda batteria in coda, serbatoio acqua in coda, vari accessori; carrello chiuso due assi Glasfaser Italiana. Prezzo: 60.000 Euro. Alois Baumgartner, Bolzano tel. 335 8067327 alois.baumgartner@autoindustria-le.com

\*\*\*

**Imbrago motorizzato** (equivalente al "Mosquito") per decollo auto-

mo con deltaplano; adatto per piloti di peso 65-85 kg e altezza 1,70-1,90, da applicare su vela da 13 a 15 m<sup>2</sup>; decolla in 8-12 m e sale a 2,5 m/s; autonomia circa 2 ore di volo in crociera; usato solo 3 ore dal 5/2005, visibile a Modena. Prezzo 2800 Euro. Piero Ferrari 335.8013469 o 0536.947924 ore pasti

\*\*\*

**DG300 Full** 1993, meno di 800 ore, equipaggiato con Zander SR940 + GP940, Becker, batterie doppie, impianto carica acqua, ELT, CN in corso di validità, carrello 2 assi Pirazzoli 1993 collaudato, visibile in Alzate Brianza (CO). Prezzo 30.000 Euro. Disponibili Cover Jaxida (due anni) a 1.000 Euro. Tel. a 335.5822452 Nunzio Martelli

\*\*\*

**LS8-A 15m** anno 1996, 1300 ore strumenti base, computer SN10 ILEC, radio Becker, ballast di coda, carrello Cobra. Glasfaser Italiana info@glasfaser.it Tel. 035528011

\*\*\*

**LS4** anno 1983, 2100 ore, strumenti base, computer LNAV Cambridge con ripetitore, winglets, carrello Comet III. Glasfaser Italiana info@glasfaser.it Tel. 035528011

\*\*\*

**Discus 2 15/18m**, 0 ore, consegnato Settembre 2005, strumentazione base, rimorchio Cobra. Glasfaser Italiana. info@glasfaser.it Tel. 035528011

\*\*\*

**DG-200 I-LFOX** anno 1979, ore 870, gelcoat in ottimo stato, strumenti di base, ossigeno elettronico MH, Volkslogger, ELT, radio, paracadute, ruota alare, kueller, carrello Pirazzoli 2 assi rimesso a nuovo recentemente. Tel. 335.6103805 Roberto Piotto

\*\*\*

**Ventus 2C 18/15 m** anno 1997, pronto al volo, batteria in coda, ruotino di coda, Peschges VP6 Competition, Logger VP8, Becker, pannello solare, paracadute, barra

di traino, carrello Cobra 2 assi. Visibile a Calcinatè (VA). Euro 75000 Tel. M. Secomandi 335.380201 secomandimaurizio@tin.it

\*\*\*

**ASH-26E** anno 2001, 250 ore, strumentato, computer Zander, carrello, pronto al volo. Decollo autonomo con motore Wankel. Tel. 0382.729513 Corbellini

\*\*\*

**ASW-19 I-ALIA** 1500 ore, LX 5000 v.11, carrello Pirazzoli chiuso 2 assi omologato, Ossigeno elettronico MH EDS-1, logger Colibri, ELT, radio, paracadute seminuovo, ruota alare, kueller, copertine in tessuto. 20.000 Euro non trattabili. Tel. 339.7090230 E-mail gicerves@libero.it

\*\*\*

**GROB G-109 B** marche I KEOG, motoaliante turistico biposto, in perfetto ordine, strumentazione completissima Radio Becker, VOR, ADF, Transponder, GPS a colori Bendix. Completo di carrello per il trasporto. Tel. 339.8897119 E-mail sergio.candini@libero.it

\*\*\*

**Semiali** da intelare e piani di coda di aliante Bergfalke IV danneggiato in decollo. Fusoliera molto danneggiata. Telefono 0584-99397 Paolo (ore serali)

\*\*\*

**M100 S I-CIRO**, 1000 ore totali di volo e riportato a zero ore nel 1995, in ottimo stato, prezzo richiesto Euro 3.500 compreso carrello per il trasporto. Gianluca De Angelis Tel. 329.3624334

\*\*\*

**ASK 16** motoaliante, 1974, motore Limbach L1700EB1 72 HP 3600 rpm, appena revisionato a 0 ore, strumentazione standard per motore e volo veleggiato, radio Becker AR-3201, elica Hoffmann revisionata a 0 ore, condizioni generali ottime. Visibile presso AVRO Rivoli di Osoppo (UD) Tel. 349-6387168 f.rizzani@libero.it **Nimbus 4DM** D - KBWL, mai

incidentato, motore circa 70 ore, Cambridge S-Nav + GPS, 2 vario Bohli, 2 virosbandometri, Radio Becker, Ossigeno EDS, 2 paracadute, presso ACAO Varese. Tel. 335.8457473 o 02.29004912 Franco Zuliani Tel. 02.26411073 Fax 02.26412894 Walter Vergani

\*\*\*

**Bergfalke IV**, 1974, 1600 ore, danneggiato per atterraggio pesante in supporto carrello e cappottina. Per il resto ottime condizioni. Danno stimato da officina certificata 3.800 Euro. Strumentazione standard con radio Dittel 720 Vendesi: Euro 3.500. Oppure riparato ed in ordine di volo Euro 9.000. Carrello sfornito di documenti. Maurizio Mazzeo email: imezz@tiscalinet.it

\*\*\*

**Filser LX4000** Computer Vario GPS, aggiornato ultima release, GPS 12 canali, Logger 20 ore, un display vario a lancetta con possibilità di aggiungerne altri due (netto e totale). Cell. 335.5473852 franco.ricciardi@fortech.it

\*\*\*

**Strumenti Aerograf 6000/12000 m**, completo Fototime II, Barografo Winter 8000, Bussola Schanz, Zander SR 820 D. Mario Balzer: Tel/Fax 035.251392 mbalze@tin.it

\*\*\*

**Spatz 55** monoposto e **K-7** biposto in ottime condizioni, CN valido, carrello, causa passaggio a motoaliante. Visibili a Rimini, prezzo interessante. Fabio Bernardi Tel. 347.4520825 / 0541.759641

\*\*\*

**Roulotte** tenuta a Rieti sempre al coperto (Palazzina). Tel. 335.6042430 - vitalema@tin.it

\*\*\*

**Diamant 15 I-SEXY** vetroresina, completo, ottimo stato, carrello chiuso in metallo. Lit 17 milioni A. Mattanò - Tel. 0332.231518



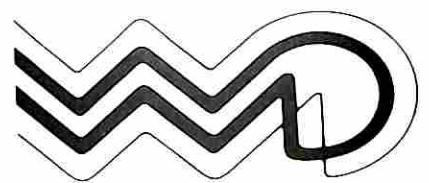

Walter Dittel GmbH

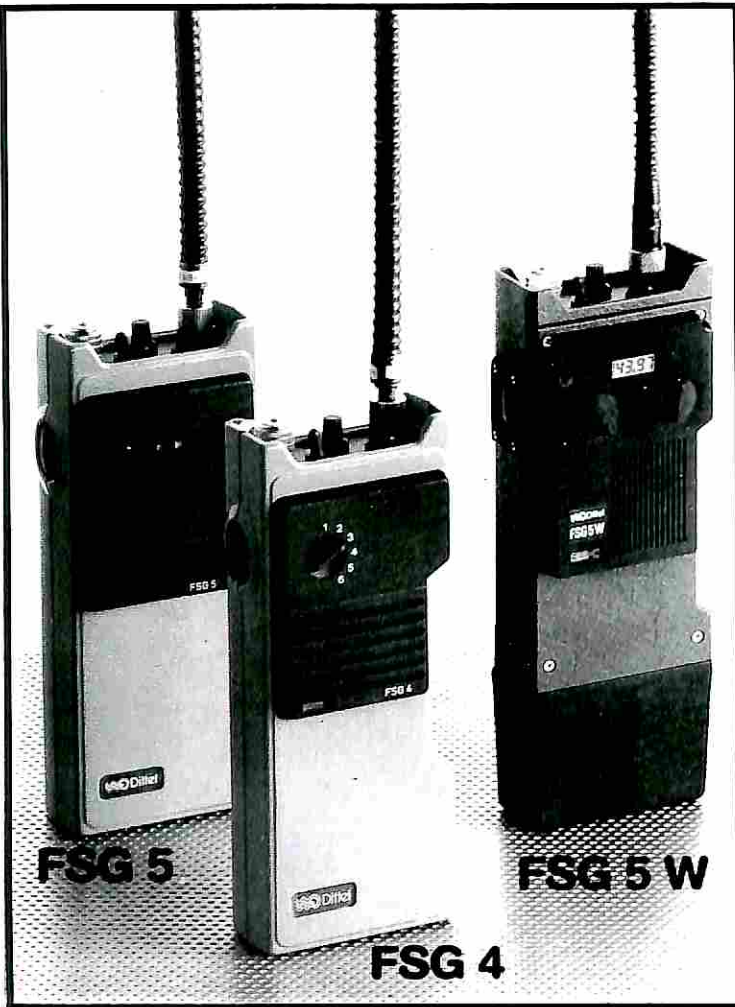

FSG 5

FSG 4

FSG 5 W



FSG 71 M



FSG 70

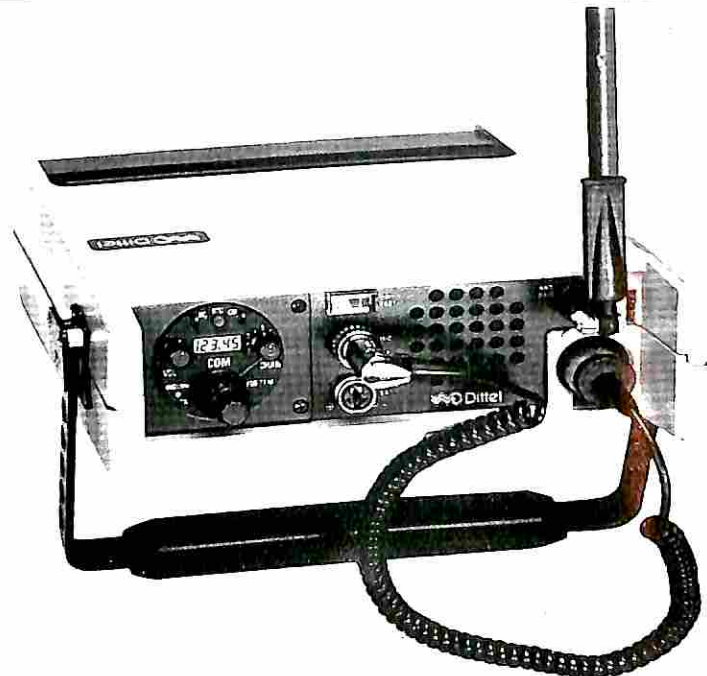

# AVIATION COMMUNICATION SYSTEMS



VIA ALTMANN NR. 9 I - 39100 BOLZANO  
Tel. 0471/543333 r.a. - Fax 0471/543301



# Svezia 2006, il Mondiale dell'Italia

Testo di Aldo  
Cernezzi  
basato  
sulle cronache  
di Leonardo  
Brigliadori  
e John Good

Foto di  
Alberto Sironi,  
Gianni Spreafico,  
Danilo Trovò,  
Fritz Schweikart,  
Pierre Wolf,  
Kai Monkkonen,  
Thomas Briesch

**Eccezionale risultato  
della Squadra Italiana  
Due piloti sul podio,  
tutti nei primi dieci**

**Il Pawnee  
giallo sopra  
l'aeroporto  
di Eskilstuna**

**L**a Svezia è riuscita a farsi assegnare l'ultima edizione dei campionati mondiali di volo a vela in versione "multiclasse". A partire della prossima edizione nel 2008, per la quale la delegazione italiana ha già ritirato la bandiera ufficiale della FAI proprio dalle mani degli svedesi, i mondiali saranno infatti suddivisi in due eventi assegnati generalmente a nazioni diverse, l'uno con le classi dotate di flap (15 m, 18 m e Libera), e l'altro per classi non flappate (Standard, Club e World Class). A queste classi si aggiungerà anche la 20 metri, riservata al biposto.

I campionati di Svezia avrebbero dovuto svolgersi su un altro aeroporto, ma per problemi di invadenza dell'aeronautica militare gli organizzatori hanno scelto di spo-

stare l'evento a Eskilstuna, nelle immediate vicinanze di un grande lago, a Ovest della capitale Stoccolma.

## ESKILSTUNA

Intanto, girando per le strade della Svezia, viene naturale il confronto col nostro Paese. Qui la rete viaria è ottima con fondo in perfetto stato: talvolta capita di fare molti chilometri senza incontrare un veicolo. La gamma di verdi disponibile fa gioire l'occhio, per la cristallina trasparenza dell'aria e la forte luminosità che si attenua solo per poche ore nel cuore della notte. Il pensiero va a immaginare come sarà questo territorio sotto la neve e nel lunghissimo buio dell'inverno, interrotto da solo quattro o cinque ore di luce fioca.

Si temeva di trovare un Paese

**Questo Pawnee è potenziato da un motore automobilistico Volvo a 6 cilindri, silenziosissimo. La sperimentazione sta andando avanti da ormai otto anni. Promettente per l'abbattimento di emissioni e costi**







**Foto di gruppo per gli aiutanti in linea**



carissimo, invece, grazie alla recente svalutazione della Corona Svedese nei confronti dell'Euro, i prezzi sono generalmente inferiori a quelli italiani, specialmente per tutti i manufatti.

L'aeroporto non offre molti servizi. Il prato è di dimensioni adeguate, ma non enorme. Il terreno è piuttosto accidentato, con grande scomodità per gli atterraggi degli alianti. Dopo una fase di piogge, il drenaggio naturale è insufficiente, e nel periodo di allenamento è capitato un giorno di veder proibiti i decolli al fine di non rovinare il manto erboso inzuppato, nell'attesa che si asciugasse ritornando agibile.

L'acqua per zavorrare gli alianti veniva erogata solamente da sei rubinetti. I team si sono organizzati con taniche per ovviare all'inevitabile congestione mattutina accanto alle postazioni. La squadra inglese si è attrezzata di un rimorchietto per il trasporto delle taniche, delle quali faceva il pieno già alla fine dei decolli. Werner Amann, austriaco, si recava invece al rubinetto con un materasso ad acqua (capacità 250 litri) sistemato sul tetto dell'auto; in questo modo il trasferimento del liquido

avviene poi semplicemente per caduta.

L'area destinata a campeggio non era attrezzata, né alberata, ma le nove roulotte nuovissime che hanno ospitato la squadra italiana (reperite a noleggio sul posto) si sono rivelate un'ottima scelta. È importante per tutta la squadra essere presente sul campo, eliminando la scomodità di continui trasferimenti da e per gli alberghi. Anche l'economia che si è realizzata non dispiace, in considerazione delle limitate capacità di spesa dell'AeCl. L'Aero Club d'Italia infatti, anche attraverso le linee di indirizzo della FIVV, si fa carico di molte delle spese di trasferta delle squadre, ma non giunge a coprire la totalità dei costi di partecipazione.

Sull'aeroporto si è anche sentita un po' la mancanza di un luogo di ritrovo dove poter socializzare, utile soprattutto ai giovani aiutanti che restano a terra tutto il giorno. La

nascita di nuove amicizie internazionali è uno dei principali stimoli che rendono il lavoro di aiutante al suolo piacevole e interessante.

Giunti ormai al termine di questa competizione, non si può fare a meno di una considerazione: non si capisce perché gli svedesi abbiano scelto l'unico aeroporto del loro paese dove non ci sono le termiche! Circondato da laghi, sorge in mezzo ad un'area dove le condizioni si alternano tra termiche deboli e aria del tutto calma. Almeno fosse un aeroporto grandioso con arrivi sicuri; invece i decolli sono da brivido, e gli atterraggi pure perché vedi il campo spuntare tra le piante solo all'ultimo.

Eskilstuna si trova infatti ad almeno 25 km dalle zone di gara dove si possono trovare condizioni buone. Ecco che le partenze sono sempre difficili, in quanto i piloti partono spesso per una prima lunga planata che lascia sempre adito a incer-

**Ogni giorno, in una delle nove roulotte italiane si svolgeva un briefing personalizzato a cura di Coach e Capitano. Dopo i voli, spesso, seguiva anche un debriefing**





tezze. Gli arrivi si sono ancor più spesso rivelati delle planate impossibili, con tanti alianti a terra nelle immediate vicinanze del campo. Complice la meteo generalmente inferiore alle attese, i piloti scendono dai loro alianti con espressioni spesso stanche, esauste, e solo raramente con il sorriso.

## LA PESATA

Il carico alare è la chiave della performance per tutti gli alianti. In un campionato mondiale, la verifica dei pesi di ciascuno è assolutamente basilare, e va fatta quotidianamente. Per agevolare tale operazione, che mette davvero alla prova le capacità organizzative e dello staff, si provvede ad una pesata dell'aliante e del pilota al massimo carico, nel periodo di allenamento; essa viene seguita dalla pesata della sola ruota principale con l'aliante agganciato all'autovettura. Il peso così rilevato vale quale riferimento per i controlli di giornata, che diventano molto rapidi.

Poiché voci attendibili parlavano dell'imminente omologazione di un maggiore peso massimo per i Ventus 2cX, tutti i loro piloti hanno atteso l'ultimo giorno per effettuare la pesata campione. Hanno avuto ragione: la casa produttrice ha diramato una nota tecnica che autorizzava ufficialmente l'utilizzo della macchina fino a 600 kg, portando il carico massimo a 54,5 kg/m<sup>2</sup>. Il V2cX, per giungere a questo risultato, era stato già notevolmente irrobustito, con un aumento di peso di circa 30 kg rispetto alla precedente versione C.

## I DECOLLI

La tradizione immutabile dello schieramento secondo un preciso ordine assegnato dalla direzione di gara, con rotazione delle posizioni, è stata qui azzerata. Le indicazioni si limitavano a designare l'ordine di decollo delle varie classi, lasciando a piloti e aiutanti di piazzare gli alianti in ordine sparso all'interno del proprio spazio di classe. Questa strana procedura "libera" non ha creato problemi di equità sportiva, grazie alla presenza di un grande numero di aerei

da traino (17 per 117 alianti); con un massimo di 36 alianti nella classe più numerosa, i decolli si concludevano in un quarto d'ora, mentre il tempo di attesa prima dell'apertura della linea di partenza è stato esteso ad un minimo di 30 minuti. In ogni caso, è sembrato ragionevole cercare di sfruttare ogni vantaggio organizzandosi per schierare in modo di decollare tra i primi: in una giornata ciò ha permesso a una decina di piloti, tra i quali la nostra 18 metri, di sfruttare un'ondina e partire con un discreto surplus di quota.

Tutti i trainatori erano equipaggiati con l'avvolgicavo. Ne scaturisce maggiore sicurezza: minori i rischi di impatto del cavo con ostacoli in finale o, peggio, con altri traffici in circuito. Gli aiutanti più creativi perdono però un'occasione espressiva, non potendo distendere le corde al suolo a formare loghi, scritte, decorazioni: un'arte effimera, ancor più di quella dei pittori da marciapiedi... che sparisce al momento di tendere il cavo!

## LE SPECIALITÀ CULINARIE

La squadra non ha avuto l'occasione di assaggiare uno dei piatti più notevoli della Svezia settentrionale: il Surströmming. Sembra pazzesco, ma si tratta di aringhe fermentate in lattina. Si potrebbe certamente definire "pesce marcio"! Il segreto per il consumo è di stordire il proprio olfatto rimanendo molto vicini alla lattina quando viene aperta lasciando sfogare la pressione dei gas contenuti. Solo così si riesce poi a "gustare" il particolare sapore, accompagnando il pesce con acquavite. L'origine di questa specialità risale ai tempi in cui il sale era divenuto molto costoso, e la fermentazione per sei mesi con pochissimo sale permetteva una sufficiente conservabilità e un buon risparmio. Il governo tedesco ha emanato una legge che ne proibisce il consumo negli edifici ad appartamenti... Alcune compagnie aeree lo hanno bandito, perché l'accidentale esplosione di una lattina potrebbe rendere l'aereo inabitabile.

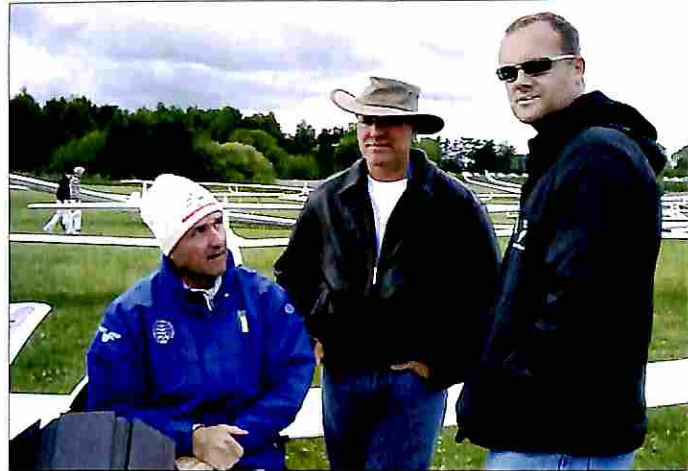

Si è invece consumato spesso dei pasti tradizionalmente italiani, cucinati nel campeggio. Meglio così!

## ASSISTENZA A TERRA

Ogni giorno i membri di supporto della squadra italiana eseguivano al più presto una stampa dei percorsi delle varie classi, sovrapposti per valutare le intersezioni e quindi le possibilità e gli orari di scambio delle informazioni meteo anche tra i compagni delle altre classi. Seguiva l'identificazione dei punti di vedetta presso i quali inviare gli osservatori a terra: col navigatore dell'auto e si partiva con radio VHF accesa, e in collegamento telefonico col campo base. L'unica cosa ancora manuale era la bussola da campagna per valutare bene i punti cardinali. Chi era al campo poteva invece seguire quasi in diretta i 24 concorrenti di una classe (selezionata di giorno in giorno) con visualizzazione al computer sul simulatore Silent Wings e poi, finita la gara, passare ad esaminare i tracciati GPS su Google Earth. Internet era onnipresente.

**Molto tempo va perduto in attesa dei decolli, talvolta poi annullati dalla meteo, Giorgio Galetto intanto riceve la visita di David Mockler (USA) e John Coutts (NZ)**

**Un po' di nebbia serale al parcheggio alianti**





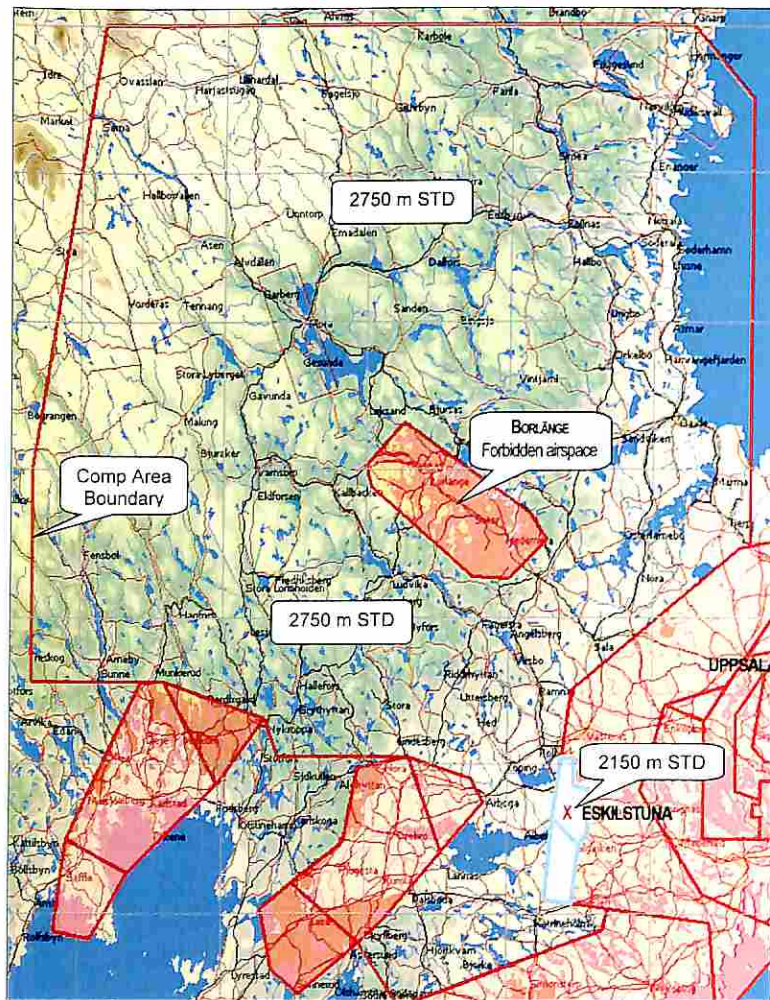

**L'area di gara. Si nota che lo spazio di Borlänge, già sede dei mondiali 1993, è ora militare, e precluso alla competizione. Una limitazione di quota è presente sull'area di Eskilstuna**

compagni vicini una rassicurazione tacita... per poi risultare tutti dentro ad aree proibite. Le penalità molto severe non hanno eliminato del tutto questi episodi, eppure si rischiava l'ovvio "atterraggio virtuale" nel punto dell'infrazione; alla seconda infrazione in un volo successivo, la squalifica di giornata, e alla terza, addirittura la squalifica definitiva dalla competizione. Cioè, gara finita, e vai a casa.

Questa severità è senza dubbio necessaria, per garantire la possibilità di volare anche in futuro. Ma capiamo perfettamente lo scontento di chi (non tantissimi, per la verità) ha subito una penalizzazione. Una stranezza nel calcolo dei punteggi fa talvolta capolino. Nella prova del 13 giugno in classe Standard, caratterizzata da numerosi fuoricampo ma con circa un terzo dei piloti che hanno chiuso il tema, il vincitore ha surelassato tutti gli altri con un notevole gap di velocità: Vladimir Foltin ha chiuso alla media di 101 km/h contro velocità comprese tra 77 e 60 km/h per la dozzina di altri piloti giunti al traguardo. Il suo punteggio esprime un distacco dal secondo di soli 66 punti, col valore assoluto di 680. Sembra strano? John Good, del team USA, ha quindi provato a giocare con le velocità, lasciando a Foltin la vittoria ma con soli 12 km/h di vantaggio (89 km/h). Il risultato è ancora più strano! Fol-

**Danilo Trovò e Gianni Spreafico provano l'emozione dell'abitacolo aperto con il biposto Slingsby T-21: modesta la velocità, ma discreta l'efficienza**

Anche la diffusione dei temi, e l'invio dei file registrati dai logger dopo l'atterraggio, avvenivano via rete locale. Peccato che, talvolta, il sistema si sia rivelato poco affidabile: ingolfamenti del traffico informatico hanno creato tensioni palpabili (il file va rigorosamente consegnato alla direzione di gara entro 45 minuti dall'atterraggio). Stiamo facendo un volo a vela ad altissima tecnologia dove la previsione meteorologica basata su modelli matematici di mezza Europa sfida le valutazioni dell'occhio umano e consente di fare temi adeguati, con un cielo che non darebbe invece simili certezze. La meteo del sito Internet è stata quasi perfetta e si poteva fare una giusta pianificazione del volo mediante stima della velocità media sul percorso, e persino la stima dello Start Time ideale per ottenere la massima velocità. Solo sul finire della competizione, o nelle sgradevoli giornate senza cumuli (termica secca) ha prevalso, come è logico attendersi, il più spinto tatticismo e la paura di partire prima degli altri.

### TEMI E SPAZIO AEREO

Qualche infrazione allo spazio aereo c'è stata. Una buona termica può distrarre l'attenzione del pilota, che con l'eventuale scarroccio si trova magari a penetrare, seppure per pochi secondi, in uno spazio proibito. Altra eventualità è quella del gruppo di piloti che trova nei





Day 4, Task distance: 222,4 km. Maximum Points: 680, Day factor: 1,000

\* velocità e punteggio modificati solo per il vincitore

#	CN	Pilot	Country	Glider	Start	Finish	Time	Speed	Dist.	Points	Speed*	Points*
1.	SI	Vladimir Foltin	Slovakia	LS 8s	15:22:43	17:34:42	02:11:59	101,1 km/h	222,4km	680	89,0 km/h	799
2.	LOT	Piotr Jarysz	Poland	LS 8	15 29 47	18 23 33	02:53:46	76,8 km/h	222,4km	614	76,8 km/h	711
3.	N3	Kristian Roine	Finland	Discus 2	15 37 15	18 32 51	02:55:36	76,0 km/h	222,4km	612	76,0 km/h	705
4.	ET	Olivier Darroze	France	Discus 2a	15 36 20	18 41 24	03:05:04	72,1 km/h	222,4km	602	72,1 km/h	678
4.	DA	Guillaume Girard	France	Discus 2a	15 36 13	18 41 23	03:05:10	72,1 km/h	222,4km	602	72,1 km/h	678
6.	RM	Sven Olivier	South Africa	LS 8	15 30 20	18 45 59	03:15:39	68,2 km/h	222,4km	591	68,2 km/h	650
7.	GX	Tomas Suchanek	Czech Republic	Discus 2a	15 37 00	18 54:16	03:17:16	67,6 km/h	222,4km	590	67,6 km/h	645
8.	RO	Ronny Lindell	Sweden	LS 8	15 36 33	18 54 35	03:18:02	67,4 km/h	222,4km	589	67,4 km/h	644
8.	TA	Jan-Ola Nordh	Sweden	Discus 2T	15 36 26	18 55:01	03:18:35	67,2 km/h	222,4km	589	67,2 km/h	642
8.	E2	Jelmer Wassenaar	Netherlands	Discus	15 29 46	18 54 12	03:24:26	65,3 km/h	222,4km	589	65,3 km/h	629
8.	SEI	Jeroen Verkuijl	Netherlands	ASW 28	15 30 00	18 55 25	03:25:25	65,0 km/h	222,4km	589		
8.	DI	Viliam Kubovcik	Slovakia	Discus 2	15 32 13	19 04 12	03:31:59	62,9 km/h	222,4km	589		
8.	T1	Damian Goldenzweig	Argentina	LS 8	15 36 27	19 18 59	03:42:32	60,0 km/h	222,4km	589		
8.	LS	Leigh Wells	UK	LS 8	15 35 45	19 19 53	03:44:08	59,5 km/h	222,4km	589		
15	352	Jez Hood	UK	LS 8	15 35 37				218,7km	580		
34	K7	Mauricio Delfabro	Argentina	ASW 28	15 28 16				109,8km	291		
35	AG	Adomas Grabskis	Lithuania	LAK 19	15 31 50				72,0km	191		

tin avrebbe conquistato 799 punti, e un distacco dal secondo pure aumentato a 88 punti.

Nell'insieme, molte giornate hanno pagato punteggi limitati, a dimostrazione che forse il task-setting potrebbe aver spesso peccato di sottovalutazione delle condizioni. Nonostante questo, il numero di fuoricampo è stato in media elevato. Non è probabilmente una contraddizione, ma una conferma della cattiva scelta della sede di questa gara.

I temi AAT sono stati usati con parsimonia.

## SICUREZZA, INCIDENTI E FUORICAMPO

I fuoricampo, spesso in massa, sono sempre andati bene per tutti. Capitava di vedere fusoliere estratte dai rimorchi presso i rubinetti dell'acqua, per lavare il fango raccolto. Nessuna seria conseguenza però. Solo un giorno si è presentato un problema di buon vicinato, poiché nessuno dei sei piloti scesi in un campo si è preso la briga di contattare il contadino e proprietario, il quale ha vivacemente protestato per i danni subiti. Nel briefing successivo, si è data rilevanza a questo fatto. Ciò ha riportato alla memoria un aneddoto che risale ai mondiali 1995 di Omarama (NZ): nel corso di un giorno di riposo, tutti i team captain delle nazioni coinvolte nel fuoricampo sono stati precettati a recarsi a far visita, con cioccolatini e mazzi di fiori.

all'anziana signora proprietaria del campo, chiedendo umilmente scusa per il comportamento dei loro piloti.

Dopo la Svezia, i prossimi mondiali FAI si svolgeranno nel 2008 a Lusse (presso Berlino, in pianura) e a Rieti. Molti personaggi internazionali ricordano l'edizione del 1985 a Rieti, con una certa preoccupazione per la "guerra delle riparazioni" che veniva portata avanti durante la notte da bravissimi tecnici. Con una carica quasi eroica, erano riusciti più volte a garantire il decollo, il giorno dopo, pur a seguito di scassate anche abbastanza serie in fuoricampo. Biggo Berger, della Schempp-Hirth, era uno dei valorosi che ha rinunciato al sonno: ad Eskilstuna è giunto in visita, e per lui non c'è stato lavoro.

L'attenzione alla sicurezza è stata importante, e il vicedirettore Sakari Havbrandt ha tenuto interessanti riflessioni sulla prevenzione e la natura degli incidenti. La Svezia è riuscita a diminuire di circa il 30 % in dieci anni il rateo di incidenti, grazie a un'opera costante di divulgazione culturale con sessioni triennali presso ogni club. E forse anche grazie a un po' di fortuna. Su un aeroporto vicino, durante il periodo di gara, è avvenuta una collisione in volo tra due alianti in volo turistico. Un LS-4 ha perso una parte cospicua dell'ala sinistra, e il pilota si è gettato col paracadute pur non essendo

riuscito ad eiettare la capottina, ma solo ad aprirla normalmente verso l'alto; l'ASK-21 ha perso parte dell'ala destra, e il pilota lo ha condotto ad un atterraggio abbastanza normale, tuttavia a terra sono stati necessari 10 minuti di sforzi per aprire la capottina e permettere al pilota (solo a bordo) di uscire. Nessun ferito, quindi, ma ancora un evento limite che avrebbe potuto avere conseguenze tragiche. Le collisioni si confermano una delle tipologie d'incidente più gravi e abbastanza frequenti (prevalgono sempre gli eventi durante il decollo e l'atterraggio, anche fuoricampo, spesso correlati con stallo e vite).

Una collisione in gara, comunque, c'è stata. Yvonne Schwarz, svizzera, ha urtato con la winglet del proprio LAK-17 il ventre dell'ala del Ventus 2c di Gustavo Saurin (che

**Una stranezza del sistema di valutazione del punteggio: volando a soli 89 km/h, anziché 101, il vincitore Vladimir Foltin avrebbe guadagnato molti punti**

**Sakari Havbrandt, vicedirettore di gara e delegato nazionale per la sicurezza**





correva per la natia Argentina). L'impatto è stato leggerissimo, e non ha portato ad alcuna conseguenza; solo ad un ennesimo richiamo per Yvonne che sembra essersi fatta notare già più volte per comportamento irruente e pericoloso.

## GLI ITALIANI

Trattandosi dell'ultimo mondiale con quattro classi, gli organizzatori in accordo con l'IGC hanno dovuto porre un numero limite alle iscrizioni di ciascuna nazione. Tale limite è poi stato leggermente ritoccato, permettendo di invitare qualcuna delle "riserve" indicate dai singoli team. È così che si è formata la partecipazione italiana: in Libera, come previsto, era presente Giorgio Ballarati, sull'unico Eta in gara, accompagnato in volo dal proprietario del mezzo Umberto Mantica. In 18 metri, Luciano Avanzini (ASG-29) ha volato in coppia con Alberto Sironi (Ventus 2cX Turbo), a seguito della rinuncia di Riccardo Briigliadori per impegni di lavoro. In 15 metri si è ricostituita la più tradizionale coppia italiana, formata da Giorgio Galetto (Ventus 2aX) e Stefano Ghorzo (Ventus 2a). In Standard, quale riserva, ha potuto competere anche Thomas Gostner (Discus 2a).

## LE NOVITÀ

Ad un mondiale si svela talvolta qualche piccolo segreto, e si vede persino qualche stranezza. Le case ovviamente cercano di non perdere questa passerella, che però, secondo noi, può rivelarsi contro-

produttore se un nuovo mezzo non risulta perfettamente a punto. Le voci negative si spargono molto più rapidamente di quelle positive.

Il Diana 2 è stato condotto da Janusz Centka alla vittoria in 15 metri. Questo aliante non era esordiente, ed ha già dimostrato di essere eccellente, e forse significativamente superiore al Ventus 2 e all'ASW-27. Leggerissimo (180 kg), con ridottissima superficie alare e ampia capacità di portare zavorra, permette al pilota di modulare il carico alare tra un minimo di 28 kg/m<sup>2</sup> e uno strepitoso massimo di 58 kg/m<sup>2</sup>. Pare che Centka abbia spesso volato con il carico massimo, riferendo di una gradevole maneggevolezza. Lo stesso non possono dire i numerosi testimoni dei quotidiani decolli, che mostrano un aliante in evidente difficoltà per mancanza di efficacia degli alettoni fino al raggiungimento di un'elevata velocità. In un'occasione, per qualche motivo, l'aliante si è addirittura impuntato in avanti, per poi ripiombare violentemente a terra con la coda, che non si è danneggiata (tra lo stupore dei presenti). Due aiutanti devono accompagnare entrambe le estremità alari in una lunga corsa ben coordinata. Questo difetto potrebbe forse essere curato con una ridisposizione del carrello principale (per facilitare la riduzione dell'angolo d'incidenza attraverso il sollevamento della coda), o con variazioni del calettamento. Ma per ora il Diana 2 è un esemplare unico, sorprendente in volo ma fortemente limitato al decollo.



**Il Direttore di Gara, Robert Danewid, presidente della federazione svedese**



Giorgio Galetto ci ha confermato che le doti di planata sono notevoli, come del resto il carico elevatissimo lascia intendere.

L'ASG-29 era all'esordio assoluto, con ben cinque esemplari presenti. Ha conquistato il 3°, 4°, 14°, 24° e 32° posto, dimostrando nell'insieme prestazioni elevate, al livello certamente del Ventus 2cX, e potenzialmente (chissà) superiori. La costruzione è un po' più leggera della media sulla recente produzione sia della Schleicher che della concorrenza, mentre al peso massimo il carico alare giunge a pareggiare quello degli ultimi Ventus, con il valore di 54,5 kg/m<sup>2</sup>. In queste condizioni il pilotaggio resta gradevole. Il progetto scaturisce dall'ASW-27 della classe 15 metri, con ovviamente alcuni aggiornamenti. Solo il tempo potrà dire se il "29" manderà in pensione il Ventus, o se si apre un periodo di condivisione dello scettro di re della categoria.

La 18 metri del resto potrebbe essere contesa anche da un terzo aliante, l'FLS-10 del quale ormai volano due prototipi che hanno dimostrato di valere quanto gli avversari. La produzione in serie è però un po' più lontana, con la DG che sta ancora cercando di valutare il polso del mercato.

L'Antares 18S (versione senza motore) era presente con un solo esemplare affidato al pilota svizzero Werner Danz, un nome conosciuto ma non un serio contendente per i piloti al top. A detta di chi l'ha incontrato in volo, la macchina non è apparsa del tutto all'altezza dei migliori, ma tali impressioni lasciano ampio spazio all'interpretazione. Sappiamo bene quanto sia importante azzeccare il

**L'ASG-29 è stato molto brillante all'esordio in classe 18 m. Era presente in cinque esemplari**





perfetto centraggio del baricentro, per esempio.

Per la prima volta la 18 metri ha visto una numerosa partecipazione di alianti motorizzati (generalmente col solo sostentamento), e uno di essi ha vinto il mondiale con Phil Jones.

Anche i LAK hanno ben figurato. Può quasi stupire positivamente il risultato conseguito dal DG-800S dell'olandese van Nes: discreta la prestazione di un LS-6c, e simpatica la presenza di un DG-600 motorizzato dello spagnolo Nielles, un mezzo ormai obsoleto per il campionato mondiale.

In classe Standard nessuna novità, con la conferma della presenza di due galli nel pollaio: LS-8 e Discus 2. Convincente la prestazione offerta dal LAK-19, presente in soli due esemplari come l'ASW-28.

In classe Libera l'unica novità era rappresentata dall'Eta Biter, nominolo per l'ASW-22 DB: un esemplare profondamente modificato dal proprietario e pilota Dick Butler (USA), uno che per mestiere costruisce missili... Allungate le ali, modificati i profili, installato un ruotino di coda retrattile. Nell'insieme ha deluso, ma è difficile valutare l'efficacia delle modifiche. Quel che è certo, è che Butler sta intanto sviluppando il suo prossimo aliante, il Concordia, per il qua-

le ha assunto l'ex progettista degli ASW, Gerhard Weibel, e l'aerodinamico per eccellenza, Loek Boermans. Di questo progetto si sa che è basato in linea di massima su concetti e profili che sono strettamente parenti dell'ASW-27. La classe Libera è stata soprattutto quella delle indiscrezioni e degli annunci: girano voci su uno stadio avanzato del futuro Nimbus 5 monoposto, certificato per il peso di 850 kg.

Ma torniamo per un attimo alla 18 metri: il campione uscente Janowitsch, qui medaglia d'Argento, usava un Ventus 2cX dotato di luci anticollisione a LED, installate con eleganza nel bordo d'attacco delle winglet (la loro efficacia in volo, a detta di alcuni, era molto discutibile); il dorso dell'ala, inoltre, mostrava in evidenza l'installazione di una moltitudine di misteriosi "dispositivi magnetici" che a detta del campione dovrebbero permettere una riduzione delle bolle di separazione laminare con riduzione della resistenza aerodinamica per effetti magnetici o acustici... Un altro esempio di guerra dei nervi, come il famoso caso del pilota iscrittosi ai mondiali con un fantomatico LS-1g (mai esistito), che mandò nel panico i proprietari di nuovi LS-1f convinti fino ad allora di avere il meglio in circolazione?

### TRE VOLTE CAMPIONE

Con questa vittoria, conquistata all'ultimo giorno contro il bravissimo ungherese György Gulyás, Janusz Centka porta a tre le sue medaglie d'Oro nel volo a vela, dopo quelle ottenute in Libera su ASW-22 nel 1991 a Uvalde (Texas), e nel 1993 a Borlänge (Svezia). Centka, un pilota di linea della LOT come tanti bravi volovelisti polacchi, è già una leggenda dello sport in patria, e raggiunge con questo risultato alcuni tra i campioni più straordinari di tutti i tempi: Ingo Renner, George Lee ed Helmut Reichmann.

**Migliorie anche sul Ventus 2cX di Janowitsch: strani dispositivi di controllo dello strato limite, nettamoscerini privi di filo avvolgitore, e queste notevoli (ma poco efficaci) luci strobo a LED**



**La modifica più appariscente, sull'ASW-22 DB di Dick Butler, è il ruotino di coda retrattile**



# La cronaca

## DOMENICA 4 GIUGNO

Oggi il cielo era a tratti da 4-5 m/s e chi ne ha trovati di più ha volato a 125 km/h di media, ma spesso i traversoni erano lunghi. La variabilità e la distribuzione irregolare dell'energia delle ascendenze, complicata da molti spread-out di cumuli spappolati dal vento, ha reso difficile stimare quanto spingere a fondo le proprie planate.

Alla fine chi ha lavorato comunque in una banda da 1000 a 2000 metri ha avuto ragione, ma la vera chiave del risultato è stata la lettura delle fasce buone del cielo. Chi si è tenuto maggiormente a Est ha potuto volare con 10 km/h in più di media. Per la verità Gianni Spreafico l'aveva indicato e da terra è stato mandato il messaggio, ma si sa per aria è un'altra cosa.

In 18 metri ottimo esordio: Luciano e Alberto hanno volato fluidi con grinta e con molta attenzione e sono 3° e 6° dietro a quel dannato Janovitsch e il suo compagno Amann. La 15 metri doveva oggi ritrovare l'affiatamento; lo ha cercato con volontà e decisione ma ancora non è perfetta la loro macchina da guerra. Lo hanno subito un po' pagato contro un solitario che si chiama John Coutts che deve avere qualche cosa di diverso nel DNA.

In Standard Thomas ha fatto un terribile punto basso che ha fatto gridare al miracolo gli spettatori allo schermo di Silent Wings nel vedere il suo tracker segnare 100 metri di quota sul suolo e poi risalire. Il suo recupero è stato caparbio e ottimo. Giorgino con l'ETA ha lavorato all'altezza dei migliori. È stato piuttosto prudente, con un po' di pepe in più può bastonare.

L'assistenza a terra e il coordinamento col campo base è stato il massimo che potevamo dare e ha dato soddisfazione anche agli addetti. Interessante la scelta sul finale di fare la deviazione lungo una strada di cumuli fuori rotta di 45 gradi a destra che è sembrata decisiva per il risultato della 18 metri.

Qualche problema di trasferimento dei dati dopo il volo: è chiaro che un sistema informatico che funziona alla perfezione durante un test con 30 alianti, può andare in crisi con oltre 100 partecipanti. Qualcosa andrà ripensato, nella prospettiva dei prossimi mondiali.



## LUNEDÌ 5 GIUGNO

Giornata massacrante ma con soddisfazioni: generale risalita! I nostri guerrieri sono tutti rientrati e non è cosa da poco in un giorno in cui i temporali su tutto il percorso hanno mandato fuori campo il 50% dei concorrenti. L'affiatamento delle coppie è ottimo, e i "single" nelle loro classi vanno bene. Si vive un'ottima collaborazione di tutta la squadra sia in volo che a terra.

Leonardo e Gianni fanno molti chilometri per strada riuscendo ad assicurare sempre la copertura radio anche a 200 km dal campo. Oggi Gianni ha superato la sua già forte intraprendenza: era alla ricerca di un punto elevato per piazzare la sua radio quando ha visto una collinetta con in cima una torre vecchietta ma ancora non pericolante, alta circa 50 metri. Era una vecchia miniera di ferro non più attiva ma ancora custodita. Si è fatto autorizzare a salirvi sopra e in pratica abbiamo ottenuto gratis l'uso della più alta postazione del campionato. La ricezione e la trasmissione sono state formidabili, praticamente come aria-aria.

18 metri e Standard sono andati fortissimo: Luciano, Alberto e Thomas sono tra i primi 3. Giorgino vola come un ragioniere, non sbaglia un colpo e oggi ha visto accendere il motore ai francesi e al tedesco Holger Karow. La 15 sta recuperando, non è ancora al massimo della forma ma lavora bene e farà sentire il peso della propria classe anche se oggi Centka ha sbaragliato tutti col suo Diana 2.

## MARTEDÌ 6 GIUGNO

Dalla sera prima si prevedeva un tempo fumante con basi oltre i 2000 metri e 1/8 o 2/8 di cumuli. La più bella giornata probabilmente del campionato, pensavamo tutti. Ma, dopo aver messo in pista col carico massimo negli alianti, un'aria gelida ha cominciato a raffreddare i corpi e gli entusiasmi. Il briefing delle 10 però conferma i temi e la eccezionalità delle condizioni. Il cielo però si copre e fa sempre più freddo. Gli scambi di opinioni tra i vari coach si infittiscono e le smorfie di perplessità si diffondono. Leo e Gianni vanno in esplorazione da terra: giunti a 30 km dal campo il cielo era tutt'altro che incoraggiante fino al più lontano orizzonte. Quasi alle 15 viene comunicato l'annullamento della prova.

La meteo non sarà perfetta ma almeno gli organizzatori hanno dimostrato buon senso perché c'era il vero problema di stare per aria.

## MERCOLEDÌ 7 GIUGNO

Anche oggi la prova è stata annullata. Due classi (la 18m e la 15m) sono decollate, malgrado l'arrivo della copertura da Nord con dei temi verso Sud. Si veleggiava con condizioni misere ed il Direttore di Gara non ha ritenuto di aprire il traguardo di partenza.

## GIOVEDÌ 8 GIUGNO

Un giorno in cui sembrava di poter andare a giocare a carte ha invece permesso di svolgere una gara con risultati sorprendenti. Inviati su due aree diverse con temi relativamente corti (inferiori ai 250 km), la 18 metri al Sud e tutte le altre classi al Nord, gli alianti hanno volato in condizioni molto diverse. La 18 metri



in condizioni medio forti che hanno permesso al vincitore Phil Jones di volare a 135 km/h, e qualcuno ha goduto di una debole ondata prima della partenza. Delle altre classi andate al Nord soltanto pochi della libera ce l'hanno fatta a chiudere il tema. Ma ecco i risultati dei nostri piloti:

- ◆ Galetto 9° in 15 m, ma risale al 13° posto in generale. Ghiorzo purtroppo un po' più indietro;
- ◆ in Standard Gostner sta dimostrandosi un fuoriclasse: oggi è terzo e 13° in generale;
- ◆ in 18 metri la coppia Avanzini-Sironi è finita 11° e 13° in una gara veloce ma che paga meno di 500 punti;
- ◆ in Libera Ballarati è primo con soli 6 arrivati! E sale al 2° posto in generale.

La gara di oggi sconvolge molte classifiche: ad esempio John Coutts che ha fatto soltanto 60 km, ma anche Steven Raimond in 18 m fuori campo. Nella Standard il venticinquenne argentino Damian Goldenzweig, che vola sull'LS-8 "T1" di Saurin, ha fatto bene anche oggi (7°) e consolida il primo posto in generale dopo due vittorie consecutive. Damian è la grande rivelazione di questo campionato: pensate che ha solo 26 anni. Qualche pilota, tra cui il campione locale Ake Petterson, è incappato in violazioni di quota.

## VENERDÌ 9 GIUGNO

Giornata molto selettiva con valori deboli e temi di circa 220 km per tutte le classi. A dispetto delle previsioni che davano una

giornata che sarebbe "morta" presto, i team inglese e francese scelgono una partenza molto tardiva, e concludono con ottime prestazioni. Forse avevano qualche fonte meteo più precisa? In Libera, tonfo del leader Dick Butler, a vantaggio nostro.

La nostra squadra mantiene buone posizioni nella classifica generale: Ballarati balza al comando ed è primo in libera; Avanzini e Sironi sono 6° e 7° in 18 m; Galetto e Ghiorzo sono 11° e 20° in 15 m; Gostner è 16° in Standard.

## SABATO 10 GIUGNO

Si fa chiamare Giorgino per distinguersi dal grande Galetto, ma di diminutivo non ha niente: né la statura, né l'apertura alare e né, soprattutto, la bravura. Oggi ha ancora amministrato benissimo la sua classifica e mantenuto il primo posto. Deve continuare a volare come sta facendo finora. Abbiamo ritrovato la gagliardia della 15 metri che purtroppo nel finale non ha avuto fortuna e ha sciupato una partenza anticipata ma molto azzeccata. Galetto e Ghiorzo finiscono 8° e 9° ma avanzano in generale. Nella 18 metri abbiamo avuto un magnifico passo e Luciano e Alberto sono 13° e 14° con poca distanza dai primi. Rimangono 6° e 7° in generale. Thomas ha fatto un finale eroico, ma nella sua classe diversi non hanno finito il tema.

Insomma la squadra è in salute, ogni aspetto organizzativo è curatissimo, crediamo che l'assistenza radio sia sempre superlativa. La cosa più interessante della giornata? L'atterraggio in diretta del primo in classifica, l'argentino Damian a cui ho assi-

## Cesare Ruggeri

Siamo in Svezia, un altro campionato, un'altra avventura Mondiale. Il tempo è stato freddo e ventoso, poi ci ha aggredito il caldo. Le gare seguono il loro corso come sempre tra gli entusiasmi e le delusioni, i vecchi amici ritrovati e le nuove conoscenze, i nuovi nati, i bambini cresciuti e alcuni di questi volano adesso al posto dei padri. Per via di questo tempo un po' ostile alle gare di volo a vela, dopo i primi giorni l'atmosfera è ancora rilassata, un po' da "siamo tutti sulla stessa barca", di quelli che devono aspettare schierati in linea per decollare dopo diversi ritardi e poi volano in condizioni marginali.

Si fa una gran fatica a portare a casa prove anche corte e si ritorna in campo con poche termiche deboli e ancora tanta luce fino

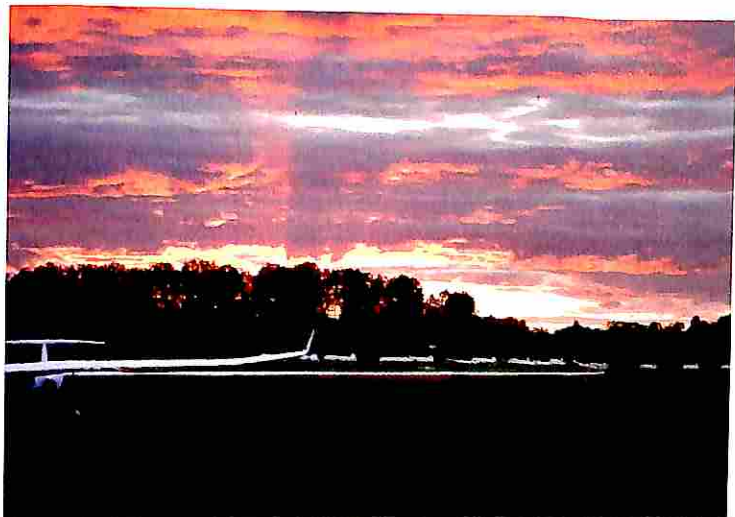

a sera inoltrata. Una sera infinita, solo in Scandinavia ci sono la luce intensa, l'aria cristallina e i colori dei tramonti che stendono un lenzuolo fresco rosa e blu in cielo ogni volta. In questi momenti diventa più pressante per me il bisogno di muovere il pensiero ad una persona in particolare... Si è congedato in modo discreto, come sua abitudine, eppure per me anche dopo diversi mesi lascia un grande vuoto.

Cesare Ruggeri non è un nome eclatante nel mondo del volo a vela, ciò non di meno diversi componenti della squadra italiana lo ricordano spesso, soprattutto in questi giorni ed è proprio per questo che credo valga la pena farne memoria a tutti durante questa occasione.

Una persona come "Il Cesarino" è veramente il prototipo di quelli che hanno dato tanto al nostro sport senza chiedere niente in cambio, dimostrando una passione smisurata e ottenendo la stima e l'affetto di tutti. Ha partecipato a 10 Mondiali e svariati Europei, per anni ha accompagnato i grandi nomi del volo a vela italiano, da Adele Orsi a Leo Brigliadori e Stefano Ghiorzo. Per tutti ha sempre risolto innumerevoli problemi tecnici e operato diverse riparazioni oltre alle normali operazioni di una gara, con grande entusiasmo e con l'orgoglio di rappresentare il suo Paese.

Ha fatto tanto, durante le competizioni, per il suo club e per tutti i suoi amici. Sono onorato di averlo potuto conoscere, per me è stato più che un grande amico e sono felice di salutarlo un'altra volta da qui, dove qualcuno lo chiama ancora "Bianco Secco".

Adesso posso lasciar scorrere questa tranquilla, infinita serata, chiudere gli occhi e lasciar scorrere sul viso un po' d'acqua. Ciao Cesarino

**Roberto Vanoni**



stato a 60 km dal campo. Era partito tra i primi della sua classe, un grave errore tattico per chi si trova in vetta alla classifica! Gianni ha trovato di nuovo una torre, stavolta dei pompieri, dove salire e fare contatto radio. Lo chiameremo Towers Hunter.

## DOMENICA 11 GIUGNO

È indubbiamente difficile spiegare ai non addetti ai lavori che col sole di oggi non si poteva fare una valida gara di volo a vela, e spiegar loro cosa è un'inversione fortissima che impediva di superare i 1000 metri di quota. Dopo uno schieramento completo dei 116 alianti e 3 rinvii consecutivi la classe 15 metri, prima a partire, è stata lanciata per aria. È stato bello assistere all'involto di 24 alianti in 15 minuti, tanti quanti sono bastati ai 14 trainatori Piper Pawnee. Meno bello è stato vedere il faticoso spirale in roccolo degli stessi alianti trascinati via da un vento di 35 km/h dalla parte opposta del percorso. Come sempre in questi casi ha fatto più spettacolo il rientro ai parcheggi di tutti gli alianti restanti con le loro scie di acqua lasciata cadere dai ballast.

Quando il Direttore Robert Danewid ha annunciato alla radio NO TASK, qualche commento di dissenso si è sollevato suffragato da alcuni messaggi di concorrenti che segnalavano finalmente 1 m/s di salita fino a 1.000 metri. Secondo noi è stata la giusta decisione perché anche in Svezia il fuoricampo non è sempre facile, specialmente quando si tenta di trovare l'ascendenza della salvezza passando su un bosco a 100 metri di quota.

## LUNEDÌ 12 GIUGNO

Trenta gradi all'ombra, cielo blu, niente cumuli, vento contro, inversione a 1000 metri, decolli alle 13 con tema di oltre 200 km e condizioni che si prevede finiscano alle 17.30. Valori di ascendenza da 0 a 1 m/s. Con queste previsioni decidiamo una strategia di partenza in gruppo dei nostri, con l'innesto di Makoto nel lavoro di squadra (il suo Coach è Kiki Clairbaux), precedendo tatticissimi suicidi di gente che non vorrà mai partire. Roberto gestisce la radio al campo, Leo va sul primo lato, Gianni va sull'ultimo pilone.

La partenza della nostra 15 avviene alle 14.45, per primi. Seguono i nostri della 18 su un tema un po' più lungo ma con percorso simile. Dopo aver tagliato a 800 metri il traguardo, sono tut-

**Retrazione del carrello davvero prematura per il Ventus 2cXT del neocampione mondiale Phil Jones (UK)**



**Anche Thomas Gostner ha provato l'entusiasmante T-21**

ti quasi per terra dopo 30 km. Si getta l'acqua e si prosegue stringendo i denti con valori di 0,7 m/s. Però a metà del secondo lato, verso Nord i valori cominciano a migliorare e si fanno un centinaio di km con i 2 m/s. Giorgio e Stefano fanno il vuoto di dietro e la nostra 18 insegue con la lingua fuori. Purtroppo da metà del terzo lato la sfortuna si accanisce contro la nostra 15 metri. Un arrivo di cirri raffredda il terreno mentre gli inseguitori, dopo, troveranno ancora il sole. Il finale è drammatico: Giorgio deve atterrare a soli 11 km dal campo, mentre Stefano si salva e rientra col terzo tempo. Solo in tre hanno chiuso il tema; vince Centka a 66 km/h di media.

La 18 chiude brillantemente con un po' di cardiopalmo. La Standard è tutta fuori, mentre il nostro Eta arriva maestoso e sicuro con il secondo tempo. Giorgino consolida il 1° posto.

## MARTEDÌ 13 GIUGNO

Temi cortissimi, solo 190 km per la 18 m, poco più di 200 per le altre classi. Pochi i fuoricampo e medie sui 100 km/h, fino a oltre 120 per la Libera, dove purtroppo Ballarati non morde e perde 180 punti dal vincitore su 550 (nonché il primo posto in generale). La stanchezza incomincia a farsi sentire per molti. Anche Gostner soffre un rallentamento, pari distacco dal primo. Più regolare la prestazione della 18 e della 15 metri.

## MERCOLEDÌ 14 GIUGNO

Viene dichiarato in anticipo il giorno di riposo (altamente consigliabile per la sicurezza), pur tra qualche malumore. La meteo viene in soccorso della decisione, mettendo a tacere le discussioni.

Nelle chiacchiere si scopre che la variante islandese del surströmming è ancora più sconvolgente: si cattura uno squalo della specie appropriata e lo si seppellisce nella sabbia alla giusta distanza dal mare (dove il contenuto di sale è corretto); dopo alcuni mesi, quando il puzzo è avvertibile, si riesuma e degusta. Ora per noi è il momento di un'insalata verde.

## VENERDÌ 16 GIUGNO

Dura battaglia dopo il riposo, Italia grande squadra! Come sempre gli organizzatori, dopo un tema relativamente troppo corto ed un giorno di riposo hanno pensato di allungare i temi per tutte le classi con due AAT con un minimo di 400 km su 3 ore e 45



minuti di volo. Anche i poligoni delle altre classi si avvicinano ai 400 km e la giornata non è eccezionale. Termiche blu, basi mediamente da 1200 metri in partenza e poi variabili da 1300 a 1700, valori da 1.5 ma con necessità di tenere anche gli 0.6 nel finale.

Questo ha giocato mediamente a nostro favore perché preferiamo temi duri e impegnativi dove la sorte giochi un minor ruolo. Ed è così che possiamo rallegrarci dei seguenti risultati: in 15 metri (oggi la più brillante) Stefano e Giorgio 4° e 6° risalgono in generale rispettivamente al 7° e 3° posto. Cominciamo a rimpiangere fortemente il giorno sfortunato capitato a ciascuno. L'ungherese Gulyiàs, da alcuni anni additato come il più grande talento, sta tenendo benissimo la prima posizione e si avvia al probabile successo finale.

In Standard è brillante Thomas oggi 9°, e 14° in generale a soli 7 punti dal grande Andy Davis. È la classe dominata dagli inglesi dove tra il primo e il secondo si è ora infilato il bravissimo e non più giovanissimo polacco Pozniak. In 18 metri 22° Luciano e 19° Sironi; i due fratelli Jones si stanno dimostrando quasi imbattibili, in particolare Philip che ha già vinto ben 3 prove. In generale Luciano è saldamente al 4° posto e Sironi 6°.

In Libera Giorgino, conclude 1° e consolida un meritatissimo 2° posto. Michael Sommer oggi ha vinto dimostrando di meritare anche la leadership della generale. Ma non si sa mai.

Il servizio al suolo ha forse superato se stesso. Osservazione perfetta dei piloni, ascolto delle frequenze straniere presidiate da Gianni che ha permesso di suggerire un paio di ascendenze all'Eta: controllo del check point finale con chiara indicazione dell'ultima ascendenza per Libera e 18 metri. Ci avviamo alle ultime fatiche ma non siamo per niente affaticati. Gli avversari ci temono e noi ci sentiamo più che mai forti!



*Il Team Captain Roberto Manzoni a colloquio con Stefano Giorzo, che è pronto al decollo*

# GLASFASER Italiana S.p.A

**DA OLTRE 30 ANNI AL SERVIZIO DI VOLO A VELA.**



**Centro autorizzato per la calibrazione di barografi e logger, indispensabile per l'omologazione dei record.**

**24030 VALBREMBO (BG) - Via delle Ghiaie, 3  
Telefono 035.528011 - Fax 035.528310 - e-mail: [glasfase@mediacom.it](mailto:glasfase@mediacom.it)**



**La classifica per nazioni, con l'andamento medio giornaliero dei team.**  
**L'Italia è terza, ma il Giappone è rappresentato dal solo Ichikawa**

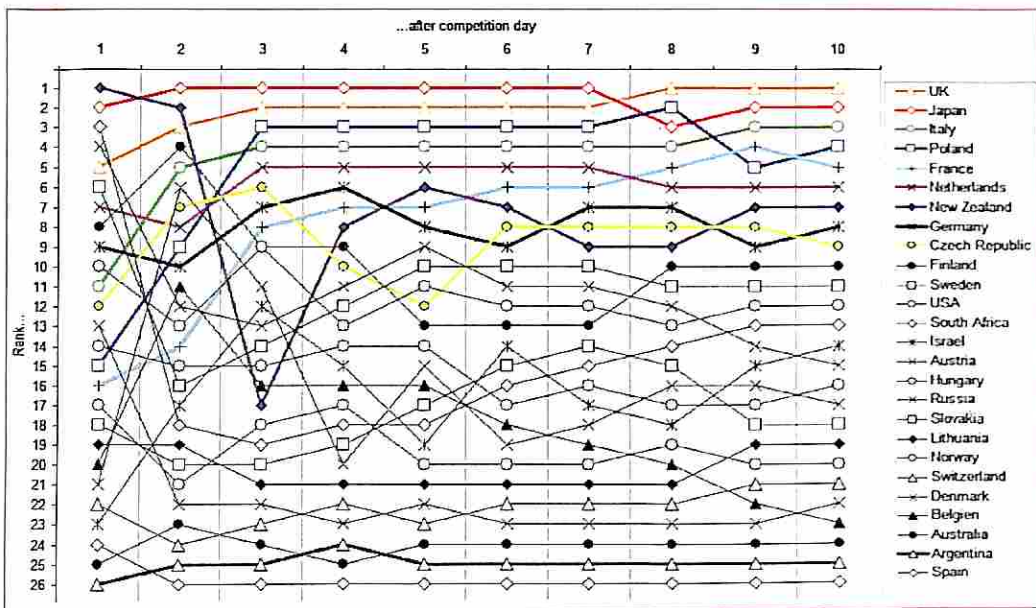

**Giorgio Ballarati ha conquistato il secondo posto in Classe Libera sull'Eta di Umberto Mantica, dietro al tedesco Michael Sommer su ASW-22 BLE**



### SABATO 17 GIUGNO

Ultimo giorno. Purtroppo la nostra coppia in 15 metri fa un passo falso costosissimo. Giorgio perde la terza posizione. Stefano, partito 8 minuti dopo Giorgio, conclude con 4 minuti d'anticipo, ma non basta (720 punti). Centka parte un quarto d'ora dopo l'ungherese, e lo batte di oltre 20 minuti. I 160 punti di distacco gli bastano per conquistare il Mondiale!

In 18 metri Luciano controlla a vista il polacco che lo segue (4°) in generale. Allora tenta anche di rallentare un poco il passo, lanciando Alberto a tentare la rimonta che gli permetterebbe di superarlo. Il gioco riesce, con Alberto che conclude a 114 di media contro i 112 di Luciano, ma non basta: Sironi resta quinto in generale, sebbene con soli 6 punti di distacco da Wujczak. Ottimo esempio, comunque, di strategia di squadra.

In Standard strepitoso Thomas, che così conclude al 10° posto in generale. In Libera Giorgino può solo mantenere la seconda posizione che lo vede medaglia d'Argento.

### GRANDE SODDISFAZIONE

Il nostro Volo a Vela sportivo esce trionfante da questa edizione svedese dei WGC. Siamo sul podio in 2 classi e nella ter-



**La vittoria nella classifica a squadre è andata al team inglese, che ha dominato la Standard e la 18 metri. Nessun pilota britannico in classe 15 metri (il numero di piloti per nazione era limitato dagli organizzatori)**

za ne siamo scesi solo all'ultima planata per vera sfortuna. Tutti i sei piloti sono nei primi 10 piloti della propria classe! Terzi nella classifica a squadre (moralmente secondi, in quanto la squadra giapponese è composta dal solo, bravo, Makoto Ichikawa).

È il miglior congedo agonistico per divenire protagonisti organizzativi del prossimo WGC di Rieti che ci è stato solennemente affidato con il passaggio della bandiera della FAI.

I nostri campioni non hanno... rispetto di grandi nomi come i Coutts, i Centka, i Karow, i fratelli Jones, i Raimond, persino di Janovitsch: possono essere strapazzati tutti. A parte le battute un po' immodeste il risultato scaturisce da alcuni fattori fondamentali:

- ◆ affiatamento di squadra, specialmente nella ritrovata 15 metri e nella inedita coppia di 18 metri;
- ◆ collaborazione tra le varie classi durante il percorso;
- ◆ forma fisica e psicologica;
- ◆ giusto senso tattico durante il volo, un po' esagerato invece alle partenze;
- ◆ assistenza a terra.

Si tratta di un vero successo di squadra prima ancora che individuale dei piloti. Questo conferisce un valore maggiore alla forza e al prestigio del risultato. Ci auguriamo che lo stesso spirito che ha tenuto assieme per un mese questi uomini, possa accompagnare il faticoso sforzo organizzativo che ci attende. Per ottenere questo occorre che, così come è stato qui, anche i protagonisti organizzativi del nostro mondiale abbiano un alto senso di responsabilità del ruolo ricoperto e rispetto per chi li guida e li vuol portare al raggiungimento degli obiettivi comuni.

Ma vogliamo che Rieti sia anche lo stadio che dovrà vedere almeno un italiano sul gradino più alto del podio. Per questo motivo la guida, i metodi, e le risorse che hanno così ben operato in questa occasione devono essere conservate e aiutate a dare continuità al loro lavoro.

Un grazie sentito, quindi, al nostro Team Captain Roberto, al Coach Leonardo, al collaboratore Gianni, ai piloti, agli aiutanti Roberto, Pupa, Valentina, Elisa, Walter, Hector, Juan e alle famiglie. ■



# 29th FAI World Gliding Championships Eskilstuna Sweden, June 2006

## 15-METER CLASS - OVERALL RESULTS AFTER DAY 10

#	CN	Pilot	Country	Glider	Total points
1	BB	Janusz Centka	Poland	Diana 2	8160
2	V8	György Gulyás	Hungary	Ventus 2a	8147
3	8X	Börje Eriksson	Sweden	Ventus 2a	7559
4	Y	<b>Giorgio Galetto</b>	<b>Italy</b>	<b>Ventus 2ax</b>	<b>7472</b>
5	C	Gary Ittner	USA	Ventus 2b	7380
6	P8	John Coutts	New Zealand	ASW 27	7302
7	VS	<b>Stefano Ghiorzo</b>	<b>Italy</b>	<b>Ventus 2a</b>	<b>7301</b>
8	OF	Heimo Demmerer	Austria	Ventus 2	7277
9	LT	Georg Theisinger	Germany	ASW 27	7164
10	IR	Steven Raimond	Netherlands	ASW 27	6959
11	MM	André-Emmanuel Litt	Belgium	Ventus 2bx	6897
12	AZ	Alena Netu_ilová	Czech Republic	Ventus 2a	6876
13	1L	Gilles Navas	France	Ventus 2a	6851
14	YX	Hannu Nurmiraanta	Finland	Ventus 2a	6735
15	VW	David Mockler	USA	ASW 27	6556
16	620	Mikael Engström	Sweden	Ventus 2b	6461
17	EI	Karl Eugen Bauder	Germany	Ventus 2ax	6456
18	AX	Petr Koutny	Czech Republic	Ventus 2ax	6150
19	5A	Henrik Breidahl	Denmark	Ventus 2a	5834
20	AA	Erik Døssing Jensen	Denmark	Discus 2T	5773
21	VO	Gintautas Butnoris	Lithuania	LAK 17a	5722
22	H1	Wolfgang Hartl	Austria	ASW 27	5150
23	KX	Javier Gaude	Argentina	Ventus 2bx	4729

### La mia vita col Mustang

### La mia vita in Aeronautica Militare

di Guido Enrico Bergomi

I libri di G. E. Bergomi sono in vendita nelle migliori librerie aeronautiche al prezzo speciale di Euro 15,00 cadauno. I due volumi contengono tanti emozionanti ricordi e una grande quantità di belle foto, comprese quelle di tutti i velivoli pilotati dall'Autore (tra gli altri l'MB-308, l'AT-6, il G-59, il mitico P-51 Mustang, e il jet DH-101 Vampire), raccontando con semplicità fatti belli e meno belli degli Anni '50.



### IL PIACERE DEL VOLO DI DISTANZA

di Paolo Miticocchio

Richiedetelo all'autore:

Via Alessandro Volta 54, 20052 Monza (MI)

Tel/Fax 039 386404

e-mail miticocchio@tiscalinet.it





## 18-METER CLASS - OVERALL RESULTS AFTER DAY 10

#	CN	Pilot	Country	Glider	Total points
1	210	Phil Jones	UK	Ventus 2cxT	7746
2	WO	Wolfgang Janowitsch	Austria	Ventus 2cx	7544
<b>3</b>	<b>3AB</b>	<b>Luciano Avanzini</b>	<b>Italy</b>	<b>ASG 29</b>	<b>7468</b>
4	PL	Stanislaw Wujczak	Poland	ASG 29	7383
<b>5</b>	<b>AS</b>	<b>Alberto Sironi</b>	<b>Italy</b>	<b>Ventus 2cxT</b>	<b>7377</b>
6	10	Petr Krejcirik	Czech Republic	LS 10	7315
7	XT	Ronald Termaat	Netherlands	Ventus 2cxT	7246
8	250	Steve Jones	UK	Ventus 2cxT	7198
9	EP	Gérard Lherm	France	Ventus 2cx	7157
10	LK	Lubor Kuvik	Slovakia	Ventus 2cxT	7097
11	S9	Hadriaan van Nes	Netherlands	DG 800/18	7094
12	M	Makoto Ichikawa	Japan	Ventus 2cx	7056
13	71	Holger Back	Germany	LS 10	6979
14	29	Åke Pettersson	Sweden	ASG 29	6864
15	A2	Andrzej Smielkiewicz	Poland	Ventus C	6807
16	SV	Vytautas Sabeckis	Lithuania	LAK 17a	6706
17	SZ	Sam Zimmerman	USA	Ventus 2cx	6603
18	WG	Werner Amann	Austria	Ventus 2cx	6467
19	U2	Pekka Uoti	Finland	LS 8-18t	6466
20	SA	Dmitry Timoshenko	Russia	LAK 17a	6459
21	N2	Asko Pankka	Finland	Ventus 2c	6426
22	MO	Mogens Hoelgaard	Denmark	Ventus 2cxT	6255
23	VG	Juan Vastik	Argentina	DG 808	6125
24	99	Rick Indrebo	USA	ASG 29	5994
25	YF	Ulrik Eilert	Denmark	LS 6c	5967
26	YYY	Yvonne Schwarz	Switzerland	LAK 17a	5907
27	GM	Arnold Geerlings	South Africa	Ventus 2cxT	5873
28	CI	Ole John Aske	Norway	LS 8b-18	5811
29	VP	Patrick Stouffs	Belgium	Ventus 2cT	5789
30	BT	Werner Danz	Switzerland	Antares 18S	5773
31	NV	Kestutis Miliunas	Lithuania	LAK 17a	5692
32	133	John "Mannie" McLaughlan	South Africa	ASG 29	5684
33	TL	Tony Tabart	Australia	Ventus 2cM	5013
34	JV	Alexandre Nielles Sanchez	Spain	DG 600M-18	4580
35	CX	Tibor Fratrik	Slovakia	Ventus 2cxT	4576
36	SS	Gustavo Saurin	Argentina	Ventus 2cT	3153

# RISTORANTE

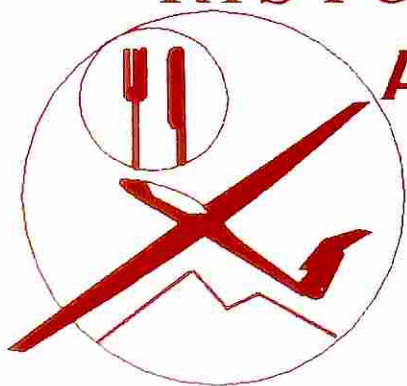

# AL VOLO A VELA

**SPECIALITA' TOSCANE**  
Chiuso **LUNEDI** e **MARTEDI**

**Sconto del 10%**  
**ai soci VOLOVELISTI**  
**sui prezzi del menù**

**VARESE - via Lungolago, 45**  
**☎ 0332 - 310170 - Fax 320487**



## OPEN CLASS - OVERALL RESULTS AFTER DAY 10

#	CN	Pilot	Country	Glider	Total points
1	HM	Michael Sommer	Germany	ASW 22 BLE	8491
2	X33	<b>Giorgio Ballarati</b>	<b>Italy</b>	<b>Eta</b>	<b>8205</b>
3	NI	Peter Harvey	UK	Nimbus 4T	8128
4	PF	Tomas Rendla	Czech Republic	ASW 22 BLE	8064
5	IE	Oscar Goudriaan	South Africa	ASW 22 BLE	7972
6	X	Holger Karow	Germany	Nimbus 4M	7592
7	AT	Tomasz Rubaj	Poland	ASW 22 BL	7502
8	RG	Jean-Marc Caillard	France	Nimbus 4M	7486
9	73	Antti Lehto	Finland	ASW 22 BLE	7460
10	GY	Jean-Luc Colson	Belgien	ASH 25 E	7456
11	C2	Russell Cheetham	UK	ASW 22 BLE	7449
12	AF	Laurent Aboulin	France	Nimbus 4T	7294
13	NB	Markus Gäumann	Switzerland	Nimbus 4M	7216
14	TC	Göran Ax	Sweden	ASW 22 BLE	7178
15	QM	Quintin Maine	South Africa	Nimbus 4M	6986
16	DM	Erlend Sörbye	Norway	Nimbus 4DM	6934
17	3T	Peter Batenburg	Netherlands	Nimbus 3T	6791
18	DB	Diek Butler	USA	ASW 22 DB	6615
19	MK	Miklós Taglieber	Hungary	ASH 25 M	6265
20	FE	Shinzo Takizava	Australia	Nimbus 4M	5816
21	XX	László Hegedeüs	Hungary	Nimbus 4T	5658
22	PS	Pierre de Broqueville	Belgium	Nimbus 4DM	4820

novità **SILENT 2**  
2006 **TARGA**

**VELEGGIATORE ULM A DECOLLO  
AUTONOMO CON MOTORE AD  
INIEZIONE ELETTRONICA\***

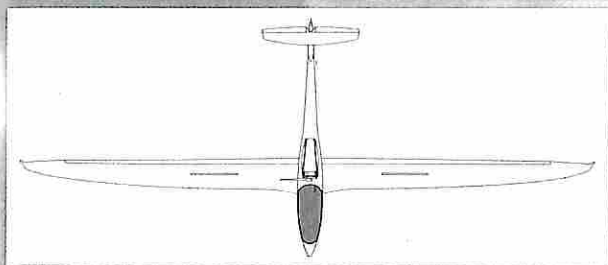
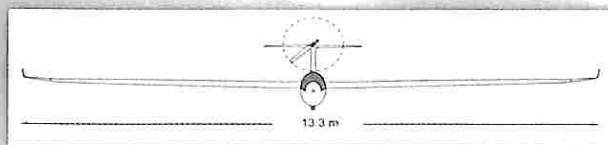

\* DISPONIBILE ANCHE CON MOTORE ELETTRICO

Alisport srl - Cremella (Lecco)  
Tel. 039.9212128 - Fax 039.9212130 - info@alisport.com

### MIGLIORIE DEL SILENT 2 TARGA RISPETTO AL SILENT 2

- APERTURA ALARE incrementata a 13.3 m
- WINGLETS alari di nuovo disegno ed a pinna verticale
- PIANO DI CODA a pianta ellittica e nuova superficie ottimizzata
- CARRELLO d'atterraggio retraibile in fusoliera
- CHIUSURA AUTOMATICA degli sportelli del vano motore
- Comando FERMO ELICA riposizionato sul lato destro della fusoliera
- PEDALIERA regolabile anche in volo
- Nuovo sistema di VENTILAZIONE e antiappannamento della capottina
- Terzo FILTRO BENZINA nel circuito di alimentazione del motore
- Nuovo sistema di DECOMPRESSORE del motore
- PANNELLI SOLARI flessibili per carica della batteria motore (opzione)

Il SILENT 2 TARGA promette maggiore efficienza a velocità più elevate, conferma la risaputa maneggevolezza ed il piacere del pilotaggio. per continuare a trasmettervi sempre nuove emozioni.



[www.alisport.com](http://www.alisport.com)

TERMAX  
www.termax.net

## STANDARD CLASS - OVERALL RESULTS AFTER DAY 10

#	CN	Pilot	Country	Glider	Total points
1	LS	Leigh Wells	UK	LS 8	8244
2	ET	Olivier Darroze	France	Discus 2a	8176
3	352	Jez Hood	UK	LS 8	8135
4	DI	Viliam Kubovcik	Slovakia	Discus 2	7898
5	D2	Douglas Jacobs	USA	Discus 2ex	7897
6	DA	Guillaume Girard	France	Discus 2a	7835
7	E2	Jelmer Wassenaar	Netherlands	Discus	7722
8	MP	Mariusz Pozniak	Poland	LS 8	7588
9	80	Andrew Davis	UK	Discus 2a	7569
<b>10</b>	<b>GD</b>	<b>Thomas Gostner</b>	<b>Italy</b>	<b>Discus 2a</b>	<b>7534</b>
11	GX	Tomas Suchanek	Czech Republic	Discus 2a	7445
12	RM	Sven Olivier	South Africa	LS 8	7425
13	EU	Timo Saarnimo	Finland	LS 8	7415
14	SEI	Jeroen Verkuijl	Netherlands	ASW 28	7250
15	N3	Kristian Roine	Finland	Discus 2	7149
16	DL	Darius Liaugaudas	Lithuania	LAK 19	7130
17	HAL	László Halász	Hungary	Discus 2a	7110
18	JB	Pavel Louzcky	Czech Republic	LS 8b	6966
19	LOT	Piotr Jarysz	Poland	LS 8	6957
20	TA	Jan-Ola Nordh	Sweden	Discus 2T	6951
21	Y4	Reinhard Schramme	Germany	Discus 2a	6828
22	VC	Rafi Luski	Israel	LS 8a	6825
23	GP	Gerd Peter Lauer	Germany	LS 8a	6726
24	BX	Peter Szabo	Hungary	Discus 2a	6678
25	AJ	Steinar Øksenholt	Norway	LS 8a	6639
26	T1	Damián Goldenzweig	Argentina	LS 8	6570
27	RO	Ronny Lindell	Sweden	LS 8	6523
28	AG	Adomas Grabskis	Lithuania	LAK 19	6472
29	8T	Herbert Ziegerhofer	Austria	LS 8t	6425
30	EC	Uffe Edslev	Denmark	LS 8a	6243
31	AB	Arne Boye-Møller	Denmark	LS 8a	6170
32	IE	Eduard Inaebnit	Switzerland	Discus	5768
33	SI	Vladimir Foltin	Slovakia	LS 8s	5762
34	CG	Geir Raudsandmoen	Norway	LS 8	5515
35	K7	Mauricio Delfabro	Argentina	ASW 28	2353

NIMBUS



Rivista di meteorologia, clima e ghiacciai.

Organo ufficiale di informazione della Società Meteorologica Italiana.

Esce in 4 numeri all'anno. Abbonamento: Euro 36,00

PER I SOCI FIVV PREZZO SPECIALE DI EURO 31,00

Visita [www.nimbus.it](http://www.nimbus.it): previsioni del tempo, link a siti meteorologici, articoli, tutti i numeri di Nimbus pubblicati, ed il Meteo Shop, vetrina della meteorologia che presenta il nuovo poster "ATLANTE DELLE NUBI".

### Per informazioni:

SOCIETÀ METEOROLOGICA ITALIANA

Via G. Re 86 - 10146 Torino

Tel. 011/797620 - Fax 011/7504478, e-mail [info@nimbus.it](mailto:info@nimbus.it)



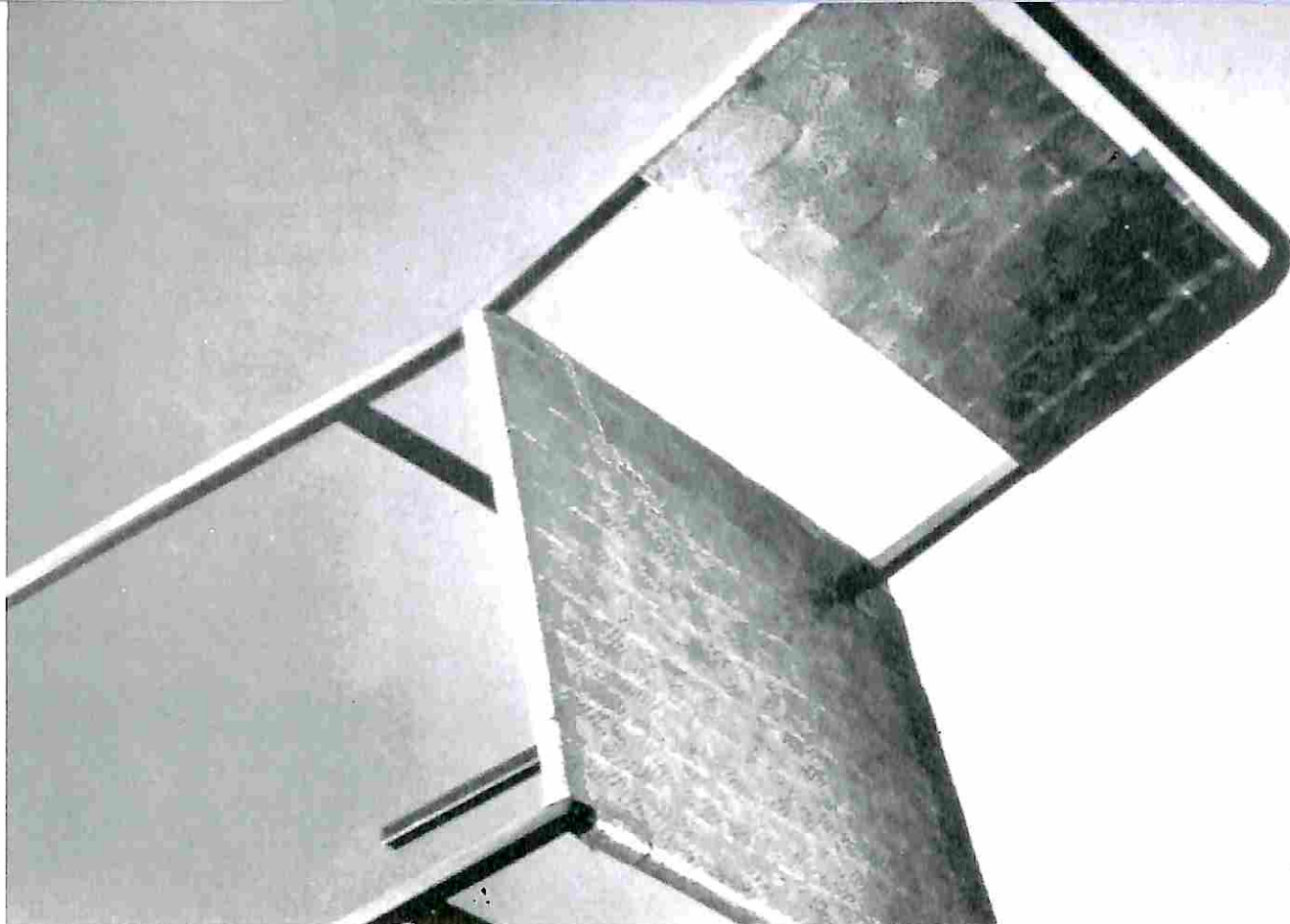

## SICOBLOC

SICOBLOC è un semilavorato in PVC o in resina SURLYN, caratterizzato da colori perlacci, iridescenti e da una sorprendente profondità di disegno. Questi effetti cromatici sono il risultato di una colorazione in massa, nonché di processi di fabbricazione esclusivi.

La cangiante tridimensionalità che si evidenzia nei fogli SICOBLOC è davvero magica! Persino in un foglio dallo spessore di 0,2 millimetri è possibile ammirare l'effetto "profondità" che rende unico SICOBLOC.

SICOBLOC è disponibile in fogli flessibili, rigidi, telati in diversi spessori e in una affascinante gamma di decori, colori ed effetti. SICOBLOC è facilmente lavorabile e trova impiego in moltissimi settori merceologici.

## MAZZUCHELLI 1849 S.p.A.

Fondata nel 1849 MAZZUCHELLI è leader mondiale nella produzione di lastre e semilavorati plastici come la celluloido e l'acetato di cellulosa. Grazie a processi esclusivi che fondono l'antica cultura artigianale con la più sofisticata tecnologia, MAZZUCHELLI 1849 è in grado di offrire semilavorati dai colori, decori ed effetti inimitabili.



# 1849 mazzucchelli

Via S. e P. Mazzucchelli, 7 - 21043 Castiglione Olona (Varese) Italy  
Tel. (0331) 82.61.11 - Fax (0331)82.62.13 - Telex 330609 SICI





DISARONNO

  
**DISARONNO**  
**ORIGINALE**  
AMARETTO  
PRINTED IN ITALY  
ILLVA SARONNO ITALY

**GREAT ITALIAN TASTE.**  
*The eternal style.*

**DISARONNO ORIGINALE**  
*Since 1525*