

Sped. in abb. postale - 70% Fil. di Varese. TAXE PERÇUE. Copia omaggio.

SETTEMBRE/OTTOBRE 2003 - n. 280

# VOLO A VELA



La Rivista dei Volovelisti Italiani

**La Classe Club  
a Ferrara**



**SPECIALE: ANNUARIO GARE 2003**

# Aero Club Adele Orsi - Varese

[www.acao.it](http://www.acao.it)

e-mail: [acao@acao.it](mailto:acao@acao.it)

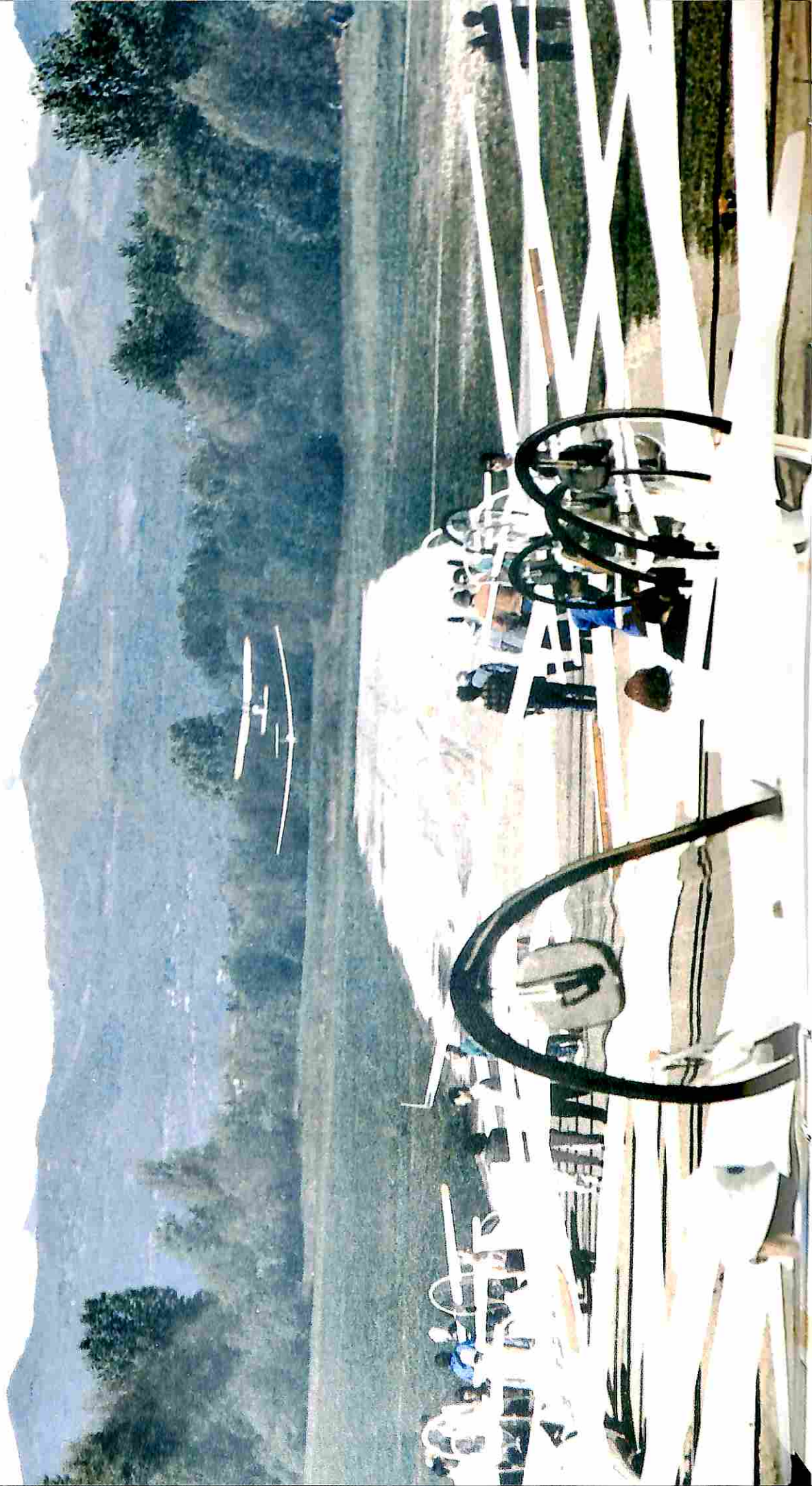

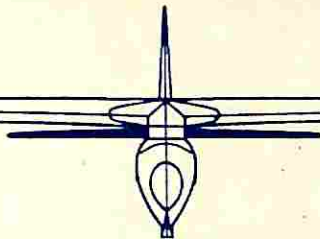

## Agonismo

*In questo numero è pubblicato l'intero Annuario Generale 2003, che racchiude tutti i voli del Campionato Italiano di Distanza, le classifiche delle gare di velocità integrate da interessanti statistiche, e la graduatoria nazionale dei piloti. È frutto del lavoro di Luigi Villa e Lorenzo Monti. Si nota come, pur in una fase ormai decennale di crisi generalizzata in tutte le specialità aeronautiche, sia in leggera ma costante crescita l'attività sportiva volovelistica. In particolare, sempre più sono i piloti che si iscrivono a gare di velocità, pur con il disagio delle lunghe trasferte. Questa felice anomalia ci permette di dire che il volo a vela italiano è molto vivace. E lo abbiamo potuto verificare a Ferrara, davanti a tutti i convenuti per il tradizionale Congresso Nazionale promosso dalla FIVV.*

*Tra le novità più importanti tengo a segnalarvi la creazione di una graduatoria nazionale riservata alla Classe Club. Una categoria questa che sta riscuotendo un sempre maggiore successo in tutta Europa e nel mondo, e nella quale l'Italia crede fermamente. Nell'articolo di pagina 6 sulle gare svoltesi a Ferrara, trovate una descrizione delle caratteristiche della "Club" e alcune importanti notizie sul suo sviluppo futuro. In Italia, questo sviluppo passerà anche attraverso un nuovo evento di portata internazionale: la CIM Classe Club, che si svolgerà a Rieti nel mese di luglio.*

*La Classe Club realizza il massimo livello competitivo e agonistico, senza compromessi, ma a un costo più basso: se da un lato la trasferta (per esempio per il prossimo Campionato Mondiale, in Norvegia) e i traini aerei hanno lo stesso costo delle classi maggiori, gli aianti utilizzati hanno invece un prezzo d'acquisto ben più abbordabile. Grazie anche all'abolizione dell'uso di zavorra scaricabile (acqua), si può vincere un Mondiale con un mezzo di valore pari a 1/6 di un 15 o 18 metri competitivo. È quindi una categoria in cui anche chi non ha possibilità di spesa illimitate può impegnarsi seriamente in una carriera agonistica di grande soddisfazione.*

*Attraverso l'agonismo, pur con i sacrifici che esso richiede, il volo a vela trova entusiasmi, energie e riconoscimenti. È una componente fondamentale e irrinunciabile del nostro sport.*

**Aldo Cernezzì**

# SPAZZOLE INDUSTRIALI



**SOCIETÀ ITALIANA TECNOSPAZZOLE**

THE PROFESSIONAL CHOICE

**VOLO  
A  
VELA** 

Fondata da Plinio Rovesti nel 1946

La rivista del volo a vela italiano, edita a cura del Centro Studi del Volo a Vela Alpino con la collaborazione di tutti i volovelisti.



**Direttore responsabile:**

Lorenzo Scavino

**Caporedattore:**

Aldo Cernezi

**Segreteria e archivio storico**

Bruno Biasci

**Comitato redazionale:**

Carlo Faggioni, Giorgio Pedrotti, Attilio Pronzati, Plinio Rovesti, "Club Novanta"

**Prevenzione e sicurezza:**

Guido E. Bergomi

Bartolomeo Del Pio

**I.G.C. & E.G.U.:**

Smilian Cibic

**Vintage Club:**

Vincenzo Pedrielli

**Corrispondenti:**

Celestino Girardi

Paolo Miticocchio

Aimar Mattanò

Sergio Colacevich

Giancarlo Bresciani

**In copertina:**

Cristoph Zahn saluta dal suo Habicht replica (Vne: 400 km/h)  
Foto di V. Pedrielli

**Progetto grafico e impaginazione:**

Impronte - Milano

**Stampa:** Serostampa - Milano

**Redazione e amministrazione:**

Aeroporto "Paolo Contri"

Calcinatè del Pesce, 21100 Varese

Cod. fisc. e P. IVA 00581360120

Tel. 347/5554040 - fax 0332/313018

**POSTA ELETTRONICA**

redazione@voloavela.it

Autorizzazione del Tribunale di Milano del 20 marzo 1957, n. 4269 di Registro. Omaggio bimestrale ai soci del CSVVA e della FIVV, spedizione in abbonamento postale art. 2 Comma 20/B Legge 662/96, Filiale di Varese. Pubblicità inferiore al 45%. Le opinioni espresse nei testi impegnano unicamente la responsabilità dei rispettivi autori, e non sono necessariamente condivise dal CSVVA né dalla FIVV, né dal Direttore. La riproduzione è consentita purché venga citata la fonte.

issn-0393-1242

## In questo numero:

n. 280 settembre/ottobre 2003

**Editoriale 1**

**Statuto AeCI: ultimi colpi di coda 4**

**100 alianti a Ferrara 6**

**Il "Baby" del museo di Malmö 14**

**ANNUARIO GARE 2003 17**

**Issoudun 2003 50**

**In breve 53**

**Recensioni 56**

**In memoriam 58**

**Annunci 62**



### LE TARIFFE PER IL 2004

#### DALL'ITALIA

• Associazione al CSVVA + 6 numeri della rivista

Euro 35

• Associazione al CSVVA e alla FIVV (Federazione Italiana Volo a Vela) + 6 numeri della rivista

Euro 50

• Associazione promozionale "prima volta" al CSVVA + 6 numeri della rivista

**Euro 25**

• Associazione "sostenitore" al CSVVA + 6 numeri della rivista

Euro 85

• Associazione "sostenitore" al CSVVA e alla FIVV + 6 numeri della rivista

Euro 100

• Associazione "benemerito" al CSVVA + 6 numeri della rivista

Euro 250

• Numeri arretrati

Euro 7

#### DALL'ESTERO

• Associazione al CSVVA + 6 numeri della rivista

Euro 50

#### Modalità di versamento:

• con bollettino postale sul CCP N° 16971210, intestato al CSVVA, Aeroporto Calcinatè del Pesce - 21100 Varese, indicando sul retro la causale e l'indirizzo per la spedizione;

• con bonifico bancario alle coordinate ABI 3500, CAB 10800, c/c 2294 intestato a CSVVA, indicando la causale e l'indirizzo per la spedizione;

• con assegno non trasferibile intestato al CSVVA, in busta chiusa con allegate le istruzioni per la spedizione.

Per informazioni relative all'invio delle copie della rivista (abbonamenti, arretrati, ecc.): tel/fax 0332-310023. E-mail: csvva@libero.it

# Statuto AeCI: ultimi colpi di coda

Il processo per l'approvazione del nuovo statuto dell'AeCI che ricordo riconosce le varie Federazioni Aeronautiche affidando ad esse i poteri sportivi, aveva avuto un rallentamento a causa di una serie di emendamenti e di lamentele pervenute da vari Aero Club che tra l'altro erano persino riusciti a sensibilizzare il nostro Primo Ministro. La bozza definitiva di statuto richiede deve essere approvata dai tre Ministeri competenti, prima di poter essere adottata definitivamente dall'AeCI.

Per fare chiarezza, il sottosegretario Tassone (vice di Lunardi, Ministro dei Trasporti) aveva convocato giovedì 13 novembre tutti gli Aero Club Italiani e i presidenti delle Federazioni per fare il punto della situazione e capire se le lamentele espresse e le nuove proposte avessero un senso. Gli emendamenti più insistentemente richiesti dagli Aero Club "scontenti" della riforma erano: la reintroduzione del "vincolo provinciale" grazie al quale per decenni non è stato possibile sviluppare più di un solo Aero Club per ogni Provincia; e la possibilità di rimanere a dirigere un Aero Club anche dopo due mandati elettivi e senza la credenziale di essere uno "sportivo". Soprattutto il primo avrebbe snaturato completamente la riforma dell'AeCI: si tratta di un vincolo che ha fatto sì che il volo



sportivo in Italia sia oggi, ancora per poco speriamo, gestito da un ente in cui hanno diritto di voto e rappresentanza non più del 10 per cento dei praticanti le discipline aeronautiche, creando una struttura di tipo feudale dedita quasi esclusivamente alla difesa dei piccoli privilegi locali.

Giuseppe Leoni, Commissario straordinario AeCI, ha aperto l'incontro con una breve introduzione, poi sono iniziati i duri interventi contrari di alcuni Presidenti di Aero Club; penso che gli interventi altrettanto duri dei Presidenti delle Federazioni Sportive Aeronautiche, di circa una decina di Aero Club nostri amici e di Leonardo Briigliadori (come Vice-presidente della FAI) abbiano favorito il successivo silenzio che si è creato tra i dissidenti. Molti che erano iscritti a parlare hanno ritirato la loro richiesta. Del resto è ben difficile cercare di mantenere dei piccoli poteri o privilegi locali spacciandoli per necessità nazionali. Probabilmente i toni e gli esiti della riunione favoriranno l'approvazione di questa bozza di statuto che sicuramente non è perfetto, ma che oggi a mio avviso incontra molte delle nostre attuali esigenze funzionali.

**Andrea Tomasi**  
Presidente FIVV

**RISTORANTE**



**AL VOLO  
A  
VELA**

**SPECIALITA' TOSCANE**  
Chiuso **LUNEDI e MARTEDI**

**Sconto del 10%**  
**ai soci VOLOVELISTI**  
**sui prezzi del menù**

**VARESE - via Lungolago, 45**  
☎ **0332 - 310170** - Fax 320487



# CAMBRIDGE computers di volo

Il migliore continua a migliorare!

## CAMBRIDGE SERIE 300

*il futuro nella costruzione  
degli strumenti*

- il primo variometro digitale con 2 g-metri
- sensore vario superveloce
- LCD display per tutte le informazioni sul volo
- Logger FAI
- Tutto in uno strumento 57mm

In più, collegando il PocketNav, la cartografia elettronica interattiva

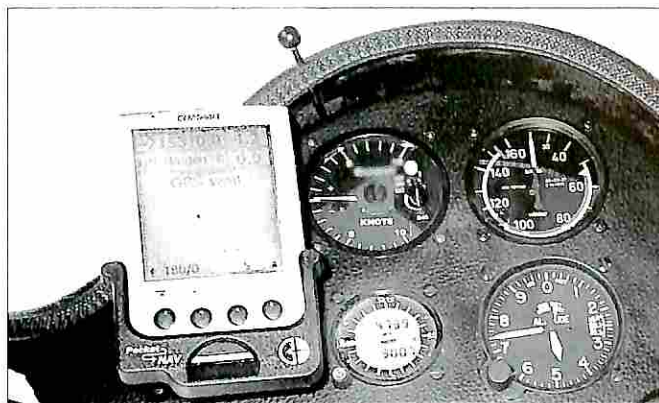
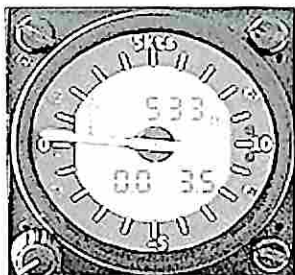

### SERIE 300 VON CAMBRIDGE

*Die Zukunft im Instrumentenbau*

- das erste direkt-digitale Variometer mit 2 G-Messer
- superschnelles ruhiges Vario
- LCD mit wichtigsten Fluginfos
- Logger FAI
- Alles in einem 57mm Instrument

Dazu der PocketNav für "moving map" Navigation

Vendita, manutenzione, installazione:  
*Verkauf, Service und Installation:*

**TEKK: Klaus & Ursula Keim**

Wuermhalde, 1 AIDLINGEN - D71134    Telefono 0049-(0)7034-6523.13/.14  
E-mail: kkeim@t-online.de    Pagina Web: www.t-online.de/home/kkeim

Aldo Cernezzì

Foto di  
Giancarlo  
Bresciani  
e Aldo Cernezzì

Pietro e  
Giacomo  
Toschi: due  
generazioni  
di volo a vela

# 100 alianti a Ferrara

*L'aeroporto di Ferrara è stato colonizzato  
dal Volo a Vela per due settimane.*

*I nostri migliori Campioni e i debuttanti  
della Promozione, insieme in una festa  
altamente competitiva.*



**I**l Volo a Vela italiano si è riunito sull'aeroporto Mario Naldini di Ferrara, dimostrando con gioia una grande vitalità e la propria insaziabile voglia di volare e di competizione. A Ferrara, cento alianti tutti insieme non si erano mai visti! Si pensava che tale adunanza fosse realizzabile solo a Rieti, nel pieno delle vacanze estive, e con l'arrivo di tanti piloti stranieri innamorati del nostro sole e delle termiche dell'Appennino.

Ferrara, città bellissima e dalla vita culturale intensa per tutto l'anno, attrae i volovelisti anche per la semplicità con cui permette di gestire l'atterraggio "fuoricampo". Un fattore che incoraggia la partecipazione dei piloti più sensibili ai problemi di sicurezza. Non è poi indifferente, a molti, la qualità della gastronomia e l'atmosfera allegra, che culmina nelle serate presso il ristorante del club, con animazione e spettacoli.

## EVOLUZIONE

Il volo a vela competitivo è diventato, negli ultimi anni, molto complesso per gli aspetti sportivi (regolamenti), di gara (nuovi tipi di percorsi con molte variabili da gestire) e di rispetto dello spazio aereo (limiti di quota diversi a seconda della zona di volo, aree proibite ecc.). Tuttavia, la tecnologia è venuta in aiuto dei piloti, integrando il GPS con favolosi computer di bordo e con palmari dell'ultima generazione dotati di schermo "touchscreen" a colori. Purtroppo, ogni anno bisogna familiarizzarsi con nuovi software e nuovi strumenti, tanto da far somigliare gli abitacoli degli alianti a quelli dell'aviazione commerciale. Ma tenere sotto controllo le variabili di percorso e di spazio aereo non è più un problema. Bisogna però notare che talvolta anche la tecnologia può arrivare in ritardo: il software di navigazione caricato sul palmare potrebbe bloccarsi per







del "brivido" conclusivo al quale ci siamo tutti abituati... Sembra comunque che tale esperimento non verrà ripetuto nelle prossime gare, se non in condizioni morfologiche di particolari terreni di gara che lo rendano necessario.

### TANTE GARE

La novità di quest'anno è stato il susseguirsi prima del tradizionale "Trofeo Città di Ferrara", e poi dei Campionati Italiani. All'interno del Trofeo si è svolta anche la prima Gara Nazionale di Classe Club, fortemente voluta dalla Federazione Italiana Volo a Vela allo scopo di promuovere un livello di accesso più economico alle competizioni. Si possono iscrivere anche i piloti esordienti della Categoria Promozione, che hanno così la preziosa opportunità di volare insieme ai più esperti. Gli aliante ammessi sono poco costosi in quanto costruiti tra il 1960 e il 1985, con valori compresi tra 7000 e 30000 Euro. Le inevitabili differenze di prestazioni sono affievolite dalla proibizione di caricare zavorra e dall'adozione di una tabella degli handicap. Molto del progresso nelle performance degli alianti moderni è infatti legato all'incredibile capacità di volare e salire perfettamente pure in presenza di carichi alari molto elevati, che poi permettono planate velocissime e maggiore penetrazione contro vento.

La partecipazione è stata un grande successo, e con soddisfazione abbiamo visto Leonardo Briigliadori, già Campione del Mondo nel 1985 in Classe Standard, competere contro (o meglio, "insieme") ai novellini sul suo glorioso Glasflugel Libelle dotato di moderne winglet. Un aliante che ha fatto la storia del volo a vela grazie alla costruzione interamente in compositi (metà Anni '60!). Alla fine ha trionfato lo specialista della Classe Club Mario Antonelli, su LS-4, ma ha avuto filo da torcere anche da piloti della Promozione: il presidente F.I.V.V. Andrea Tomasi su LS-1 ha commesso un errore atterrando fuoricampo il penultimo giorno mentre era in testa alla classifica, Bonfatti ha volato con risultati costanti (su un Nimbus 2 di 20 metri d'apertura alare) e Giacomo Toschi (figlio d'arte) su DG 300 ha conquistato la Promozione alla categoria nazionale dimostrando di possedere ottime capacità di gestione della gara.

### ULTRALEGGERI

Nell'imponente schieramento di aliante da oltre 500 kg (quelli che possono caricare la zavorra d'acqua) e aerei da traino che da più di cinquant'anni svolgono instancabilmente il compito di portare in aria 70 piloti in meno di un'ora, spiccava la presenza di due esemplari del Silent (aliante ULM

qualche secondo, prima di calcolare la posizione aggiornata, e con ciò fornire al pilota tardivamente l'altrimenti comodissimo allarme acustico che dovrebbe prevenire l'invasione di spazi aerei proibiti. Per un fenomeno di questo tipo, Stefano Ghiorzo ha perso una giornata nell'ultimo campionato mondiale polacco...

Abbiamo posto ai piloti una domanda "chiave": ma riuscite anche a divertirvi? Le risposte sono state sempre positive, talvolta entusiastiche! Quando la visibilità è buona, e le termiche superano i 2 metri al secondo, non c'è volovelista che non sia felice. Qualcuno lamenta la complicazione del traguardo d'arrivo remoto, da sorvolare con quota minima di sicurezza, ma tutti concordano che eliminare la necessità di volare gli ultimi chilometri della planata finale a poche decine di metri da terra sia un grande passo avanti: semmai si è sentita la mancanza



**Ventus 2 18 metri, in una termica forte e stretta**



ni test di traino, su iniziativa della Commissione VDS della FIVV. I Campionati Italiani hanno raccolto a Ferrara i migliori piloti, tra i quali Giorgio Galetto già Campione del Mondo nel 1999 in Germania. Non è riuscito però a vincere il titolo della Classe 15 metri, andato al giovane e bravo Alberto Pozzi che volava su un Ventus prima serie curato come un gioiello. La Classe Standard è andata a Corrado Costa, seguito a breve distanza dai due fratelli Luca e Lorenzo Monti; l'outsider è il giovane Giorgio Dalla Rosa che è rimasto al quarto posto staccato di pochissimi punti. La Classe 18 metri è stata dominata da Riccardo Briigliadori, sul Lak-17 prodotto in Lituania.

### **IL FUTURO DELLA CLASSE CLUB**

Appare quanto mai roseo. La partecipazione al Campionato Mondiale Club cresce di anno in anno (nel giugno 2004 si terrà in Norvegia a Elverum), e l'IGC (commissione volo a vela della FAI) ha abbozzato una proposta per istituire una seconda classe Club "avanzata", allo scopo di ridare una vita competitiva ai vecchi alianti flappati di penultima generazione e per cavalcare il successo della Club tradizionale. Dobbiamo qui chiarire che la FAI



a decollo autonomo), uno dei quali è il prototipo dotato della nuova bellissima ala, il cui profilo più sottile offre prestazioni molto simili a quelle dei fratelli più "grandi". Impressionante vederlo accanto al maestoso e costosissimo Eta da oltre 30 metri d'apertura, giunto "in visita" a Ferrara per gli allenamenti della Squadra Nazionale. Presenti anche due trainer VLA, un P-92JS e un CT-2K dotati di gancio Tost, che hanno eseguito alcu-

**Carlo Zorzoli alle prese con il suo CAT 20**



**Un po' di frescura sotto l'ala di un LS-1**

lascia alle singole nazioni di definire quali alianti possano accedere: si è largamente diffusa la definizione tedesca che concede la partecipazione solo ai vecchi Classe Standard con handicap non superiore a 1.06 (di fatto, fino all'LS-4, LS-7 e DG300). In Italia, per la Gara Nazionale e i prossimi Campionati Italiani si è tenuto conto che alcuni vecchi flappati di prima generazione sono tra i mezzi più diffusi nei club permettendo l'accesso anche ai DG-200, LS-3, Mosquito, nonché ASW-20 e Nimbus 2.

Non possiamo che essere felici della scelta annunciata dalla IGC, che permetterà probabilmente di



**Importante  
partecipazione  
dell'Aeronautica  
Militare, che sta  
approfondendo  
il suo impegno  
nel volo a vela**



**Mario Antonelli, campione della Classe Club**

**Giorgio Ballarati e Antonio Caraffini verificano i dati inseriti nei computer palmari**

**GP Magri con Pram**

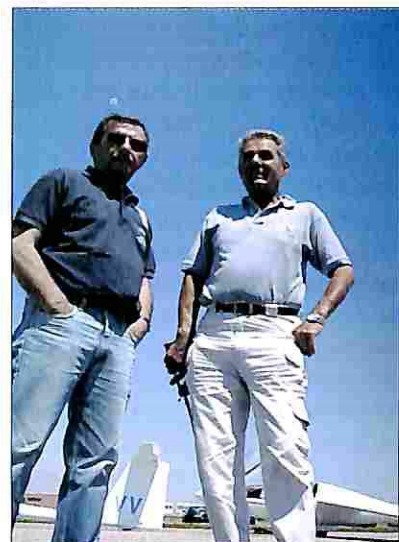
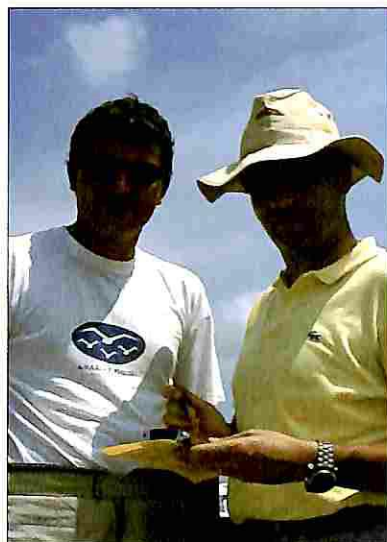
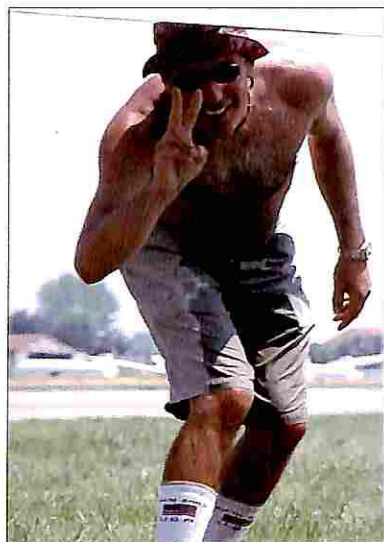

**Il K-6CR di Uwe Morgenstern, un magnifico Vintage. Uwe è arrivato dalla Germania per questo evento. Per la perfezione delle finiture e della vernice, il suo aliante è stato battezzato Stradivari**

veder gareggiare per la prima volta la Classe Club "avanzata" già a Rieti: infatti è in programma, tra le gare estive, di svolgere la prima gara internazionale Club (CIM Club), colmando un vuoto tra i

vari campionati nazionali dei paesi europei e la partecipazione al mondiale (per il quale il pilota viene selezionato, esistendo un limite di 3 piloti per nazione). Non sarà difficile raddoppiare questo evento con il lancio di una categoria Club riservata ai flappati con apertura di 15 metri, quali DG-200, ASW-20, LS-6 e Ventus prima serie (i tipi che verranno ammessi sono ancora in discussione).

Il regolamento di gara sarà per il resto uguale al tradizionale della Club: proibizione di caricare zavorra, con vantaggio per il corretto funzionamento del meccanismo ad handicap e un meno marcato vantaggio competitivo per gli alianti più moderni.



# C'È DI PIÙ?

La tecnologia  
d'avanguardia  
Ora omologato in Italia  
anche a singolo asse

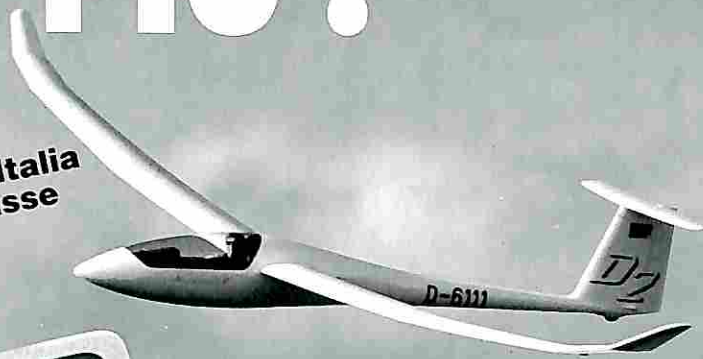

Una ricca gamma di accessori  
per ogni esigenza

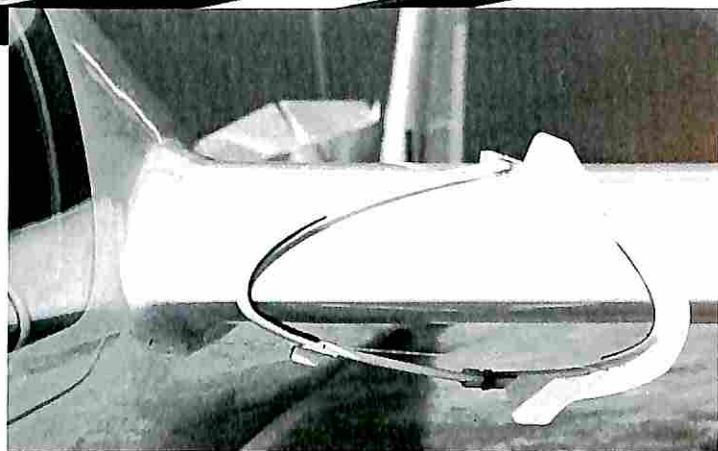

## "NETTA-MOSCERINI" MOTORIZZATO

- veloce:** - 1 minuto per pulizia semiali
- affidabile:** - fino a 140 Km/h
- di basso consumo:** - oltre 100 pulizie (6,5 A/h batt.)



## AEROGRAF 2000 la più sicura documentazione di volo

- barografo:** - 6.000/12.000 m  
- 150 ore di registrazione
- macchina fotografica:** - alimentazione da pannello solare  
- indicazione orario/data
- sensore motore:** - kit per motoalianti di serie

# ILEC SN10 IL COMPUTER CAMPIONE D'ITALIA

LA NUOVA GENERAZIONE DI COMPUTER COMPLETI,  
MA SEMPLICI E AFFIDABILI, AD UN PREZZO ECCEZIONALE



**ALIMAN** s.r.l. - Via Isonzo - Aeroporto - I-22040 Alzate Brianza (CO)  
Tel/Fax 031619400 - Cell. 0347 2212784 - e-mail: aliman@tin.it

**GIUNTI IDRODINAMICI  
serie K - TRANSFLUID**

A riempimento fisso  
Per motori elettrici ed endotermici.  
Con puleggia o in linea.  
Con o senza camera di ritardo.  
Potenze fino a 2300 kW

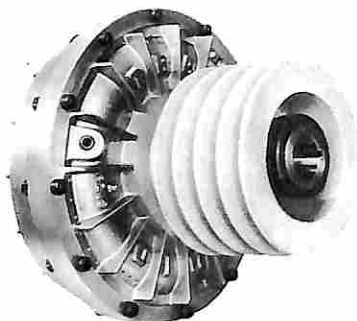

**GIUNTI IDRODINAMICI  
KSL - TRANSFLUID**

A riempimento variabile con  
regolazione elettronica.  
Potenze fino a 4000 kW

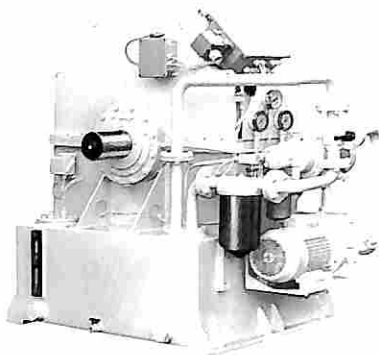

**GIUNTI IDRODINAMICI  
KPT - TRANSFLUID  
(per motori elettrici)**

A riempimento variabile per  
avviamento graduale e  
variazione di velocità  
Potenze fino a 1700 kW

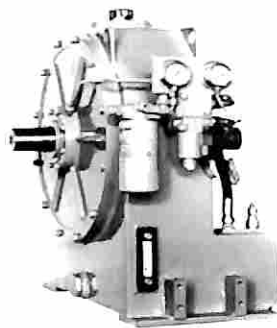

**GIUNTI IDRODINAMICI  
KPT - TRANSFLUID  
(per motori endotermici)**

A riempimento variabile per  
avviamento graduale e  
variazione di velocità  
Potenze fino a 1700 kW

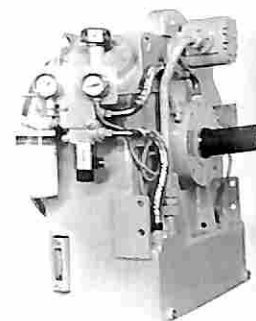

**PRESE DI FORZA CON  
GIUNTO IDRODINAMICO  
KFBD - TRANSFLUID**

A riempimento fisso  
potenza trasmissibile fino a 500 kW.

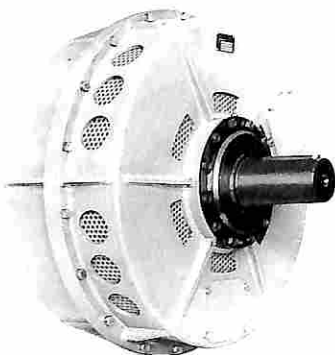

**GIUNTI IDRODINAMICI  
SKF - TRANSFLUID**

A riempimento costante per motori  
endotermici.  
Montaggio diretto su volani predisposti



**FRIZIONI A COMANDO  
PNEUMATICO  
PO-TPO TRANSFLUID**

Con uno, due, tre dischi.  
Per coppie fino a 38.000 daNm

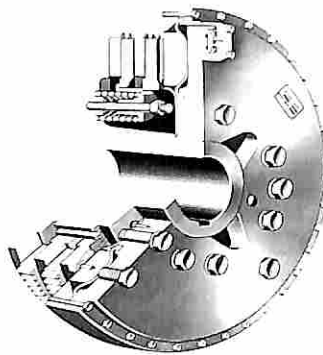

**FRIZIONI A COMANDO  
PNEUMATICO  
PH TRANSFLUID**

Adatte ad applicazioni  
con puleggia.  
Coppia trasmissibile fino a 2520 daNm

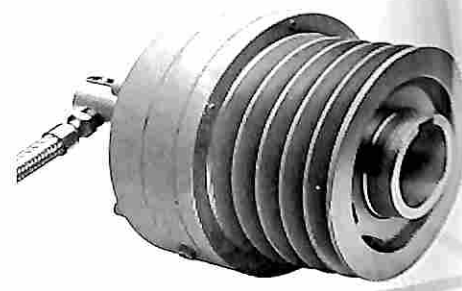

**GIUNTI ELASTICI  
FALK**

Interamente metallici.  
Oltre a compensare gli errori di  
allineamento assorbono anche gli urti e  
le vibrazioni.  
Per coppie fino a 90.000 daNm.

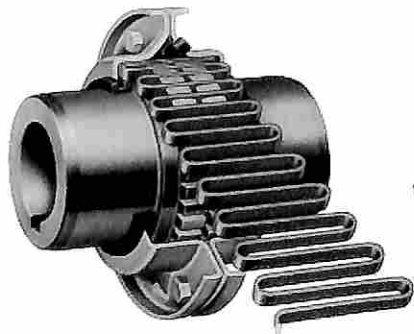

**GIUNTI ELASTICI  
MULTICROSS REICH**

Per coppie fino a 5400 daNm.

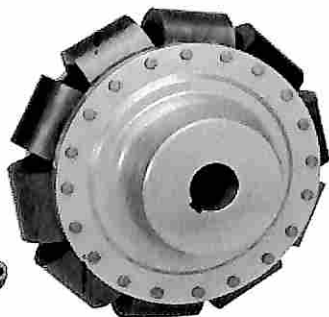

**GIUNTI OSCILLANTI  
A DENTI  
ESCO**

Con manicotto in nylon oppure in  
acciaio.  
Per coppie fino a 500.000 daNm.

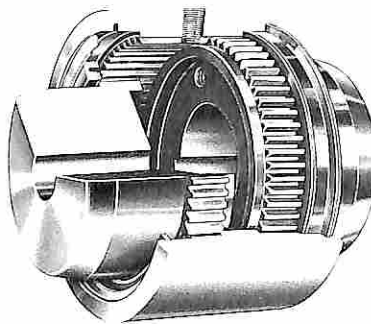

**GRUPPI FRENO/FRIZIONE  
A COMANDO PNEUMATICO  
NEXEN**

Per potenze fino a 15 kW.



**PRESE DI FORZA A  
COMANDO IDRAULICO**  
*HFO - TRANSFLUID*

Per coppie fino a 1200 daNm.



**ACCOPIATORI  
ELASTICI**  
*RBD - TRANSFLUID*

Per l'accoppiamento di motori  
endotermici a pompe,  
compressori, generatori.  
Per coppie fino a 1.000 daNm.



**FRIZIONI A COMANDO  
IDRAULICO**  
*SH - SHC - TRANSFLUID*

Inserzione sotto carico.  
Per coppie da 12 a 250 daNm.

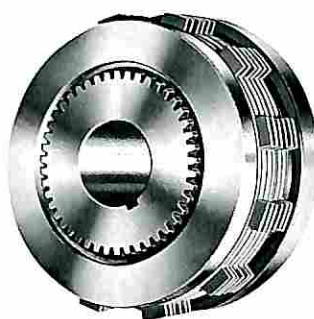

**FRENI DI SICUREZZA  
AD APERTURA IDRAULICA**  
*SL - TRANSFLUID*

Per coppie fino a 900 daNm.



**TRASMISSIONI  
IDRODINAMICHE**  
*P320 TRANSFLUID*

Con convertitore di coppia.  
Inversione a comando idraulico  
con cambio a una o più marce.  
Azionamento manuale o elettrico.  
Per potenze fino a 75 kW.

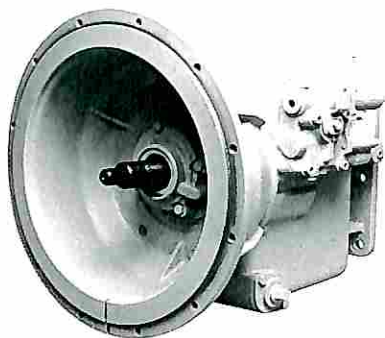

**TRASMISSIONI  
IDRODINAMICHE**  
*COMPACT*

Con convertitore di coppia.  
Inversione a comando idraulico  
cambio sincronizzato a 4 marce per  
2 o 4 ruote motrici per potenze  
fino a 66 kW.

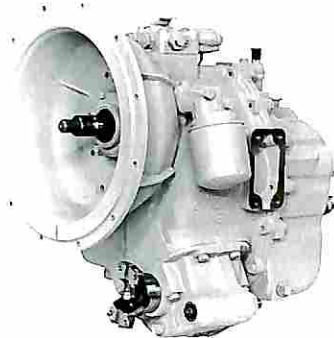

**GIUNTI ELASTICI  
PER CARDANO**  
*VSK-REICH*

Per coppie fino a 1600 daNm



**GIUNTI ELASTICI**  
*AC-REICH*

Per coppie fino a 4000 daNm.



**LIMITATORI DI COPPIA  
A COMANDO PNEUMATICO**  
*NEXEN*

Per coppie fino a 360 daNm.

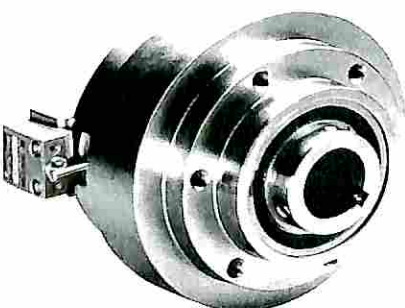

**FRIZIONI E FRENI  
A COMANDO PNEUMATICO**  
*NEXEN*

Per coppie fino a 3400 daNm (dischi).  
Per coppie fino a 370 daNm (dentini).



**COLLETTORI ROTANTI**  
*FILTON*

Per acqua, vapore, aria, olio,  
liquidi refrigeranti e olio diatermico.

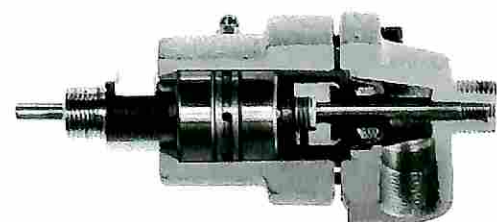



Aldo Cernezzi

# Il “Baby” del museo di Malmö

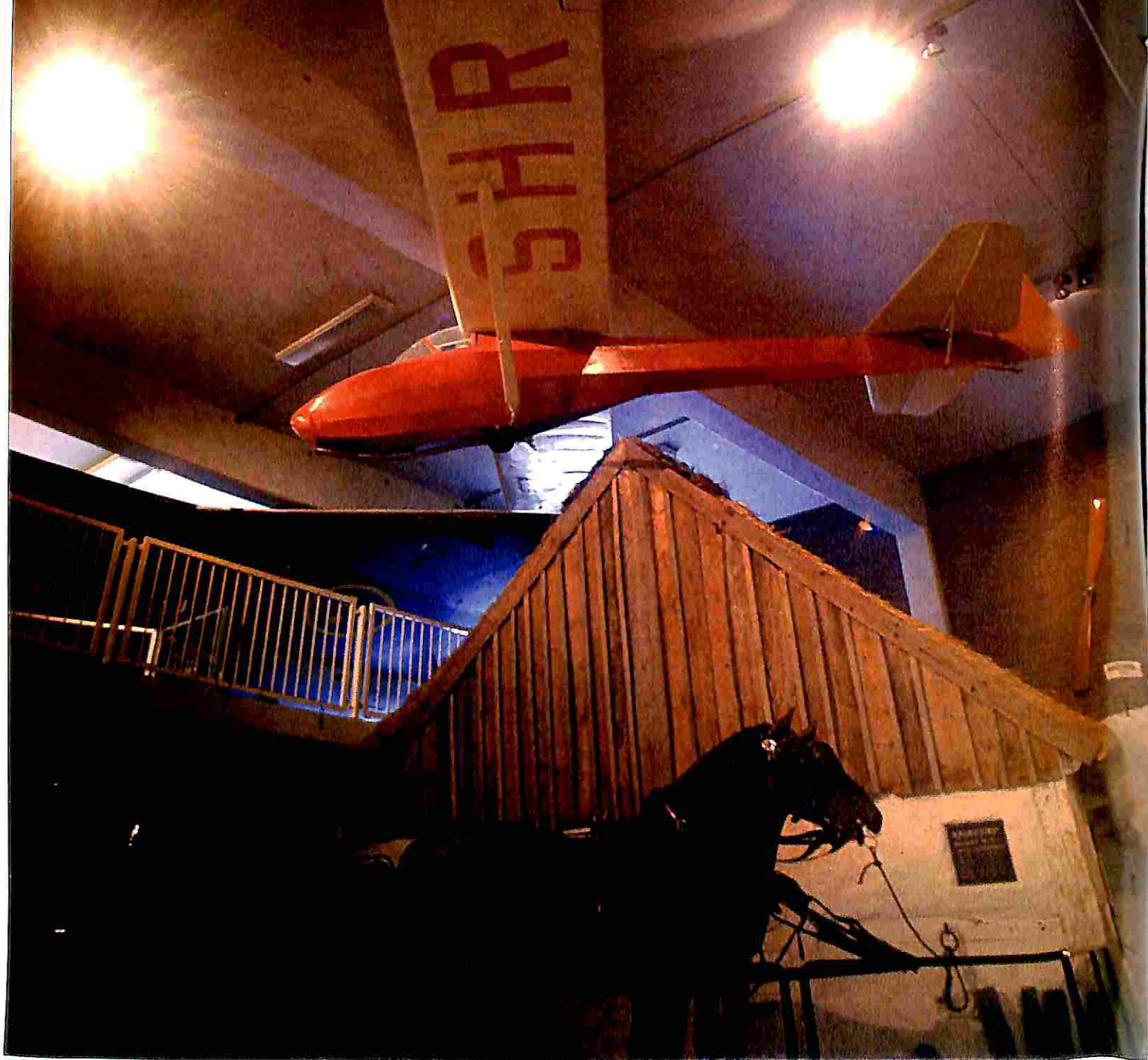



**N**el corso di un viaggio per partecipare al congresso annuale della European Gliding Union, ho potuto visitare il grazioso e interessante Museo di Scienza e Tecnica di Malmö. Oltre ad ammirare auto e moto antiche tra le quale, ovviamente, erano tante quelle di produzione scandinava, oltre a passare una mezz'ora all'interno di un sottomarino della Seconda Guerra Mondiale in compagnia di due anziani marinai che vi avevano prestato servizio, orgogliosi di aver pattugliato del loro Paese senza mai aver dovuto fare fuoco contro altre imbarcazioni, sono rimasto colpito da un bell'aliante bianco e rosso. Mi sembrava che avrebbe molto incuriosito anche il nostro Vincenzo Pedrielli.

Le marche svedesi non lasciavano dubbi sulla nazionalità adottiva, ma l'aspetto aveva qualcosa di inusuale; approfondendo subito, e poi in seguito via e-mail grazie alla collaborazione del curatore del Museo Martin Miettinen, scoprivo che si tratta di un LH-22 Baby Falk (L.H. sono le iniziali di Lennart Hemminger) prodotto dalla AB Kockums Flygindustri, di Bulltofta, nelle vicinanze di Malmö.

Questo aliante si basava sul Grunau Baby di concezione tedesca. Il Baby Falk fu però progettato da Lennart Hemminger nel 1944, con una fusoliera in tubi di acciaio saldati e inserti di legno, copertura in tela. I longheroni delle ali sono a tutta apertura, di costruzione interamente lignea e la classica copertura in

### SCHEDA TECNICA

**Tipo:** LH-22 Baby-Falk  
**Costruttore:** AB Kockums flygindustri  
**Apertura:** 13,70 m  
**Lunghezza:** 6,18 m  
**Altezza:** 1,12 m  
**Massa:** 154 kg  
**Peso max al decollo:** 250 kg

tela. La costruzione del prototipo, dopo un esordio presso la AB Flygindustri a Norrköping, fu ultimata dal progettista in persona, giungendo al volo di collaudo nell'agosto del 1945 con le marche civili SE-SGK. La produzione in serie iniziò con successo nel 1947, per un totale di soli 19 esemplari incluso il prototipo.

L'esemplare magnificamente esposto nel museo è il numero 18, l'ultimo dei Baby Falk. Compì il primo volo il 17 gennaio del 1950 con le marche SE-SHR, e fece carriera presso il gruppo di volo a vela Kristianstads Flygklubb. Fu poi cancellato dal registro aeronautico all'inizio del 1968, per venire donato al Museo di Malmö.

La fabbrica AB Kockums Flygindustri si impegnò brevemente anche nella costruzione dei Weihe, fino al 1952, quando venne ceduta alla AB Förenade Bil (una casa automobilistica) cambiando nome in AB Malmö Flygindustri (MFI) che produsse molti famosi apparecchi a motore come i MFI-9, MFI-15 e MFI-17.





La radiotelefonìa per aeromobili  
in lingua italiana spiegata  
in un manuale completo  
di audiocassetta  
con gli esempi pratici.

**Adottato dalla scuola  
di volo dell'A.C.A.O.**

Richiedetelo alla redazione

fax 031 3032 09  
redazione@voloavela.it

Euro 12,90

La più completa  
ed aggiornata rassegna  
degli argomenti teorici  
come guida  
al conseguimento della

## LICENZA DI PILOTA DI ALIANTE

*Richiedetelo alla*

**Casa Editrice VEANT**  
Via G. Castelnuovo, 35 - Roma  
Telefono 06.5599675

*o presso il vostro Club*

Euro 23,24

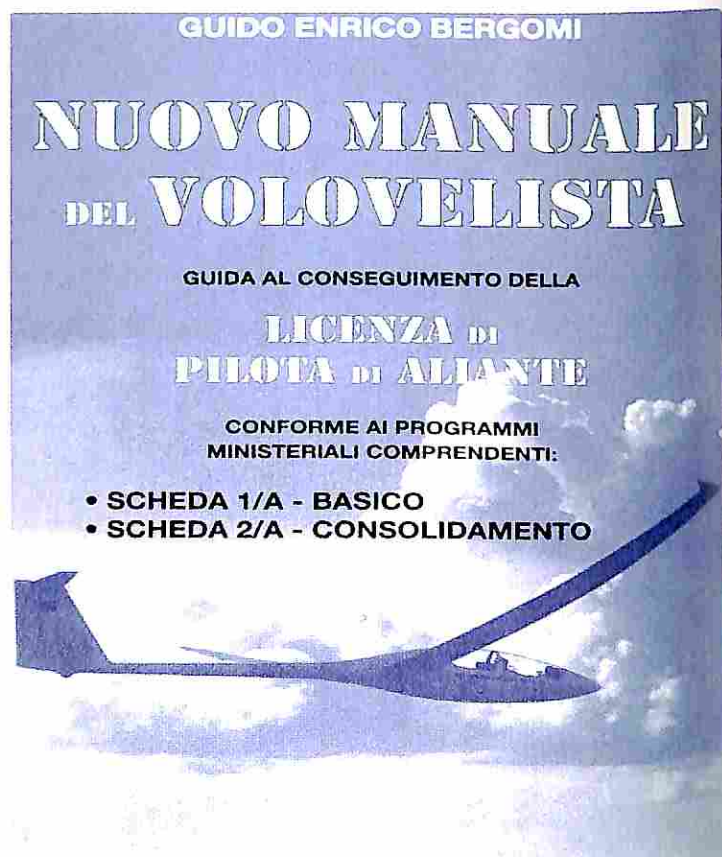

# Annuario Gare Volo a Vela 2003

	Pag.
<b>CAMPIONATO DI DISTANZA 2003</b>	
Albo d'oro	II
Classifiche	
Classe Apertura 15 metri	III, IV
Classe Libera	V
Classe Sport	VI
Promozione	VII-IX
<b>TABELLE RIEPILOGATIVE PER:</b>	
Voli di Insegna	VI
Aeroclub partecipanti	X-XII
Piloti partecipanti	XIII-XIV
Lunghezza percorsa in km volati	XV
Voli relativi alle classi ammesse	XV
Alianti impiegati	XV
Voli relativi ai temi ammessi	XV
Data di effettuazione voli	XVI
Aeroporti di partenza	XVI
Riepilogo Campionato di Distanza	IV
<b>GARE DI VELOCITÀ 2000</b>	
<b>Campionati Italiani</b>	
Albo d'oro	XVII-XVIII
Classe Standard	XIX
Classe 15 metri	XX
Classe 18 metri	XX
Classe Libera	XIX
Classe Promozione	XXI
<b>Coppa Internazionale del Mediterraneo</b>	
Albo d'Oro	XXII
Standard Class	XXIV
15 metres Class	XXIII
18 metres Class	XXIII
Open Class	XXIV
<b>GARE NAZIONALI</b>	
Trofeo Città di Torino	XXV
Trofeo Città di Novi 2003	XXV
Coppa Città di Ferrara Classe Unaica	XXVII
Coppa Città di Ferrara Classe Club	XXI
Coppa Città di Ferrara Categoria Promozione	XXVII
Coppa del Velino	XXVI
Coppa Città di Rieti	XXVI
Rieti Open Cup	XXI
<b>Partecipazione di Piloti italiani a Campionati Mondiali e gare straniere</b>	XXVIII
<b>Riepilogo gare di Velocità</b>	XXVIII
<b>Elenco Piloti Nazionali di Volo a Vela 2004 (agg. al 1/10/2003)</b>	XXIX-XXXII
<b>Tabella Posizioni Graduatoria Nazionale (agg. al 1/10/2003)</b>	XXIX-XXXII

a cura di  
Luigi Villa

Campionato Italiano di distanza Albo d'ORO

anno	classe	cl	Pilota	Aeroclub	punti
1988	Monoposti	1°	Gostner Thomas	AeC Bolzano	2584
		2°	Pronzati Attilio	A.V.A. Varese	2028
		3°	Luca Urbani	G.V.A.	1927
1989	Monoposti	1°	Mussio Renato	A.V.A. Valbrembo	1404
		2°	Pronzati Attilio	A.V.A. Varese	807
		3°	Manzoni Roberto	A.V.M. Milano	596
1989	Motoallianti	1°	Manzoni Roberto	A.V.A.L. Varese	1336
		2°	Bertoncini Lurati	A.V.M. Milano	2372
		3°	Avanzini Luciano	A.V.A.L. Varese	2270
1990	Allianti	1°	Gostner Thomas	AeC Bolzano	3190
		2°	Pronzati Attilio	A.V.A. Varese	2805
		3°	Avanzini Luciano	A.V.A.L. Varese	2572
1990	Motoallianti	1°	Pronzati Attilio	A.V.A. Varese	1987
		2°	Caraffini Antonio	A.V.A.L. Varese	1462
		3°	Stefanutti Sergio	A.V.A.L. Varese	960
1991	Allianti	1°	Galeto Giorgio	AeC Bolzano	3089
		2°	Gostner Thomas	AeC Bolzano	2682
		3°	Gritti Angelo	A.V.A. Valbrembo	2045
1991	Motoallianti	1°	Pronzati Attilio	A.V.A. Varese	3008
		2°	Sadloni Giovanni	A.V.A. Valbrembo	1761
		3°	Manzoni Roberto	A.V.A.L. Varese	1152
1992	Standard	1°	Paris Giorgio	Ae.C. Trento	2637
		2°	Gritti Angelo	A.V.A. Valbrembo	2494
		3°	Spragotto Giovanni	A.V.A. Valbrembo	2045
1992	15 metri	1°	Galeto Giorgio	Ae.C. Bolzano	3241
		2°	Gostner Thomas	Ae.C. Bolzano	3103
		3°	Fontana Guido	Ae.C. Rieti	1816
1992	Libera	1°	Monti Roberto	A.V.A. Varese	1625
		2°	Brigladori Leonardo	A.V.Lenano	1590
		3°	Colombio Aldo	Ae.C. Rieti	1541
1992	Sport	1°	Urbani Luca	Ae.C. Rieti	2193
		2°	Paolillo Ugo	Ae.C.V.V. Mugello	2157
		3°	Mayer Luciano	A.V.A. Valbrembo	1967
1992	Motoallianti	1°	Manzoni Roberto	A.V.A. Varese	1892
		2°	Pronzati Attilio	A.V.A.L. Varese	1596
		3°	Fontana Vittorio	A.V.A. Valbrembo	1552
1993	Standard	1°	Avanzini Luciano	A.V.A. Varese	3406
		2°	Gritti Angelo	A.V.A. Valbrembo	3249
		3°	Pergati Nino	Ae.C. Valle Aosta	3046
1993	15 metri	1°	Urbani Luca	Aeronaut. Militare	3286
		2°	Gostner Thomas	Ae.C. Bolzano	3284
		3°	Galeto Giorgio	Ae.C. Bolzano	3155
1993	Libera	1°	Paolillo Ugo	Ae.C.V.V.	3142
		2°	Monti Roberto	A.V.A. Varese	2983
		3°	Cox Fabrizio	Ae.C. Rieti	2336
1993	Sport	1°	Sauracrafico	Aerovela Torton	2416
		2°	Casamatti Alberto	A.V.A. Valbrembo	2272
		3°	Mayer Luciano	A.V.A. Valbrembo	1993
1993	Motoallianti	1°	Cattaneo Mario	Ae.C. Rieti	2166
		2°	Servilio Sergio	Ae.C. Rieti	2151
		3°	Bonini Luca	A.V.A. Varese	1887
1993	Promozione	1°	Custo Roberto	A.V.A. Valbrembo	1938
		2°	Chiesi Emilio	Ae.C. Parma	1933
		3°	Lasfrigo Edoardo	A.V.A. Valbrembo	1913
1994	Standard	1°	Gritti Angelo	A.V.A. Valbrembo	2850
		2°	Avanzini Luciano	A.V.A. Varese	2633
		3°	Casamatti Alberto	A.V.A. Valbrembo	2429
1994	15 metri	1°	Galeto Giorgio	Ae.C. Bolzano	3521
		2°	Gostner Thomas	Ae.C. Bolzano	3521
		3°	Plattner Christian	Ae.C. Bolzano	2426
1994	Libera	1°	Urbani Luca	Aeronautica Milit.	2537
		2°	Monti Roberto	A.V.A.L. Varese	2356
		3°	Brigladori Riccardo	A.V. Laniano	2350
1994	Sport	1°	Tschager Geora	Ae.C. Bolzano	1996
		2°	Crippa Mario	A.V.A. Valbrembo	1944
		3°	Mayer Luciano	A.V.A. Valbrembo	1884
1994	Motoallianti	1°	Manzoni Roberto	A.V.A. Varese	2168
		2°	Servilio Sergio	Ae.C. Viterbo	2074
		3°	Cox Fabrizio	Ae.C.V.V. Mugello	1887
1994	Promozione	1°	Monti Roberto	Ae.C.V.V. Mugello	2143
		2°	Colombo Massimo	A.V.A. Valbrembo	2157
		3°	Cazzoli Guglielmo	Ae.C. Bolzano	1929
1988	Promozione	1°	Dall'era Eugenio	A.V.A. Valbrembo	3543
		2°	Capotteri Sergio	A.V.A. Valbrembo	3396
		3°	Frigeno Luca	A.V.A. Valbrembo	2963
1989	Standard	1°	Avanzini Luciano	Ae.C. Bolzano	2626
		2°	Costa Corrado	Ae.C. Bolzano	2353
		3°	Gritti Angelo	Ae.C. Bolzano	2320
1989	15 metri	1°	Galeto Giorgio	Ae.C. Bolzano	2434
		2°	Islet Roberto	A.V.A. Varese	2364
		3°	Manzoni Roberto	A.V.A. Varese	2364
1989	Libera	1°	Manzoni Roberto	A.V.A. Varese	2364
		2°	Manzoni Roberto	A.V.A. Varese	2364
		3°	Manzoni Roberto	A.V.A. Varese	2364
1989	Sport	1°	Tschager Geora	Ae.C. Bolzano	2080
		2°	Paolillo Ugo	Ae.C. Rieti	2080
		3°	Comoni Stefano	A.V.A. Valbrembo	1642
1989	Motoallianti	1°	Manzoni Roberto	A.V.A. Varese	1968
		2°	Brambilla Lorenzo	A.V.A.L. Varese	1662
		3°	Vergani Valter	A.V.A. Varese	1602
1989	Promozione	1°	Pioni Aldo	A.V.A. Varese	2015
		2°	Romano Roberto	A.V.A. Valbrembo	2047
		3°	Finocchiaro Filippo	Ae.C. Faenza	1955
1989	Standard	1°	Avanzini Luciano	A.V.A. Varese	3324
		2°	Gritti Angelo	A.V.A. Valbrembo	2933
		3°	Costa Corrado	A.V.A. Varese	2878
1989	15 metri	1°	Galeto Giorgio	Ae.C. Bolzano	3314
		2°	Plattner Christian	Ae.C. Bolzano	2916
		3°	Pinni Vittorio	Ae.C. Parma	2715
1989	Libera	1°	Monti Roberto	A.V.A.L. Varese	2569
		2°	Manzoni Roberto	A.V.A. Varese	2101
		3°	Pavesi Ugo	A.V.A. Varese	2292
1989	Sport	1°	Secomandi M.	A.V.A. Varese	2891
		2°	Casamatti Alberto	A.V.A. Valbrembo	2151
		3°	Mayer Luciano	A.V.A. Valbrembo	2059
1989	Motoallianti	1°	Manzoni Roberto	A.V.A. Varese	2382
		2°	Brambilla Lorenzo	A.V.A. Varese	2300
		3°	Garbani Ferruccio	Ae.C. Trento	2247
1989	Promozione	1°	Della Santa Marco	A.V.A. Valbrembo	2474
		2°	Ferrero Andrea	A.V.A. Varese	2351
		3°	Ballarati Giorgio	A.V.A. Varese	2286
1989	Standard	1°	Avanzini Luciano	A.V.A. Varese	4039
		2°	Gritti Angelo	A.V.A. Valbrembo	2924
		3°	Paris Giorgio	Ae.C. Prealpi	2687
1989	15 metri	1°	Galeto Giorgio	Ae.C. Bolzano	4035
		2°	Gostner Thomas	Ae.C. Bolzano	4035
		3°	Ghiorzo Stefano	A.V.Lenano	3668
1989	Libera	1°	Monti Roberto	A.V.A. Varese	3422
		2°	Mussio Renato	A.V.A. Valbrembo	2456
		3°	Bravi Francesco	A.V.A. Valbrembo	2323
1989	Sport	1°	Pinni Vittorio	Ae.C. Parma	2557
		2°	Paolillo Ugo	Ae.C. Toscana	2175
		3°	Comoni Stefano	A.V.A. Valbrembo	2025
1989	Motoallianti	1°	Cox Fabrizio	Ae.C. Viterbo	2386
		2°	Reginaldi Roberto	Ae.C. Rieti	2121
		3°	Serafino Daniele	A.V.A. Varese	2095
1989	Promozione	1°	Gostner Ernst	Ae.C. Bolzano	3012
		2°	Gregis Ferdinando	A.V.A. Valbrembo	2183
		3°	Fiat Giuliano	Ae.C. Foligno	2009
1989	Standard	1°	Gritti Angelo	A.V.A. Valbrembo	3055
		2°	Pronzati Marco	Ae.C. Valdossola	2739
		3°	Piazza Stefano	A.V.A. Valbrembo	2387
1989	15 metri	1°	Galeto Giorgio	Ae.C. Bolzano	3505
		2°	Fontana Guido	A.V. Laniano	2555
		3°	Erba Giorgio	Ae.C. l'Aquila	1890
1989	Libera	1°	Gostner Ernst	Ae.C. Bolzano	3040
		2°	Urbani Luca	Aeronautica Milit.	2785
		3°	Longhi Marcello	A.V.A. Valbrembo	2503
1989	Sport	1°	Brigladori Ricc.	A.V. Laniano	2724
		2°	Pinni Vittorio	Ae.C. Parma	2525
		3°	Islet Roberto	Ae.C. Bolzano	2204
1989	World Class	1°	Piludu Ferruccio	Ae.C. Rieti	711
		2°	Volpi Diego	Ae.C. l'Aquila	709
		3°	Ranocchia F.	Ae.C. Foligno	218

A.C.A.O. Aero Club Adele Orsi - (VA)  
**16° Campionato Italiano di Distanza - 2003**  
**Classifica classe Apertura 15 metri**

Annuario generale 2003

Pos.	Concorrente		Club	n.voli		Punti totali			
	data	Km volati		Tema	Punti/km	Tipo aliante	F.C.	Punti	
1	<b>Istel Roberto</b>		AeC. Bolzano	2	2.10	Ventus 2	1.14	3471	925
	22/05/03	1011.6						Distanza su 3 punti dichiarati	
	08/08/03	872.8	Distanza su 3 punti dichiarati	2.10	Ventus 2	1.14	1608		
2	<b>Galetto Giorgio</b>		AeC. Bolzano	2	1.90	Ventus 2	1.14	3453	920
	16/05/03	1102.0						Tema cambiato in volo	
	15/05/03	969.7	Tema cambiato in volo	1.90	Ventus 2	1.14	1616		
3	<b>Teutsch Peter</b>		AeC. Bolzano	2	2.30	Discus	1.08	2805	748
	24/04/03	707.4						Andata e ritorno dichiarata	
	08/08/03	668.3	Distanza su 3 punti dichiarati	2.10	Discus 2	1.08	1299		
4	<b>Montemaggi Sandro</b>		AeC.V.V. Mugello	2	2.10	Discus 2	1.08	2795	745
	06/07/03	725.3						Andata e ritorno Libera	
	30/08/03	787.2	Tema cambiato in volo	1.90	Discus 2	1.08	1385		
5	<b>Colombo Massimo</b>		A.V.A. Valbrembo	2	1.90	Discus	1.08	2758	735
	15/05/03	838.3						Tema cambiato in volo	
	27/07/03	659.8	Distanza su 3 punti dichiarati	2.10	Discus	1.08	1283		
6	<b>Gritti Angelo</b>		A.V.A. Valbrembo	2	1.90	Discus	1.08	2720	725
	15/05/03	870.6						Tema cambiato in volo	
	24/04/03	675.1	Tema cambiato in volo	1.90	Discus	1.08	1188		
7	<b>Ceccarelli Paolo</b>		AeC. Rieti	2	2.10	Discus	1.08	2613	696
	20/08/03	722.8						Distanza su 3 punti dichiarati	
	21/08/03	686.7	Tema cambiato in volo	1.90	Discus	1.08	1208		
8	<b>Camozzi Antonio</b>		A.V.A. Valbrembo	2	1.90	Discus	1.08	2515	670
	15/05/03	787.6						Tema cambiato in volo	
	24/04/03	580.5	Distanza su 3 punti dichiarati	2.10	Discus	1.08	1129		
9	<b>Saurin Gustavo</b>		A.C.A.O. Varese	2	2.30	LS 8	1.08	2510	669
	24/04/03	671.6						Andata e ritorno dichiarata	
	16/04/03	507.2	Triangolo FAI dichiarato	2.30	LS 8	1.08	1080		
10	<b>Giretti Alfredo</b>		AeC. Rieti	2	2.10	Discus	1.08	2483	662
	06/07/03	701.5						Distanza su 3 punti dichiarati	
	27/07/03	575.7	Distanza su 3 punti dichiarati	2.10	Discus	1.08	1119		
11	<b>Ferrero Andrea</b>		AeC. Torino	2	1.90	LS 8	1.08	2472	659
	21/05/03	751.0						Tema cambiato in volo	
	05/07/03	654.0	Tema cambiato in volo	1.90	LS 8	1.08	1151		
12	<b>Perathoner David</b>		AeC. Bolzano	2	2.10	ASW 20	1.10	2288	610
	08/08/03	616.7						Distanza su 3 punti dichiarati	
	13/04/03	643.2	Tema cambiato in volo	1.90	ASW 20	1.10	1111		
13	<b>Piazza Stefano</b>		A.V.A. Valbrembo	2	1.90	Ventus 2	1.14	2271	605
	21/05/03	723.3						Tema cambiato in volo	
	22/06/03	639.8	Tema cambiato in volo	1.90	Ventus 2	1.14	1066		
14	<b>Bozzetti Paolo</b>		Ass. V.V. Parma Soaring	2	2.10	LS 8	1.08	2179	581
	06/07/03	683.5						Distanza su 3 punti dichiarati	
	31/08/03	483.2	Tema cambiato in volo	1.90	LS 8	1.08	850		
15	<b>Maruelli Stefano</b>		AeC. Valle d'Aosta	2	1.90	LS 8	1.08	2061	549
	19/08/03	594.4						Tema cambiato in volo	
	05/07/03	577.1	Tema cambiato in volo	1.90	LS 8	1.08	1015		
16	<b>Pasetti Giuseppe</b>		Ass. V.V. Parma Soaring	2	2.10	LS 8	1.08	1961	523
	05/07/03	722.6						Distanza su 3 punti dichiarati	
	06/07/03	316.0	Tema cambiato in volo	1.90	LS 8	1.08	556		
17	<b>Lastrico Edoardo</b>		A.V.A. Valbrembo	2	2.30	Discus 2	1.08	1960	522
	24/04/03	508.8						Andata e ritorno dichiarata	
	13/04/03	497.8	Tema cambiato in volo	1.90	Discus 2	1.08	876		
18	<b>Cappadozzi Paolo</b>		AeC. Bolzano	2	1.90	Ventus 2	1.14	1905	508
	12/08/03	632.5						Tema cambiato in volo	
	19/08/03	510.4	Tema cambiato in volo	1.90	Ventus 2	1.14	851		
19	<b>Dal Grande Giuseppe</b>		AeC. Prealpi Venete	2	2.30	Ventus 2	1.14	1796	479
	24/04/03	502.4						Triangolo FAI dichiarato	
	13/04/03	469.0	Tema cambiato in volo	1.90	Ventus 2	1.14	782		
20	<b>Avanzini Luciano</b>		A.C.A.O. Varese	1	2.10	Ventus 2	1.14	1775	473
	21/05/03	963.8						Distanza su 3 punti dichiarati	
21	<b>Bulgheroni Marco</b>		A.C.A.O. Varese	2	1.90	LS 8	1.08	1740	464
	15/05/03	570.8						Tema cambiato in volo	
	24/04/03	418.6	Tema cambiato in volo	1.90	LS 8	1.08	736		
22	<b>Dall'Olio Adriano</b>		AeC.V.V. Mugello	2	1.90	LS 6	1.12	1689	450
	20/07/03	526.8						Tema cambiato in volo	
	05/08/03	468.6	Tema cambiato in volo	1.90	LS 6	1.12	795		
23	<b>Botto Massimo</b>		A.V.M. Milano	2	1.90	Ventus 2	1.14	1630	434
	25/06/03	492.9						Tema cambiato in volo	
	05/07/03	485.3	Tema cambiato in volo	1.90	Ventus 2	1.14	809		

→



**A.C.A.O. Aero Club Adele Orsi - (VA)**  
**16° Campionato Italiano di Distanza - 2003**  
 segue: **Classifica classe Apertura 15 metri**

Pos.	Concorrente	Club	N° voli		Punti totali *			
			Punti/km	Tipo aliante	F.C.	Punti		
24	<b>De Barba Franco</b>	AeC. Bolzano	2	1.90	ASW 20	1.10	1453	387
	13/04/03 531.0 09/08/03 310.6							
25	<b>Miticocchio Paolo</b>	A.V.A. Valbrembo	2	1.90	Discus 2	1.08	1401	373
	16/05/03 422.1 02/07/03 374.3							
26	<b>Molinari Manuele</b>	AeC. Prealpi Venete	2	1.90	LS 8	1.08	1262	336
	24/04/03 488.2 25/04/03 229.0							
27	<b>Castelli Luca</b>	A.C.A.O. Varese	2	1.90	Discus	1.08	1136	303
	24/08/03 396.9 22/03/03 249.1							
28	<b>Beltramello Marco</b>	AeC. Biella	2	1.90	Ventus 2	1.14	1100	293
	05/07/03 366.0 19/07/03 293.7							
29	<b>Allegrini Lorenzo</b>	AeC. Prealpi Venete	1	2.30	LS 8	1.08	1070	285
		Triangolo FAI dichiarato					1070	
30	<b>Tura Filippo</b>	AeC.V.V. Mugello	1	2.30	LS 8	1.08	1068	285
	05/07/03 501.6							
31	<b>Gregis Ferdinando</b>	A.V.A. Valbrembo	1	1.90	Discus	1.08	924	246
		Tema cambiato in volo					924	
32	<b>Tamborini Francesco</b>	A.C.A.O. Varese	1	1.90	Discus	1.08	887	236
		Tema cambiato in volo					887	
33	<b>Dalla Rosa Vittorio</b>	Ass. V.V. Parma Soaring	1	1.90	LS 8	1.08	762	203
	20/07/03 433.3							
34	<b>Martignoni Fabio</b>	A.C.A.O. Varese	1	1.90	Discus	1.08	756	201
		Tema cambiato in volo					756	
35	<b>Girardi Mario</b>	Ass. V. Roma	1	2.10	Discus	1.08	707	188
		Distanza su 3 punti dichiarati					707	
36	<b>Nicotra Mario</b>	A.C.A.O. Varese	1	1.90	Ventus 2	1.14	635	169
	08/08/03 381.3							
37	<b>Grinza Giancarlo</b>	AeC. Torino	1	1.90	ASW 28	1.08	611	163
	13/04/03 347.3							
38	<b>Bottoni Sandro</b>	AeC. Ferrarese	1	2.10	LS 3	1.08	484	129
	13/04/03 249.1							
39	<b>Matteucci Enrico</b>	A.C.A.O. Varese	2	1.90	Discus	1.08	454	121
	03/05/03 144.0 25/04/03 114.4							

\* punti per la Graduatoria Nazionale

n. voli: **67** Totale Punti: **68.560** Totale Km validi: **37.731.4** Punteggio medio/volo: **1023.3** Media km validi/volo: **563.2**

**Campionati di Distanza 2003 - Riepilogo Generale**

Anno	1988	1989	1990	1991	1992	1993	1994	1995	1996	1997	1998	1999	2000	2003	2002	2003
N° concorrenti	37	75	90	105	175	174	118	131	176	132	163	142	119	122	122	158
N° Voli	69	137	166	193	212	380	209	260	374	271	290	327	278	243	199	494
Km volati totali	31.000	56.304	68.806	70.621	71.972	152.256	88.773	103.768	167.814	128.845	116.952	135.805	128.451	112.433	88.355	199.525
Media km/voli	449,3	411,0	414,5	365,9	339,2	400,7	424,8	399,1	449,7	475,4	403,3	415,3	462,1	462,7	444,0	403,9
Tot. Pil./Classe	36	70	86	97	169	163	110	120	162	122	163	0	119	122	86	158
Classi	Standard				20	19	23	23	32	17	21	22	<b>Apertura 15m</b>			
	15 metri				21	13	10	8	11	9	8	8				
	Libera				12	12	9	11	15	14	25	29	26	21	12	24
	Sport /Club				60	17	14	11	19	14	22	17	12	13	10	17
	World Class				-	-	-	-	-	-	-	3	4	-	-	-
Cat.Promozione					56	102	54	67	85	68	84	62	50	56	43	78
Motoalianti	1	5	4	8	6	11	8	11	14	10	-	-	-	-	-	-
N° voli > 500 km	29	48	60	52	39	109	76	84	165	103	99	85	101	103	73	150
N° voli > 750 km	1	-	3	8	4	14	8	4	15	18	11	27	17	28	19	51
N° voli >1000 km	-	-	-	1	3	-	-	-	-	6	-	-	2	6	-	3

A.C.A.O. Aero Club Adele Orsi - (VA)  
**16° Campionato Italiano di Distanza - 2003**  
**Classifica classe Libera**

Pos.	Concorrente		Club	N° voli		Punti totali		*	
	data	Km volati		Tema	Punti/km	Tipo aliante	F.C.		Punti
1	<b>Sironi Alberto</b>		A.C.A.O. Varese	2	2.10	DG 600 18m	1.18	3212	925
	21/05/02	978.2							
	24/04/02	754.6	Andata e ritorno dichiarata					1471	
2	<b>Pavesi Ugo</b>		A.C.A.O. Varese	2	2.10	DG 800 18m	1.20	3104	894
	21/05/02	972.4							
	15/05/02	885.2	Tema cambiato in volo					1402	
3	<b>Erba Giorgio</b>		A.V.A. Valbrembo	2	2.10	LS 8 18m	1.14	2887	831
	24/04/02	844.5							
	15/05/02	798.7	Tema cambiato in volo					1331	
4	<b>Reginaldi Roberto</b>		AeC. Rieti	2	2.10	ASH 25	1.24	2862	824
	25/07/03	915.9							
	27/07/03	774.2	Distanza su 3 punti dichiarati					1311	
5	<b>Frigerio Luca</b>		A.V.A. Valbrembo	2	2.10	LS 8 18m	1.14	2856	822
	24/04/02	887.1							
	13/04/02	733.0	Tema cambiato in volo					1222	
6	<b>Paolillo Ugo</b>		AeC. Rieti	2	1.90	Nimbus 4	1.28	2631	758
	21/08/03	1010.1							
	23/08/03	762.4	Tema cambiato in volo					1132	
7	<b>Cox Fabrizio</b>		AeC. Viterbo	2	2.10	DG 800 18m	1.20	2457	708
	05/07/03	774.1							
	03/07/03	696.0	Tema cambiato in volo					1102	
8	<b>Servilio Sergio</b>		AeC. Rieti	2	1.90	Ventus 2/18m	1.20	2188	630
	20/08/03	755.8							
	24/08/03	625.6	Tema cambiato in volo					991	
9	<b>Finocchiaro Filippo</b>		AeC. Artena	2	2.10	LS 8 18m	1.14	2069	596
	06/07/03	636.6							
	08/07/03	537.4	Tema cambiato in volo					896	
10	<b>Stefanutti Oscar</b>		A.C.A.O. Varese	2	1.90	DG 800 18m	1.20	2030	585
	13/04/03	769.4							
	27/04/03	512.7	Tema cambiato in volo					812	
11	<b>Monti Romeo</b>		AeC.V.V. Mugello	2	1.90	LS 6/18m	1.18	2011	579
	06/07/03	703.9							
	20/07/03	545.5	Tema cambiato in volo					878	
12	<b>Ancillotti Ruggero</b>		A.V.A. Valbrembo	2	1.90	ASH 26	1.20	1974	568
	05/07/02	627.4							
	24/04/02	560.7	Distanza su 3 punti dichiarati					981	
13	<b>Longhi Marcello</b>		A.V.A. Valbrembo	2	1.90	ASH 25	1.24	1524	439
	27/04/02	541.3							
	22/06/02	453.7	Tema cambiato in volo					695	
14	<b>Tarchini Edoardo</b>		AeC. Fulvio Padova	1	2.30	LS 8 18m	1.14	1522	438
	24/04/03	754.6	Andata e ritorno dichiarata					1522	
15	<b>Monti Lorenzo</b>		A.C.A.O. Varese	1	2.30	LS 8 18m	1.14	1522	438
	24/04/02	754.6	Andata e ritorno dichiarata					1522	
16	<b>Garbari Ferruccio</b>		AeC. Bolzano	2	1.90	DG 800 18m	1.20	1514	436
	19/07/02	481.4							
	24/04/02	474.8	Tema cambiato in volo					752	
17	<b>Pessione Alessandro</b>		AeC. Torino	2	1.90	ASH 25	1.24	1409	406
	05/07/02	598.0							
	14/09/02	321.9	Tema cambiato in volo					493	
18	<b>Testa Claudio</b>		A.V.A. Valbrembo	2	1.90	LS 8 18m	1.14	1341	386
	24/04/03	590.9							
	18/04/03	213.8	Tema cambiato in volo					356	
19	<b>Fontana Vittorio</b>		A.V.M. Milano	2	1.90	DG 800 18m	1.20	1267	365
	05/07/03	440.6							
	06/07/03	359.1	Tema cambiato in volo					569	
20	<b>Martinelli Daniele</b>		AeC. Rieti	1	1.90	DG 600 18m	1.18	1143	329
	24/08/03	709.8	Tema cambiato in volo					1143	
21	<b>Gallia Guido</b>		A.V.A. Valbrembo	2	1.90	DG 800 18m	1.20	998	287
	25/07/02	375.7							
	13/04/02	254.4	Tema cambiato in volo					403	
22	<b>Cernezzi Aldo</b>		A.C.A.O. Varese	1	1.90	DG 600 17m	1.16	883	254
	24/04/02	539.3	Tema cambiato in volo					883	
23	<b>Cavosi Paolo</b>		A.V. Lariano	1	1.90	DG 800 18m	1.20	633	182
	15/05/02	399.9	Tema cambiato in volo					633	
24	<b>Gioppo Gaetano</b>		AeC. Prealpi Venete	1	1.90	Janus C 20	1.06	360	104
	05/07/02	200.7							

\* punti per la Graduatoria Nazionale

n. voli: **42** Totale Punti: **44.397** Totale Km validi: **26.525,9** Punteggio medio/volo: **1.057,1** Media km validi/volo: **631,6**

A.C.A.O. Aero Club Adele Orsi - (VA)  
**16° Campionato Italiano di Distanza – 2003**  
**Classifica Classe Sport**

Pos.	Concorrente	Club		N° voli		Punti totali			
		data	Km volati	Tema	Punti/km	Tipo aliante	F.C.	Punti	
1	<b>Antonelli Mario</b>	AeC. Artena		2		2926		900	
		20/08/03	814.3	Distanza su 3 punti dichiarati	2.10	LS 4	1.06		1613
		07/06/03	T32.6	Tema cambiato in volo	1.90	LS 4	1.06		1313
2	<b>Custo Roberto</b>	A.V.A. Valbrembo		2		2795		860	
		21/08/02	760.3	Distanza su 3 punti dichiarati	2.10	LS 3	1.08		1478
		15/05/02	677.1	Distanza su 3 punti dichiarati	2.10	LS 3	1.08		1317
3	<b>Pinni Vittorio</b>	Ass. V.V. Parma Soaring		2		2671		822	
		19/07/03	643.6	Andata e ritorno dichiarata	2.30	DG 200 - DG 202	1.08		1371
		05/07/03	668.8	Distanza su 3 punti dichiarati	2.10	DG 200 - DG 202	1.08		1300
4	<b>Volpi Diego</b>	AeC. Rieti		2		2341		720	
		06/07/02	730.0	Tema cambiato in volo	1.90	Stemme S10	1.10		1261
		22/05/02	565.9	Distanza su 3 punti dichiarati	2.10	Stemme S10	1.10		1080
5	<b>Prodorutti Yuri</b>	AeC. Arezzo		2		2274		699	
		05/07/03	724.5	Tema cambiato in volo	1.90	LS 7	1.06		1299
		06/07/03	544.2	Tema cambiato in volo	1.90	LS 7	1.06		975
6	<b>Zorzi Alberto</b>	A.V.S. Verona		2		1921		591	
		13/08/03	637.6	Tema cambiato in volo	1.90	LS 3	1.08		1122
		16/05/03	454.3	Tema cambiato in volo	1.90	LS 3	1.08		799
7	<b>Lastrico Edoardo</b>	A.V.A. Valbrembo		2		1829		563	
		15/06/02	506.0	triangolo qualsiasi dichiarato	2.10	Duo Discus	1.10		966
		06/07/02	499.7	Tema cambiato in volo	1.90	Duo Discus	1.10		863
8	<b>Gioppo Gaetano</b>	AeC. Prealpi Venete		2		1712		527	
		02/08/02	523.8	Tema cambiato in volo	1.90	DG 400 17m	1.10		905
		24/04/02	467.4	Tema cambiato in volo	1.90	DG 400 17m	1.10		807
9	<b>Balducci Alberto</b>	A.C.A.O. Varese		2		1471		452	
		13/04/02	415.4	Tema cambiato in volo	1.90	ASW 15	0.98		805
		16/06/02	371.6	Tema cambiato in volo	1.90	DG 300	1.06		666
10	<b>Taddei Dante</b>	AeC. Foligno		2		1470		452	
		27/07/02	380.5	Distanza su 3 punti dichiarati	2.10	Astir Std	1.00		799
		22/06/02	319.3	Distanza su 3 punti dichiarati	2.10	Astir Std	1.00		671
11	<b>Poletti Franco</b>	A.V.M. Milano		2		1438		442	
		06/07/03	407.1	Tema cambiato in volo	1.90	LS 7	1.06		730
		05/07/03	312.8	Tema cambiato in volo	1.90	SF 26	0.84		708
12	<b>Camozzi Antonio</b>	A.V.A. Valbrembo		2		1424		438	
		13/04/02	497.9	Tema cambiato in volo	1.90	DG 300	1.06		892
		14/06/02	296.6	Tema cambiato in volo	1.90	DG 300	1.06		532
13	<b>Miticocchio Paolo</b>	A.V.A. Valbrembo		2		1363		419	
		24/04/02	430.2	Tema cambiato in volo	1.90	DG 300	1.06		771
		21/05/02	342.9	Tema cambiato in volo	1.90	Duo Discus	1.10		592
14	<b>Dell'Era Eugenio</b>	A.V.A. Valbrembo		2		1252		385	
		04/05/03	421.5	Tema cambiato in volo	1.90	Duo Discus	1.10		728
		18/05/03	303.3	Tema cambiato in volo	1.90	Duo Discus	1.10		524
15	<b>Ruggeri Paolo</b>	A.V.M. Milano		2		1217		374	
		24/08/03	411.2	Tema cambiato in volo	1.90	LS 7	1.06		737
		23/08/03	267.9	Tema cambiato in volo	1.90	LS 7	1.06		480
16	<b>Stagi Folco</b>	A.V.M. Milano		2		1154		355	
		31/08/03	301.6	Distanza su 3 punti dichiarati	2.10	LS 4	1.06		598
		18/07/03	280.4	Distanza su 3 punti dichiarati	2.10	LS 4	1.06		556
17	<b>Susta Paola</b>	AeC. Foligno		1		887		273	
		30/07/03	494.6	Tema cambiato in volo	1.90	DG 300	1.06		887

\* punti per la Graduatoria Nazionale

n. voli: **33**    Totale Punti: **30.281**    Totale Km validi: **16.203,7**    Punteggio medio/volo: **917.6**    Media km validi/volo: **491.0**

**16° Campionato Italiano di Distanza – 2003**  
**Insegne**

Distanza				Quota	Durata
50 km	300 km Oro	300 km Diamante	500 km Diamante	1000 m	5 ore
20	2	1	6	12	12



A.C.A.O. Aero Club Adele Orsi - (VA)  
**16° Campionato Italiano di Distanza – 2003**  
**Classifica Categoria Promozione**

Pos.	Concorrente		Club	N° voli		Punti totali		*	
	data	Km volati		Tema	Punti/km	Tipo aliante	F.C.		Punti
1	<b>Sandri Eliano</b>		CUS Trento		2			2501	800
	08/03/02	653.1	Andata e ritorno dichiarata	2.30	Ventus 2	1.14	1318		
	02/08/02	709.9	Tema cambiato in volo	1.90	Ventus 2	1.14	1183		
2	<b>Loddi Giancarlo</b>		A.V.A. Valbrembo		2			2370	758
	15/05/02	741.1	Tema cambiato in volo	1.90	Discus 2	1.08	1304		
	05/07/02	605.9	Tema cambiato in volo	1.90	Discus	1.08	1066		
3	<b>Bottini Maurizio</b>		A.V.A. Valbrembo		2			2264	724
	15/05/02	645.0	Tema cambiato in volo	1.90	Discus	1.08	1135		
	24/04/02	530.1	Andata e ritorno dichiarata	2.30	Discus	1.08	1129		
4	<b>Pressato Massimo</b>		A.V.A. Valbrembo		2			2245	718
	24/04/02	530.1	Andata e ritorno dichiarata	2.30	Discus	1.08	1129		
	15/05/02	573.7	Distanza su 3 punti dichiarati	2.10	Discus	1.08	1116		
5	<b>Windegger Cristoph</b>		AeC. Bolzano		2			2012	644
	10/08/03	512.5	Distanza su 3 punti dichiarati	2.10	LS 4	1.06	1015		
	13/08/03	503.0	triangolo qualsiasi dichiarato	2.10	LS 4	1.06	997		
6	<b>Moling Ignazio</b>		AeC. Bolzano		2			1984	
	12/08/03	507.0	Distanza su 3 punti dichiarati	2.10	LS 4	1.06	1004		
	25/04/03	546.5	Tema cambiato in volo	1.90	LS 4	1.06	980		
7	<b>Dalla Brida Mauro</b>		CUS Trento		2			1968	
	18/04/02	608.7	Tema cambiato in volo	1.90	LS 4	1.06	1091		
	14/04/02	526.0	Tema cambiato in volo	1.90	LS 8 18m	1.14	877		
8	<b>Giordani Walter</b>		CUS Trento		2			1919	
	16/04/03	556.8	Tema cambiato in volo	1.90	DG 400 17m	1.10	962		
	19/08/03	553.9	Tema cambiato in volo	1.90	DG 400 17m	1.10	957		
9	<b>Scaglioni Giovanni</b>		A.V.A. Valbrembo		2			1780	
	15/05/02	615.1	Tema cambiato in volo	1.90	Discus 2	1.08	1082		
	16/04/02	397.0	Tema cambiato in volo	1.90	Discus 2	1.08	698		
10	<b>Rizzani Francesco</b>		Ass. V.V. Rivoli di Osoppo		2			1741	
	13/08/02	455.0	Triangolo FAI dichiarato	2.30	DG 300	1.06	987		
	25/04/02	420.7	Tema cambiato in volo	1.90	DG 300	1.06	754		
-11	<b>Zivelonghi Maurizio</b>		AeC. Bolzano		2			1644	
	12/08/03	506.7	Distanza su 3 punti dichiarati	2.10	DG 300	1.06	1004		
	23/08/03	294.9	Andata e ritorno dichiarata	2.30	DG 300	1.06	640		
12	<b>Vergani Mario</b>		A.C.A.O. Varese		2			1637	
	24/04/03	428.7	Andata e ritorno Libera	2.10	SZD-55	1.08	834		
	13/04/03	456.5	Tema cambiato in volo	1.90	SZD-55	1.08	803		
13	<b>Holzner Robert</b>		AeC. Bolzano		2			1623	
	13/08/03	502.8	triangolo qualsiasi dichiarato	2.10	Mini Nimbus	1.08	978		
	23/08/03	366.5	Tema cambiato in volo	1.90	Mini Nimbus	1.08	645		
14	<b>Guardigli Paolo</b>		AeC.V.V. Mugello		2			1616	
	05/07/03	473.0	Andata e ritorno Libera	2.10	LS 6	1.12	887		
	19/07/03	355.0	Andata e ritorno dichiarata	2.30	LS 6	1.12	729		
15	<b>Carazzi Daniela</b>		AeC. Rieti		2			1563	
	21/09/03	461.5	Tema cambiato in volo	1.90	LS 4	1.06	827		
	07/07/03	410.6	Tema cambiato in volo	1.90	LS 4	1.06	736		
16	<b>Gori Federico</b>		AeC. Bolzano		2			1545	
	23/08/02	484.5	Tema cambiato in volo	1.90	ASW 20	1.10	837		
	19/07/02	410.0	Tema cambiato in volo	1.90	ASW 20	1.10	708		
17	<b>Ambrosini Flavio</b>		A.V.S. Verona		2			1527	
	16/05/02	462.7	Tema cambiato in volo	1.90	DG 200 17m	1.10	799		
	13/09/02	421.5	Tema cambiato in volo	1.90	DG 200 17m	1.10	728		
18	<b>De Pellegrini Igor</b>		AeC. Bolzano		2			1516	
	15/05/03	509.6	triangolo qualsiasi dichiarato	2.10	DG 400 17m	1.10	973		
	24/04/03	314.5	Tema cambiato in volo	1.90	DG 400 17m	1.10	543		
19	<b>Tosolini Bruno</b>		Ass. V.V. Rivoli di Osoppo		2			1510	
	08/06/02	460.4	Tema cambiato in volo	1.90	ASW 24	1.08	810		
	25/05/02	397.7	Tema cambiato in volo	1.90	ASW 24	1.08	700		
20	<b>Incisa Giulia</b>		AeC. Torino		2			1488	
	27/07/03	438.0	Tema cambiato in volo	1.90	Discus	1.08	771		
	21/06/03	407.3	Tema cambiato in volo	1.90	Discus	1.08	717		
21	<b>Bani Manuele</b>		AeC. Foligno		2			1458	
	27/07/03	415.3	Tema cambiato in volo	1.90	ASW 15	0.98	805		
	20/08/03	304.9	triangolo qualsiasi dichiarato	2.10	ASW 15	0.98	653		
22	<b>Orsini Carlo</b>		CUS Trento		2			1407	
	03/08/03	434.1	Tema cambiato in volo	1.90	LS 6	1.12	736		
	15/05/03	395.6	Tema cambiato in volo	1.90	LS 6	1.12	671		
23	<b>Rocca Guido</b>		A.V.S. Verona		2			1380	
	13/08/02	396.0	Tema cambiato in volo	1.90	LS 7	1.06	710		
	10/08/02	373.6	Tema cambiato in volo	1.90	LS 7	1.06	670		

Segue: 16° Campionato Italiano di Distanza – 2003 – Categoria Promozione

Pos.	Concorrente		Club	n.voli		Punti totali *	
	data	Km volati		Punti/km	Tipo aliante	F.C.	Punti
24	<b>Bergamini Giorgio</b>		AeC.V.V. Mugello	2			1356
	05/08/03	399.7	Tema cambiato in volo	1.90	ASW 24	1.08	703
	06/07/03	371.0	Tema cambiato in volo	1.90	ASW 24	1.08	653
25	<b>Capuzzo Graziano</b>		A.V.A. Valbrembo	2			1347
	24/04/02	451.9	Tema cambiato in volo	1.90	ASH 25	1.24	692
	18/07/02	427.4	Tema cambiato in volo	1.90	ASH 25	1.24	655
26	<b>Torggler Hans</b>		AeC. Bolzano	2			1347
	24/04/03	384.6	Tema cambiato in volo	1.90	DG 300	1.06	689
	25/05/03	380.8	Tema cambiato in volo	1.90	ASW 20	1.10	658
27	<b>Rossi Emanuele</b>		A.V.A. Valbrembo	2			1336
	13/04/02	352.2	Distanza su 3 punti dichiarati	2.10	DG 300	1.06	698
	16/06/02	327.9	Distanza su 3 punti dichiarati	2.10	Discus	1.08	638
28	<b>Mura Antonino</b>		AeC.V.V. Mugello	2			1314
	05/07/02	387.0	Andata e ritorno Libera	2.10	LS 3	1.08	752
	05/08/02	264.0	Triangolo FAI dichiarato	2.30	LS 3	1.08	562
29	<b>Kessler Marco Massimo</b>		AVS Verona	2			1293
	19/09/02	370.8	Tema cambiato in volo	1.90	LS 3	1.08	652
	15/05/02	364.3	Tema cambiato in volo	1.90	LS 3	1.08	641
30	<b>Berardi Andrea</b>		Ass.V. Roma	2			1262
	27/07/03	308.0	Triangolo FAI dichiarato	2.30	LS 3	1.08	656
	06/07/03	311.6	Distanza su 3 punti dichiarati	2.10	LS 3	1.08	606
31	<b>Lucchi Roberto</b>		CUS Trento	2			1250
	06/07/03	377.0	Andata e ritorno Libera	2.10	DG 300	1.06	747
	21/06/03	254.0	triangolo qualsiasi dichiarato	2.10	DG 300	1.06	503
32	<b>Minoli Luca</b>		A.V.A. Valbrembo	2			1226
	05/07/03	318.4	triangolo qualsiasi dichiarato	2.10	DG 300	1.06	631
	02/07/03	300.5	triangolo qualsiasi dichiarato	2.10	LS 4	1.06	595
33	<b>Merlini Renato</b>		A.V.A. Valbrembo	2			1214
	21/06/02	352.5	Tema cambiato in volo	1.90	Discus	1.08	620
	24/04/02	305.4	Distanza su 3 punti dichiarati	2.10	Discus	1.08	594
34	<b>Szunomar Istvan</b>		A.C.A.O. Varese	1			1103
15/05/03	514.6	Distanza su 3 punti dichiarati	2.10	Libelle std.	0.98	1103	
35	<b>Trussi Piermaria</b>		A.V.M. Milano	2			1086
	05/07/03	328.9	Tema cambiato in volo	1.90	ASW 20	1.10	568
	22/06/03	271.3	Distanza su 3 punti dichiarati	2.10	ASW 20	1.10	518
36	<b>Salvadori Andrea</b>		AVS Verona	2			1062
	15/05/02	349.1	Tema cambiato in volo	1.90	LS 3 17m	1.10	603
	24/04/02	265.8	Tema cambiato in volo	1.90	LS 3 17m	1.10	459
37	<b>Lombardi Walter</b>		A.V.M. Milano	2			1020
	22/06/03	278.0	Tema cambiato in volo	1.90	ASW 15	0.98	539
	08/06/03	248.3	Tema cambiato in volo	1.90	ASW 15	0.98	481
38	<b>Maroadi Gianfranco</b>		AV Rivoli di Osoppo	2			1011
	05/08/03	310.0	Triangolo FAI dichiarato	2.30	LS 6	1.12	637
	18/04/03	220.5	Tema cambiato in volo	1.90	LS 6	1.12	374
39	<b>Ferrari Alberto</b>		AVS Verona	2			1005
	05/07/03	294.8	Tema cambiato in volo	1.90	Hornet	1.00	560
	09/07/03	234.1	Tema cambiato in volo	1.90	Hornet	1.00	445
40	<b>Carnevale Paolo</b>		A.V.M. Milano	2			954
	27/08/03	266.2	Tema cambiato in volo	1.90	LS 4	1.06	477
	24/08/03	266.1	Tema cambiato in volo	1.90	LS 4	1.06	477
41	<b>Giolai Erminio</b>		AVS Verona	2			944
	05/07/02	298.2	Tema cambiato in volo	1.90	Hornet	1.00	567
	14/09/02	198.3	Tema cambiato in volo	1.90	Hornet	1.00	377
42	<b>Carbonera Francesco</b>		A.V.A. Valbrembo	2			915
	30/07/02	291.3	Tema cambiato in volo	1.90	DG 300	1.06	522
	13/04/02	223.5	Tema cambiato in volo	1.90	Discus	1.08	393
43	<b>Negossi Remo</b>		AeC. Ferrarese	2			914
	12/07/02	275.0	Andata e ritorno Libera	2.10	ASW 20	1.10	525
	16/05/02	225.0	Tema cambiato in volo	1.90	ASW 20	1.10	389
44	<b>Chianello Michele</b>		AV Rivoli di Osoppo	1			912
	25/04/03	537.8	Tema cambiato in volo	1.90	ASW 20/16.6m	1.12	912
	13/04/03	535.1	Tema cambiato in volo	1.90	ASW 20/16.6m	1.12	908
45	<b>Moroni Cesare</b>		A.C.A.O. Varese	1			908
	13/04/03	535.1	Tema cambiato in volo	1.90	ASW 20/16.6m	1.12	908
	27/08/03	261.0	Tema cambiato in volo	1.90	DG 300	1.06	468
46	<b>Corti Corrado</b>		A.V.M. Milano	2			868
	24/08/03	222.9	Tema cambiato in volo	1.90	DG 300	1.06	400
	25/05/03	420.7	Distanza su 3 punti dichiarati	2.10	ASW 20	1.10	803
47	<b>Bianchetti Alberto</b>		AeC. Rieti	1			803
	25/05/03	420.7	Distanza su 3 punti dichiarati	2.10	ASW 20	1.10	803
	05/07/03	263.2	Tema cambiato in volo	1.90	LS 7	1.06	472
48	<b>Mejani Giancarlo</b>		A.V.M. Milano	2			768
	16/04/03	165.1	Tema cambiato in volo	1.90	LS 7	1.06	296
	24/04/02	255.5	Tema cambiato in volo	1.90	ASW 15	0.98	495
49	<b>Toncelli Stefano</b>		A.C.A.O. Varese	2			747
	24/04/02	255.5	Tema cambiato in volo	1.90	ASW 15	0.98	495
	03/05/02	130.2	Tema cambiato in volo	1.90	ASW 15	0.98	252

Segue: 16° Campionato Italiano di Distanza – 2003 – Categoria Promozione

Pos.	Concorrente	Club	N° voli			Punti totali		*	
			data	Km volati	Tema	Punti/km	Tipo aliante		F.C.
50	<b>Zanga Roberto</b>	A.V.A. Valbrembo						744	
			03/05/03	238.3	Tema cambiato in volo	1.90	Discus	1.08	419
			27/04/03	184.6	Tema cambiato in volo	1.90	Discus	1.08	325
51	<b>De Luca Paolo</b>	A.C.A.O. Varese						716	
			24/04/03	262.3	Tema cambiato in volo	1.90	Jantar std	1.00	498
			16/03/03	121.6	Tema cambiato in volo	1.90	DG 300	1.06	218
52	<b>Verderio Angelo</b>	A.V.A. Valbrembo						692	
			05/07/03	202.9	Tema cambiato in volo	1.90	Discus	1.08	357
			04/05/03	190.5	Tema cambiato in volo	1.90	Discus	1.08	335
53	<b>Santini Mario</b>	A.V.A. Valbrembo						672	
			05/07/03	194.9	Tema cambiato in volo	1.90	DG 300	1.06	349
			19/07/03	180.3	Tema cambiato in volo	1.90	DG 300	1.06	323
54	<b>Brayne Ivan</b>	A.C.A.O. Varese						644	
			20/07/03	339.0	Tema cambiato in volo	1.90	Cirrus B	1.00	644
55	<b>Fumagalli Gianluigi</b>	A.V.A. Valbrembo						582	
			24/05/03	161.7	Distanza su 3 punti dichiarati	2.10	Astir CS77	0.96	354
			08/05/03	104.3	triangolo qualsiasi dichiarato	2.10	Astir CS77	0.96	228
56	<b>Milella Andrea</b>	A.V.A. Valbrembo						579	
			02/07/03	215.3	Tema cambiato in volo	1.90	DG 300	1.06	386
			06/07/03	107.4	Tema cambiato in volo	1.90	DG 300	1.06	193
57	<b>Zago Pier Mario</b>	A.C.A.O. Varese						575	
			15/03/03	143.0	Triangolo FAI dichiarato	2.30	Astir CS77	0.96	343
			04/05/03	106.0	triangolo qualsiasi dichiarato	2.10	Astir CS77	0.96	232
58	<b>Vaccari Sandro</b>	A.V.M. Milano						566	
			08/06/03	171.6	Tema cambiato in volo	1.90	Libelle std.	0.98	333
			25/05/03	108.7	Distanza su 3 punti dichiarati	2.10	Libelle std.	0.98	233
59	<b>Siccardi Giacomo</b>	A.C.A.O. Varese						565	
			04/04/02	150.0	Andata e ritorno Libera	2.10	ASW 15	0.98	321
			21/05/02	113.8	triangolo qualsiasi dichiarato	2.10	ASW 15	0.98	244
60	<b>Malberti Giuseppe</b>	A.V.A. Valbrembo						542	
			20/07/03	186.9	Tema cambiato in volo	1.90	DG 300	1.06	335
			04/05/03	104.3	triangolo qualsiasi dichiarato	2.10	DG 300	1.06	207
61	<b>Messina Raimondo</b>	A.C.A.O. Varese						531	
			27/04/03	156.0	Tema cambiato in volo	1.90	DG 300	1.06	280
			13/04/03	140.0	Tema cambiato in volo	1.90	DG 300	1.06	251
62	<b>Bonzanini Emilio</b>	A.C.A.O. Varese						523	
			08/04/03	269.6	Tema cambiato in volo	1.90	ASW 15	0.98	523
63	<b>Polizzy Roberto</b>	A.V.A. Valbrembo						480	
			05/07/03	267.9	Tema cambiato in volo	1.90	DG 300	1.06	480
64	<b>Milesi Nicola</b>	A.V.A. Valbrembo						459	
			02/07/03	157.4	Tema cambiato in volo	1.90	DG 300	1.06	282
			14/06/03	98.9	Tema cambiato in volo	1.90	DG 300	1.06	177
65	<b>Capelli Michele</b>	A.V.A. Valbrembo						433	
			05/07/03	104.2	triangolo qualsiasi dichiarato	2.10	Astir Std	1.00	219
			14/06/03	112.8	Tema cambiato in volo	1.90	Astir Std	1.00	214
66	<b>Lavazza Alfio</b>	A.C.A.O. Varese						424	
			08/04/03	236.4	Tema cambiato in volo	1.90	Speed Astir	1.06	424
67	<b>Calafato Santo</b>	A.V.A. Valbrembo						406	
			24/05/03	104.2	triangolo qualsiasi dichiarato	2.10	DG 300	1.06	206
			07/09/03	111.4	Tema cambiato in volo	1.90	DG 300	1.06	200
68	<b>Ragosta Germano</b>	A.V.M. Milano						272	
			22/06/03	108.7	Distanza su 3 punti dichiarati	2.10	SF 26	0.84	272
69	<b>Giacobone Fausto</b>	A.V.M. Milano						269	
			25/05/03	138.6	Tema cambiato in volo	1.90	Libelle std.	0.98	269
70	<b>Faggioni Andrea</b>	A.C.A.O. Varese						259	
			02/07/03	120.7	Distanza su 3 punti dichiarati	2.10	ASW 15	0.98	259
71	<b>Manfredi Daniele</b>	A.V.M. Milano						233	
			02/07/03	120.7	Distanza su 3 punti dichiarati	2.10	ASW 15	0.98	233
72	<b>Costa Eugenio</b>	A.V.M. Milano						232	
			08/06/03	108.4	Distanza su 3 punti dichiarati	2.10	Cirrus std.	0.98	232
73	<b>Brambilla Fabiano</b>	A.V.M. Milano						232	
			25/05/03	108.3	triangolo qualsiasi dichiarato	2.10	Cirrus std.	0.98	232
74	<b>Zibetti Giuseppe</b>	A.V.A. Valbrembo						229	
			15/05/03	104.5	triangolo qualsiasi dichiarato	2.10	Astir CS77	0.96	229
75	<b>Locatelli Pierangelo</b>	A.V.A. Valbrembo						228	
			04/05/03	104.3	triangolo qualsiasi dichiarato	2.10	Astir CS77	0.96	228
76	<b>Venegoni Silvio</b>	A.V.A. Valbrembo						219	
			02/07/03	104.3	triangolo qualsiasi dichiarato	2.10	Astir Std	1.00	219
77	<b>Ziloli Giacinto</b>	A.V.A. Valbrembo						208	
			20/06/03	115.8	Tema cambiato in volo	1.90	DG 300	1.06	208
78	<b>Battini Ferdinando</b>	A.V.A. Valbrembo						207	
			19/07/03	104.3	triangolo qualsiasi dichiarato	2.10	DG 300	1.06	207

n. voli: 139    Totale Punti: 81.801    Totale Km validi: 44053.0    Punteggio medio/volo: 588.5    Media km validi/volo: 316.9

**16° Campionato Italiano di Distanza 2003  
Tabella Riepilogativa Voli per Aero Club**

Club	Classe	concorrenti	n.voli	Km. Totali	media	punti(*)
A.V.A. Valbrembo	Apertura 15m	Camozzi Antonio	8	3.541,5	442,7	2.515
		Colombo Massimo	5	2.855,6	571,1	2.758
		Gregis Ferdinando	1	525,4	525,4	924
		Gritti Angelo	8	4.800,1	600,0	2.720
		Lastrico Edoardo	8	2.734,8	341,9	1.960
		Miticocchio Paolo	6	1.917,5	319,6	1.401
		Piazza Stefano	9	4.443,2	493,7	2.271
		<b>Totale Apertura 15m</b>	<b>45</b>	<b>20.818,1</b>	<b>462,6</b>	<b>14.549</b>
		Libera	Ancillotti Ruggero	6	2.997,2	499,5
	Erba Giorgio		2	1.643,2	821,6	2.887
	Frigerio Luca		5	2.738,4	547,7	2.856
	Gallia Guido		3	737,9	246,0	998
	Longhi Marcello		4	1.691,7	422,9	1.524
	Testa Claudio		2	804,7	402,4	1.341
	<b>totali Libera</b>	<b>22</b>	<b>10.613,1</b>	<b>482,4</b>	<b>11.580</b>	
	Sport	Camozzi Antonio	2	794,5	397,3	1.424
		Custo Roberto	4	2.746,8	686,7	2.795
		Dell'Era Eugenio	3	1.011,9	337,3	1.252
		Lastrico Edoardo	6	1.956,8	326,1	1.829
		Miticocchio Paolo	4	1.189,5	297,4	1.363
	<b>totali Sport</b>	<b>19</b>	<b>7.699,5</b>	<b>405,2</b>	<b>8.663</b>	
	Promozione	Battini Ferdinando	1	104,3	104,3	207
		Bottini Maurizio	10	3.694,5	369,5	2.264
		Calafato Santo	2	215,6	107,8	406
		Capelli Michele	2	217,0	108,5	433
		Capuzzo Graziano	5	1.859,0	371,8	1.347
		Carbonera Francesco	3	706,7	235,6	915
		Fumagalli Gianluigi	2	266,0	133,0	582
		Locatelli Pierangelo	1	104,3	104,3	225
		Loddi Giancarlo	4	2.221,8	555,5	2.370
		Malberti Giuseppe	2	291,2	145,6	542
		Merlini Renato	5	1.186,8	237,4	1.214
		Milella Andrea	2	322,7	161,4	579
Milesi Nicola		2	256,3	128,1	459	
Minoli Luca		5	1.273,4	254,7	1.226	
Polizzy Roberto		1	267,9	267,9	480	
Pressato Massimo		5	2.483,0	496,6	2.245	
Rossi Emanuele		4	1.145,2	286,3	1.336	
Santini Mario		3	479,4	159,8	672	
Scaglioni Giovanni		2	1.012,1	506,0	1.780	
Venegoni Silvio		1	104,3	104,3	219	
Verderio Angelo		7	1.116,2	159,5	692	
Zanga Roberto		3	578,1	192,7	744	
Zibetti Giuseppe		1	104,5	104,5	229	
Zilioli Giacinto	1	115,8	115,8	208		
<b>totali Promozione</b>	<b>74</b>	<b>20.126,1</b>	<b>272,0</b>	<b>21.374</b>		
<b>Totale AeC</b>	<b>N° concorrenti</b>	<b>42</b>	<b>160</b>	<b>59.256,8</b>	<b>370,4</b>	<b>56.166</b>
A.V. Lariano	Libera	Cavosi Paolo	1	399,9	399,9	633
A.V.M. Milano	Apertura 15m	Botto Massimo	2	978,2	489,1	1.630
	Libera	Fontana Vittorio	2	799,7	399,9	1.267
	Sport	Poletti Franco	2	719,9	360,0	1.438
		Ruggeri Paolo	2	679,1	339,5	1.217
		Stagi Folco	4	1.050,0	262,5	1.154
	<b>totali Sport</b>	<b>8</b>	<b>2.449,0</b>	<b>306,1</b>	<b>3.809</b>	
	Promozione	Brambilla Fabiano	1	108,4	108,4	232
		Carnevale Paolo	3	640,5	213,5	954
		Corti Corrado	2	483,9	241,9	868
		Costa Eugenio	1	108,3	108,3	232
Giacobone Fausto		1	138,6	138,6	269	
Lombardi Walter		2	526,3	263,1	1.020	
Manfredi Daniele		1	108,7	108,7	233	
Mejani Giancarlo		2	428,3	214,2	768	
Ragosta Germano		1	108,7	108,7	272	
Trussi Piermaria		2	600,2	300,1	1.086	
Vaccari Sandro		2	280,3	140,1	566	
<b>totali Promozione</b>	<b>18</b>	<b>3.532,2</b>	<b>196,2</b>	<b>6.500</b>		
<b>Totale AeC</b>	<b>N° concorrenti</b>	<b>16</b>	<b>30</b>	<b>7.759,1</b>	<b>258,6</b>	<b>13.206</b>

16° Campionato Italiano di Distanza 2003 - Tabella Riepilogativa Voli per Aero Club

Club	Classe	concorrenti	n,voli	Km, Totali	media	punti(*)
A.C.A.O. Varese	Apertura 15m	Avanzini Luciano	1	963,8	963,8	1.775
		Bulgheroni Marco	2	989,4	494,7	1.740
		Castelli Luca	2	646,0	323,0	1.136
		Martignoni Fabio	1	429,7	429,7	756
		Matteucci Enrico	3	370,9	123,6	454
		Nicotra Mario	1	381,3	381,3	635
		Saurin Gustavo	7	3.131,2	447,3	2.510
		Tamborini Francesco	1	504,3	504,3	887
		<i>totali Apertura 15m</i>	<b>18</b>	<b>7.416,6</b>	<b>412,0</b>	<b>9.893</b>
	Libera	Cernezzi Aldo	1	539,3	539,3	883
		Monti Lorenzo	1	754,6	754,6	1.522
		Pavesi Ugo	5	3.903,5	780,7	3.104
		Sironi Alberto	10	4.705,0	470,5	3.212
		Stefanutti Oscar	2	1.282,1	641,1	2.030
	<i>totali Libera</i>	<b>19</b>	<b>11.184,5</b>	<b>588,7</b>	<b>10.751</b>	
	Sport Promozione	Balducci Alberto	4	1.326,3	331,6	1.471
		Bonzanini Emilio	1	269,6	269,6	523
		Brayne Ivan	1	339,0	339,0	644
		De Luca Paolo	2	383,9	191,9	716
		Faggioni Andrea	1	120,7	120,7	259
Lavazza Alfio		1	236,4	236,4	424	
Messina Raimondo		2	296,0	148,0	531	
Moroni Cesare		1	535,1	535,1	908	
Siccardi Giacomo		3	311,8	103,9	565	
Szunomar Istvan		1	514,6	514,6	1.103	
Toncelli Stefano		3	499,5	166,5	747	
Vergani Mario		2	885,2	442,6	1.637	
Zago Pier Mario		2	249,0	124,5	575	
<i>totali Promozione</i>		<b>20</b>	<b>4.640,8</b>	<b>232,0</b>	<b>8.632</b>	
<b>Totali AeC</b>		<b>N° concorrenti</b>	<b>26</b>	<b>61</b>	<b>24.568,2</b>	<b>402,8</b>
AeC. Arezzo	Sport	Prodorutti Yuri	5	2.453,0	490,6	2.274
AeC. Biella	Apertura 15m	Beltramello Marco	5	1.455,6	291,1	1.100
AeC. Bolzano	Apertura 15m	Cappadozzi Paolo	4	1.897,8	474,5	1.905
		De Barba Franco	2	841,6	420,8	1.453
		Galetto Giorgio	3	2.779,1	926,4	3.453
		Istel Roberto	9	6.354,2	706,0	3.471
		Perathoner David	4	2.507,4	626,8	2.288
		Teutsch Peter	3	1.845,2	615,1	2.805
		<i>totali Apertura 15m</i>	<b>25</b>	<b>16.225,3</b>	<b>649,0</b>	<b>15.375</b>
	Libera Promozione	Garbari Ferruccio	3	1.390,5	463,5	1.514
		De Pellegrini Igor	2	824,1	412,0	1.516
		Gori Federico	8	2.919,2	364,9	1.545
Holzner Robert		2	869,3	434,6	1.623	
Moling Ignazio		5	2.055,2	411,0	1.984	
Torggler Hans		2	765,4	382,7	1.347	
Windegger Cristoph	8	3.422,8	427,9	2.012		
Zivelonghi Maurizio	3	953,0	317,7	1.644		
<i>totali Promozione</i>	<b>30</b>	<b>11.809,0</b>	<b>393,6</b>	<b>11.671</b>		
<b>Totali AeC</b>	<b>N° concorrenti</b>	<b>14</b>	<b>58</b>	<b>29.424,8</b>	<b>507,3</b>	<b>28.560</b>
AeC. Ferrarese	Apertura 15m	Bottoni Sandro	1	249,1	249,1	484
	Promozione	Negossi Remo	3	655,0	218,3	914
<b>Totali AeC</b>	<b>N° concorrenti</b>	<b>2</b>	<b>4</b>	<b>904,1</b>	<b>226,0</b>	<b>1.398</b>
AeC. Foligno	Sport	Susta Paola	1	494,6	494,6	887
		Taddei Dante	2	699,8	349,9	1.470
	<i>totali Sport</i>	<b>3</b>	<b>1.194,4</b>	<b>398,1</b>	<b>2.357</b>	
<b>Totali AeC</b>	<b>N° concorrenti</b>	<b>3</b>	<b>7</b>	<b>2.418,0</b>	<b>345,4</b>	<b>3.815</b>
AeC. Fulvio Padova	Libera	Tarchini Edoardo	1	754,6	754,6	1.522
AeC. l'Aquila	Libera	Finocchiaro Filippo	3	1.707,6	569,2	2.069
AeC. Parma	Apertura 15m	Bozzetti Paolo	2	1.166,7	583,3	2.179
		Dalla Rosa Vittorio	1	433,3	433,3	762
		Pasetti Giuseppe	2	1.038,6	519,3	1.961
	<i>totali Apertura 15m</i>	<b>5</b>	<b>2.638,6</b>	<b>527,7</b>	<b>4.902</b>	
Sport	Pinni Vittorio	2	1.312,4	656,2	2.671	
<b>Totali AeC</b>	<b>N° concorrenti</b>	<b>4</b>	<b>7</b>	<b>3.951,0</b>	<b>564,4</b>	<b>7.573</b>
AeC. Valle d'Aosta	Apertura 15m	Maruelli Stefano	2	1.171,5	585,8	2.061
AeC. Viterbo	Libera	Cox Fabrizio	2	1.470,1	735,0	2.457

16° Campionato Italiano di Distanza 2003 - Tabella Riepilogativa Voli per Aero Club

Club	Classe	concorrenti	n,voli	Km. Totali	media	punti(*)	
AeC. Rieti	Apertura 15m	Ceccarelli Paolo	5	2.744,5	548,9	2.613	
		Giretti Alfredo	4	2.424,1	606,0	2.483	
		<i>totali Apertura 15m</i>		<b>9</b>	<b>5.168,6</b>	<b>574,3</b>	<b>5.096</b>
	Libera	Martinelli Daniele	1	709,8	709,8	1.143	
		Paolillo Ugo	2	1.772,5	886,3	2.631	
		Reginaldi Roberto	3	2.402,7	800,9	2.862	
		Servilio Sergio	2	1.381,4	690,7	2.188	
		<i>totali Libera</i>		<b>8</b>	<b>6.266,4</b>	<b>783,3</b>	<b>8.824</b>
	Sport	Volpi Diego	4	2.281,1	570,3	2.341	
	Promozione	Bianchetti Alberto	1	420,7	420,7	803	
Carazzi Daniela		2	872,1	436,0	1.563		
	<i>totali Promozione</i>		<b>3</b>	<b>1.292,8</b>	<b>430,9</b>	<b>2.366</b>	
<b>Totali AeC</b>	<b>N° concorrenti</b>		<b>9</b>	<b>15.008,9</b>	<b>625,4</b>	<b>18.627</b>	
AeC. Artena	Sport	Antonelli Mario	4	2.807,7	701,9	2.926	
	Libera	Finocchiaro Filippo	3	4.515,3	569,2	2.069	
<b>Totali AeC</b>	<b>N° concorrenti</b>		<b>2</b>	<b>4.515,3</b>	<b>645,0</b>	<b>4.995</b>	
AeC. Torino	Apertura 15m	Ferrero Andrea	2	1.405,0	702,5	2.472	
		Grinza Giancarlo	1	347,3	347,3	611	
		<i>totali Apertura 15m</i>		<b>3</b>	<b>1.752,3</b>	<b>584,1</b>	<b>3.083</b>
	Libera	Pessione Alessandro	2	919,9	460,0	1.409	
Promozione	Incisa Giulia	4	1.580,1	395,0	1.488		
<b>Totali AeC</b>	<b>N° concorrenti</b>		<b>4</b>	<b>4.252,3</b>	<b>472,5</b>	<b>5.980</b>	
AeC. Prealpi Venete	Apertura 15m	Allegrini Lorenzo	1	502,4	502,4	1.070	
		Dal Grande Giuseppe	2	971,4	485,7	1.796	
		Molinari Manuele	2	717,2	358,6	1.262	
		<i>totali Apertura 15m</i>		<b>5</b>	<b>2.191,0</b>	<b>438,2</b>	<b>4.128</b>
	Libera	Gioppo Gaetano	1	200,7	200,7	360	
	Sport	Gioppo Gaetano	17	3.381,4	198,9	1.712	
<b>Totali AeC</b>	<b>N° concorrenti</b>		<b>5</b>	<b>5.773,1</b>	<b>251,0</b>	<b>6.200</b>	
AeC.V.V. Mugello	Apertura 15m	Dall'Olio Adriano	3	1.391,9	464,0	1.689	
		Montemaggi Sandro	3	2.288,5	762,8	2.795	
		Tura Filippo	1	501,6	501,6	1.068	
		<i>totali Apertura 15m</i>		<b>7</b>	<b>4.182,0</b>	<b>597,4</b>	<b>5.552</b>
	Libera	Monti Romeo	4	2.165,9	541,5	2.011	
	Promozione	Bergamini Giorgio	2	770,7	385,4	1.356	
		Guardigli Paolo	4	1.517,0	379,3	1.616	
		Mura Antonino	5	1.540,7	308,1	1.314	
	<i>totali Promozione</i>		<b>11</b>	<b>3.828,4</b>	<b>348,0</b>	<b>4.286</b>	
<b>Totali AeC</b>	<b>N° concorrenti</b>		<b>7</b>	<b>10.176,3</b>	<b>462,6</b>	<b>11.849</b>	
Ass.V.V. Roma	Apertura 15m	Girardi Mario	1	363,5	363,5	707	
	Promozione	Berardi Andrea	4	1.260,6	315,2	1.262	
<b>Totali AeC</b>	<b>N° concorrenti</b>		<b>2</b>	<b>1.624,1</b>	<b>678,7</b>	<b>1.969</b>	
Ass.VV. Rivoli di Osoppo	Promozione	Chianello Michele	1	537,8	537,8	912	
		Maroadi Gianfranco	7	1.208,8	172,7	1.011	
		Rizzani Francesco	3	1.182,7	394,2	1.741	
		Tosolini Bruno	5	1.737,4	347,5	1.510	
			<i>totali Promozione</i>		<b>16</b>	<b>4.666,7</b>	<b>291,7</b>
<b>Totali AeC</b>	<b>N° concorrenti</b>		<b>4</b>	<b>4.666,7</b>	<b>291,7</b>	<b>5.174</b>	
A.V.S. Verona	Sport	Zorzi Alberto	3	1.538,2	512,7	1.921	
	Promozione	Ambrosini Flavio	4	1.459,8	365,0	1.527	
		Ferrari Alberto	5	1.095,2	219,0	1.005	
		Giolai Erminio	5	894,6	178,9	944	
		Kessler Marco Massimo	5	1.480,1	296,0	1.293	
		Rocca Guido	2	769,6	384,8	1.380	
		Salvadori Andrea	2	614,9	307,5	1.062	
		<i>totali Promozione</i>		<b>23</b>	<b>6.314,2</b>	<b>274,5</b>	<b>7.211</b>
<b>Totali AeC</b>	<b>N° concorrenti</b>		<b>7</b>	<b>7.852,4</b>	<b>302,0</b>	<b>9.132</b>	
CUS Trento	Promozione	Dalla Brida Mauro	2	1.134,7	567,3	1.968	
		Giordani Walter	3	1.657,2	552,4	1.919	
		Lucchi Roberto	3	835,0	278,3	1.250	
		Orsini Carlo	4	1.564,0	391,0	1.407	
		Sandri Eliano	7	4.478,2	639,7	2.501	
			<i>totali Promozione</i>		<b>19</b>	<b>9.669,1</b>	<b>508,9</b>
<b>Totali AeC</b>	<b>N° concorrenti</b>		<b>5</b>	<b>9.669,1</b>	<b>508,9</b>	<b>9.045</b>	
<b>Totale Generale</b>	<b>N° concorrenti</b>		<b>158</b>	<b>494</b>	<b>199.524,9</b>	<b>403,9</b>	<b>224.483</b>

(\*) nota i punti sono relativi ai km percorsi validi per le classifiche;

Numero Voli relativi alle classifiche: 279

Totale Km percorsi relativi alle classifiche: 124.267,5

Media Km percorsi relativi alle classifiche: 445,4

Media punti per volo relativi alle classifiche: 804,6

**16° Campionato Italiano di Distanza 2003**  
**Tabella Riepilogativa Voli per Pilota**

Concorrente	club	classe	n.voli	Km. Totali	media
Allegrini Lorenzo	AeC. Prealpi Venete	Apertura 15m	1	502.4	502.4
Ambrosini Flavio	AVS Verona	Promozione	4	1.459.8	365.0
Ancillotti Ruggero	A.V.A. Valbrembo	Libera	6	2.997.2	499.6
Antonelli Mario	AeC. Artena	Club	4	2.807.7	702.0
Avanzini Luciano	A.C.A.O. Varese	Apertura 15m	1	963.8	963.8
Balducci Alberto	A.C.A.O. Varese	Club	4	1.326.3	331.6
Bani Manuele	AeC. Foligno	Promozione	4	1.223.6	305.9
Battini Ferdinando	A.V.A. Valbrembo	Promozione	1	104.3	104.4
Beltramello Marco	AeC. Biella	Apertura 15m	5	1.455.6	291.2
Berardi Andrea	Ass.V. Roma	Promozione	4	1.260.6	315.2
Bergamini Giorgio	AeC.V.V. Mugello	Promozione	2	770.7	385.4
Bianchetti Alberto	AeC. Rieti	Promozione	1	420.7	420.8
Bonzanini Emilio	A.C.A.O. Varese	Promozione	1	269.6	269.6
Bottini Maurizio	A.V.A. Valbrembo	Promozione	10	3.694.5	369.5
Botto Massimo	A.V.M. Milano	Apertura 15m	2	978.2	489.1
Bottoni Sandro	AeC. Ferrarese	Apertura 15m	1	249.1	249.2
Bozzetti Paolo	AeC. Parma	Apertura 15m	2	1.166.7	583.4
Brambilla Fabiano	A.V.M. Milano	Promozione	1	108.4	108.5
Brayne Ivan	A.C.A.O. Varese	Promozione	1	339.0	339.0
Bulgheroni Marco	A.C.A.O. Varese	Apertura 15m	2	989.4	494.8
Calafato Santo	A.V.A. Valbrembo	Promozione	2	215.6	107.9
Camozzi Antonio	A.V.A. Valbrembo	Club	2	794.5	397.3
Camozzi Antonio	A.V.A. Valbrembo	Apertura 15m	8	3.541.5	442.7
Capelli Michele	A.V.A. Valbrembo	Promozione	2	217.0	108.6
Cappadozzi Paolo	AeC. Bolzano	Apertura 15m	4	1.897.8	474.5
Capuzzo Graziano	A.V.A. Valbrembo	Promozione	5	1.859.0	371.9
Carazzi Daniela	AeC. Rieti	Promozione	2	872.1	436.1
Carbonera Francesco	A.V.A. Valbrembo	Promozione	3	706.7	235.6
Carnevale Paolo	A.V.M. Milano	Promozione	3	640.5	213.6
Castelli Luca	A.C.A.O. Varese	Apertura 15m	2	646.0	323.0
Cavosi Paolo	A.V. Lariano	Libera	1	399.9	399.9
Ceccarelli Paolo	AeC. Rieti	Apertura 15m	5	2.744.5	549.0
Cernezzi Aldo	A.C.A.O. Varese	Libera	1	539.3	539.3
Chianello Michele	AV Rivoli di Osoppo	Promozione	1	537.8	537.8
Colombo Massimo	A.V.A. Valbrembo	Apertura 15m	5	2.855.6	571.2
Corti Corrado	A.V.M. Milano	Promozione	2	483.9	242.0
Costa Eugenio	A.V.M. Milano	Promozione	1	108.3	108.4
Cox Fabrizio	AeC. Viterbo	Libera	2	1.470.1	735.1
Custo Roberto	A.V.A. Valbrembo	Club	4	2.746.8	686.7
Dal Grande Giuseppe	AeC. Prealpi Venete	Apertura 15m	2	971.4	485.8
Dall'Olio Adriano	AeC.V.V. Mugello	Apertura 15m	3	1.391.9	464.0
Dalla Brida Mauro	CUS Trento	Promozione	2	1.134.7	567.4
Dalla Rosa Vittorio	AeC. Parma	Apertura 15m	1	433.3	433.3
De Barba Franco	AeC. Bolzano	Apertura 15m	2	841.6	420.8
De Luca Paolo	A.C.A.O. Varese	Promozione	2	383.9	192.0
De Pellearini Iaor	AeC. Bolzano	Promozione	2	824.1	412.1
Dell'Era Eugenio	A.V.A. Valbrembo	Club	3	1.011.9	337.4
Erba Giorgio	A.V.A. Valbrembo	Libera	2	1.643.2	821.6
Faggioni Andrea	A.C.A.O. Varese	Promozione	1	120.7	120.8
Ferrari Alberto	AVS Verona	Promozione	5	1.095.2	219.1
Ferrero Andrea	AeC. Torino	Apertura 15m	2	1.405.0	702.5
Finocchiaro Filippo	AeC. Artena	Libera	3	1.707.6	569.3
Fontana Vittorio	A.V.M. Milano	Libera	2	799.7	399.9
Frigerio Luca	A.V.A. Valbrembo	Libera	5	2.738.4	547.7
Fumaqualli Gianluigi	A.V.A. Valbrembo	Promozione	2	266.0	133.1
Galetto Gioiario	AeC. Bolzano	Apertura 15m	3	2.779.1	926.4
Gallia Guido	A.V.A. Valbrembo	Libera	3	737.9	246.0
Garbari Ferruccio	AeC. Bolzano	Libera	3	1.390.5	463.5
Giacobone Fausto	A.V.M. Milano	Promozione	1	138.6	138.7
Giolai Erminio	AVS Verona	Promozione	5	894.6	179.0
Gioppo Gaetano	AeC. Prealpi Venete	Libera	1	200.7	200.8
Gioppo Gaetano	AeC. Prealpi Venete	Club	17	3.381.4	199.0
Giordani Walter	CUS Trento	Promozione	3	1.657.2	552.5
Girardi Mario	Ass.V. Roma	Apertura 15m	1	363.5	363.5
Giretti Alfredo	AeC. Rieti	Apertura 15m	4	2.424.1	606.1
Gori Federico	AeC. Bolzano	Promozione	8	2.919.2	364.9
Greco Ferdinando	A.V.A. Valbrembo	Apertura 15m	1	525.4	525.5
Grinza Giancarlo	AeC. Torino	Apertura 15m	1	347.3	347.3
Gritti Angelo	A.V.A. Valbrembo	Apertura 15m	8	4.800.1	600.1
Guardigli Paolo	AeC.V.V. Mugello	Promozione	4	1.517.0	379.3
Holzner Robert	AeC. Bolzano	Promozione	2	869.3	434.7
Incisa Giulia	AeC. Torino	Promozione	4	1.580.1	395.1
Istel Roberto	AeC. Bolzano	Apertura 15m	9	6.354.2	706.1
Kessler Marco Massimo	AVS Verona	Promozione	5	1.480.1	296.1
Lastrico Edoardo	A.V.A. Valbrembo	Apertura 15m	8	2.734.8	341.9
Lastrico Edoardo	A.V.A. Valbrembo	Club	6	1.956.8	326.2
Lavazza Alfio	A.C.A.O. Varese	Promozione	1	236.4	236.4
Locatelli Pierangelo	A.V.A. Valbrembo	Promozione	1	104.3	104.4
Loddi Giancarlo	A.V.A. Valbrembo	Promozione	4	2.221.8	555.5
Lombardi Walter	A.V.M. Milano	Promozione	2	526.3	263.2
Lonchi Marcello	A.V.A. Valbrembo	Libera	4	1.691.7	423.0
Lucchi Roberto	CUS Trento	Promozione	3	835.0	278.4
Malberti Giuseppe	A.V.A. Valbrembo	Promozione	2	291.2	145.7

### 16° Campionato Italiano di Distanza 2003

Segue: **Tabella Riepilogativa Voli per Pilota**

Concorrente	club	classe	n.voli	Km. Totali	media
Manfredi Daniele	A.V.M. Milano	Promozione	1	108.7	108.8
Maroadi Gianfranco	AV Rivoli di Osoppo	Promozione	7	1.208.8	172.7
Martignoni Fabio	A.C.A.O. Varese	Apertura 15m	1	429.7	429.8
Martinelli Daniele	AeC. Rieti	Libera	1	709.8	709.8
Maruelli Stefano	AeC. Valle d'Aosta	Apertura 15m	2	1.171.5	585.8
Matteucci Enrico	A.C.A.O. Varese	Apertura 15m	3	370.9	123.7
Meiani Giancarlo	A.V.M. Milano	Promozione	2	428.3	214.2
Merlini Renato	A.V.A. Valbrembo	Promozione	5	1.186.8	237.4
Messina Raimondo	A.C.A.O. Varese	Promozione	2	296.0	148.1
Milella Andrea	A.V.A. Valbrembo	Promozione	2	322.7	161.4
Milesi Nicola	A.V.A. Valbrembo	Promozione	2	256.3	128.2
Minoli Luca	A.V.A. Valbrembo	Promozione	5	1.273.4	254.7
Miticocchio Paolo	A.V.A. Valbrembo	Apertura 15m	6	1.917.5	319.6
Miticocchio Paolo	A.V.A. Valbrembo	Club	4	1.189.5	297.4
Molinari Manuele	AeC.Prealpi Venete	Apertura 15m	2	717.2	358.6
Moling Ignazio	AeC. Bolzano	Promozione	5	2.055.2	411.1
Montemaggi Sandro	AeC.V.V. Mugello	Apertura 15m	3	2.288.5	762.9
Monti Lorenzo	A.C.A.O. Varese	Libera	1	754.6	754.6
Monti Romeo	AeC.V.V. Mugello	Libera	4	2.165.9	541.5
Moroni Cesare	A.C.A.O. Varese	Promozione	1	535.1	535.1
Mura Antonino	AeC.V.V. Mugello	Promozione	5	1.540.7	308.2
Negossi Remo	AeC. Ferrarese	Promozione	3	655.0	218.4
Nicotra Mario	A.C.A.O. Varese	Apertura 15m	1	381.3	381.3
Orsini Carlo	CUS Trento	Promozione	4	1.564.0	391.0
Paolillo Ugo	AeC. Rieti	Libera	2	1.772.5	886.3
Pasetti Giuseppe	AeC. Parma	Apertura 15m	2	1.038.6	519.3
Pavesi Ugo	A.C.A.O. Varese	Libera	5	3.903.5	780.7
Perathoner David	AeC. Bolzano	Apertura 15m	4	2.507.4	626.9
Pessione Alessandro	AeC. Torino	Libera	2	919.9	460.0
Piazza Stefano	A.V.A. Valbrembo	Apertura 15m	9	4.443.2	493.7
Pinni Vittorio	AeC. Parma	Club	2	1.312.4	656.2
Poletti Franco	A.V.M. Milano	Club	2	719.9	360.0
Polizzy Roberto	A.V.A. Valbrembo	Promozione	1	267.9	267.9
Pressato Massimo	A.V.A. Valbrembo	Promozione	5	2.483.0	496.6
Prodorutti Yuri	AeC. Arezzo	Club	5	2.453.0	490.6
Ragosta Germano	A.V.M. Milano	Promozione	1	108.7	108.8
Reginaldi Roberto	AeC. Rieti	Libera	3	2.402.7	801.0
Rizzani Francesco	AV Rivoli di Osoppo	Promozione	3	1.182.7	394.3
Rocca Guido	AVS Verona	Promozione	2	769.6	384.8
Rossi Emanuele	A.V.A. Valbrembo	Promozione	4	1.145.2	286.3
Ruqeri Paolo	A.V.M. Milano	Club	2	679.1	339.6
Salvadori Andrea	AVS Verona	Promozione	2	614.9	307.5
Sandri Eliano	CUS Trento	Promozione	7	4.478.2	639.8
Santini Mario	A.V.A. Valbrembo	Promozione	3	479.4	159.9
Saurin Gustavo	A.C.A.O. Varese	Apertura 15m	7	3.131.2	447.4
Scadloni Giovanni	A.V.A. Valbrembo	Promozione	2	1.012.1	506.1
Servilio Sergio	AeC. Rieti	Libera	2	1.381.4	690.7
Siccardi Giacomo	A.C.A.O. Varese	Promozione	3	311.8	104.0
Sironi Alberto	A.C.A.O. Varese	Libera	10	4.705.0	470.5
Stagi Folco	A.V.M. Milano	Club	4	1.050.0	262.5
Stefanutti Oscar	A.C.A.O. Varese	Libera	2	1.282.1	641.1
Susta Paola	AeC. Foligno	Club	1	494.6	494.6
Szunomar Istvan	A.C.A.O. Varese	Promozione	1	514.6	514.6
Taddei Dante	AeC. Foligno	Club	2	699.8	349.9
Tamborini Francesco	A.C.A.O. Varese	Apertura 15m	1	504.3	504.3
Tarchini Edoardo	AeC. Fulvio Padova	Libera	1	754.6	754.6
Testa Claudio	A.V.A. Valbrembo	Libera	2	804.7	402.4
Teutsch Peter	AeC. Bolzano	Apertura 15m	3	1.845.2	615.1
Toncelli Stefano	A.C.A.O. Varese	Promozione	3	499.5	166.6
Torggler Hans	AeC. Bolzano	Promozione	2	765.4	382.8
Tosolini Bruno	AV Rivoli di Osoppo	Promozione	5	1.737.4	347.5
Trussi Piermaria	A.V.M. Milano	Promozione	2	600.2	300.1
Tura Filippo	AeC.V.V. Mugello	Apertura 15m	1	501.6	501.6
Vaccari Sandro	A.V.M. Milano	Promozione	2	280.3	140.2
Venegoni Silvio	A.V.A. Valbrembo	Promozione	1	104.3	104.4
Verderio Angelo	A.V.A. Valbrembo	Promozione	7	1.116.2	159.5
Vergani Mario	A.C.A.O. Varese	Promozione	2	885.2	442.6
Volpi Diego	AeC. Rieti	Club	4	2.281.1	570.3
Windegger Cristoph	AeC. Bolzano	Promozione	8	3.422.8	427.9
Zago Pier Mario	A.C.A.O. Varese	Promozione	2	249.0	124.6
Zanga Roberto	A.V.A. Valbrembo	Promozione	3	578.1	192.7
Zibetti Giuseppe	A.V.A. Valbrembo	Promozione	1	104.5	104.6
Zilioli Giacinto	A.V.A. Valbrembo	Promozione	1	115.8	115.9
Zivelonghi Maurizio	AeC. Bolzano	Promozione	3	953.0	317.7
Zorzi Alberto	AVS Verona	Club	3	1.538.2	512.8
<b>totale</b>			<b>494</b>	<b>199.524,8</b>	<b>403,9</b>

Totale N° concorrenti: 158 N° concorrenti femmina: 3 N° concorrenti maschi: 155



16° Campionato Italiano di Distanza 2003  
Tabella Riepilogativa Voli per Tema

Tema	N° voli	Km. volati	Media
<b>Triangolo FAI dichiarato</b>			
Apertura 15m	6	2.236,1	372,7
Sport	4	184,0	46,0
Promozione	7	2.111,2	301,6
totale Tema	17	4.531,3	266,5
<b>Andata e ritorno dichiarata</b>			
Apertura 15m	6	3.804,6	634,1
Libera	4	2.479,5	619,9
Sport	1	643,6	643,6
Promozione	5	2.363,2	472,6
totale Tema	16	9.290,9	580,7
<b>Triangolo qualsiasi dichiarato</b>			
Apertura 15m	1	410,7	410,7
Sport	6	1.415,0	235,8
Promozione	23	4.863,3	211,4
totale Tema	30	6.689,0	223,0
<b>Distanza su 3 punti dichiarati</b>			
Apertura 15m	16	10.786,7	674,2
Libera	11	8.350,8	759,2
Sport	14	7.538,1	538,4
Promozione	23	7.001,6	304,4
totale Tema	63	32.945,8	526,2
<b>Distanza su 3 punti libera</b>			
Promozione	1	320,6	320,6
<b>Tema cambiato in volo</b>			
Apertura 15m	98	46.647,0	476,0
Libera	53	27.042,6	510,2
Sport	45	17.393,7	386,5
Promozione	162	51.445,0	317,6
totale Tema	357	141.795,6	397,2
<b>Andata e ritorno Libera</b>			
Apertura 15m	1	725,3	725,3
Promozione	8	2.493,7	311,7
totale Tema	9	3.219,0	357,7
<b>Totale Temi</b>	<b>494</b>	<b>199.524,8</b>	<b>403,9</b>

16° Campionato Italiano di Distanza 2003  
Tabella Riepilogativa per tipo Aliante

Tipo Aliante	N° voli	Km. Totali	media
ASH 25	13	6.564,2	504,9
ASH 26	6	2.997,2	499,5
ASW 15	15	3.427,6	228,5
ASW 20	21	8.134,4	387,4
ASW 20/16,6m	2	1.072,9	536,4
ASW 24	7	2.508,1	358,3
ASW 28	1	347,3	347,3
Astir CS77	7	771,8	110,3
Astir Std	6	1.125,3	187,6
Cirrus B	1	339,0	339,0
Cirrus std.	2	216,7	108,4
DG 200	2	1.312,4	656,2
DG 200 17m	4	1.459,8	365,0
DG 300	40	10.345,2	258,6
DG 400 15m	1	377,9	377,9
DG 400 17m	21	5.484,8	261,2
DG 600 17m	1	539,3	539,3
DG 600 18m	11	5.414,8	492,3
DG 800 18m	18	9.983,7	554,6
Discus	78	31.927,7	409,3
Discus 2	27	11.454,0	424,2
Duo Discus	12	3.728,0	310,7
Hornet	10	1.989,8	199,0
Jantar std	1	262,3	262,3
Janus C 20	1	200,7	200,7
LS 3	22	8.815,5	400,7
LS 3 17m	2	614,9	307,5
LS 4	5	12.055,2	415,7
LS 6	18	5.681,7	315,6
LS 6/18m	4	2.165,9	541,5
LS 7	12	4.737,1	394,8
LS 8	22	11.056,9	502,6
LS 8 18m	15	8.929,1	595,3
Libelle std.	4	933,5	233,4
Mini Nimbus	2	869,3	434,6
Nimbus 4	2	1.772,5	886,3
SF 26	2	421,5	210,8
SZD-55	2	885,2	442,6
Speed Astir	1	236,4	236,4
Stemme S10	4	2.281,1	570,3
Ventus 2	43	24.702,8	574,5
Ventus 2/18m	2	1.381,4	690,7
<b>Totale</b>	<b>494</b>	<b>199.524,8</b>	<b>403,9</b>

Tabella riepilogativa Voli per Classe

Classe	Tipo Tema	N° voli	Km volati	media
<b>Apertura 15m</b>	Triangolo FAI dichiarato	6	2.236,1	372,7
	Andata e ritorno dichiarata	6	3.804,6	634,1
	triangolo qualsiasi dichiarato	1	410,7	410,7
	Distanza su 3 punti dichiarati	16	10.786,7	674,2
	Tema cambiato in volo	98	46.647,0	476,0
	Andata e ritorno Libera	1	725,3	725,3
	<b>totale classe Apertura 15m</b>	<b>128</b>	<b>64.610,4</b>	<b>504,8</b>
<b>Libera</b>	Andata e ritorno dichiarata	4	2.479,5	619,9
	Distanza su 3 punti dichiarati	11	8.350,8	759,2
	Tema cambiato in volo	53	27.042,6	510,2
	<b>totale classe Libera</b>	<b>68</b>	<b>37.872,9</b>	<b>557,0</b>
<b>Sport</b>	Triangolo FAI dichiarato	4	184,0	46,0
	Andata e ritorno dichiarata	1	643,6	643,6
	triangolo qualsiasi dichiarato	6	1.415,0	235,8
	Distanza su 3 punti dichiarati	13	6.806,7	523,6
	Tema cambiato in volo	45	17.393,7	386,5
	<b>totale classe Sport</b>	<b>69</b>	<b>26.443,0</b>	<b>383,2</b>
<b>Promozione</b>	Triangolo FAI dichiarato	7	2.111,2	301,6
	Andata e ritorno dichiarata	5	2.363,2	472,6
	triangolo qualsiasi dichiarato	23	4.863,3	211,4
	Distanza su 3 punti dichiarati	23	7.001,6	304,4
	Distanza su 3 punti libera	1	320,6	320,6
	Tema cambiato in volo	162	51.445,0	317,6
	Andata e ritorno Libera	8	2.493,7	311,7
	<b>totale classe Promozione</b>	<b>229</b>	<b>70.598,6</b>	<b>308,3</b>
	<b>Totale tutte le classi</b>	<b>494</b>	<b>199.524,8</b>	<b>403,9</b>

Tabella Riepilogativa per km volati

Classe	Km. percorsi	N° voli	Km. Totali	media
<b>Apertura 15m</b>	Da 0,1 a 150	5	623,9	124,8
	da 150,1 a 300	14	3.740,8	267,2
	da 300,1 a 500	46	18.491,7	402,0
	da 500,1 a 750	51	31.195,4	611,7
	da 750,1 a 1000	10	8.445,0	844,5
	oltre 1000	2	2.113,6	1.056,8
<b>totali Apertura 15m</b>		<b>128</b>	<b>64.610,4</b>	<b>504,8</b>
<b>Libera</b>	da 0,1 a 150	1	107,8	107,8
	da 150,1 a 300	8	1.899,2	237,4
	da 300,1 a 500	21	8.786,6	418,4
	da 500,1 a 750	22	13.687,5	622,2
	da 750,1 a 1000	15	12.381,7	825,4
	oltre 1000	1	1.010,1	1.010,1
<b>totali Libera</b>		<b>68</b>	<b>37.872,9</b>	<b>557,0</b>
<b>Sport</b>	da 0,1 a 150	8	623,4	77,9
	da 150,1 a 300	21	5.177,7	246,6
	da 300,1 a 500	22	9.035,6	410,7
	da 500,1 a 750	16	10.031,7	627,0
	da 750,1 a 1000	2	1.574,6	787,3
	<b>totali Sport</b>		<b>69</b>	<b>26.443,0</b>
<b>Promozione</b>	da 0,1 a 150	39	4.312,2	110,6
	da 150,1 a 300	75	16.961,0	226,1
	da 300,1 a 500	84	31.523,3	375,3
	da 500,1 a 750	31	17.802,1	574,3
<b>totali Promozione</b>		<b>229</b>	<b>70.598,6</b>	<b>308,3</b>
<b>Tutte le Classi</b>	da 0,1 a 150	53	5.667,3	106,9
	da 150,1 a 300	118	27.778,7	235,4
	da 300,1 a 500	173	67.837,2	392,1
	da 500,1 a 750	120	72.716,7	606,0
	da 750,1 a 1000	27	22.401,3	829,7
	oltre 1000	3	3.123,7	1.041,2
	<b>totali Tutte le Classi</b>		<b>494</b>	<b>199.524,8</b>

### Campionato di Distanza 2003

**Tabella Riepilogativa voli per data**

Mese	Giorno	N° voli	totali	Media	
<b>Marzo</b>	05	1	97,5	97,5	
	08	1	653.1	653.1	
	15	7	1.723.2	246,2	
	16	6	1.120.7	186,8	
	22	10	2.920.3	292,0	
	23	3	367.4	122,5	
	29	1	40,0	40,0	
	30	3	837.4	279,1	
	totali Marzo		32	7.759,6	242,5
	<b>Aprile</b>	04	2	365,0	182,5
05		1	552,2	552,2	
06		3	1.023,7	341,2	
08		2	506,0	253,0	
13		31	13.692,7	441,7	
14		1	526,0	526,0	
16		8	2.557,4	319,7	
17		2	825,5	412,8	
18		8	2.855,0	356,9	
22		1	427,4	427,4	
23		2	724,3	362,1	
24		41	22.060,0	538,0	
25		10	3.099,4	309,9	
27		9	2.847,9	316,4	
totali Aprile		121	52.062,5	430,3	
<b>Maggio</b>	01	2	253,0	126,5	
	03	6	1.215,2	202,5	
	04	13	3.279,4	252,3	
	05	1	107,8	107,8	
	08	1	104,3	104,3	
	14	1	350,3	350,3	
	15	22	12.986,2	590,3	
	16	6	2.898,3	483,1	
	18	5	1.242,0	248,4	
	19	3	558,4	186,1	
	21	9	5.625,6	625,1	
	22	3	2.195,5	731,8	
	24	11	2.929,8	266,3	
	25	11	3.220,0	292,7	
	totali Maggio		94	36.965,8	393,3
<b>Giugno</b>	07	2	842,0	421,0	
	08	6	1.295,2	215,9	
	09	1	234,4	234,4	
	13	1	273,7	273,7	
	14	8	2.177,7	272,2	
	15	1	506,0	506,0	
	16	2	699,5	349,8	
	18	1	274,6	274,6	
	20	1	115,8	115,8	
	21	7	2.154,7	307,8	
	22	11	4.069,1	369,9	
	23	1	43,1	43,1	
	25	1	492,9	492,9	
	28	1	114,1	114,1	
totali Giugno		44	13.294,0	302,1	
<b>Luglio</b>	02	9	2.159,8	240,0	
	03	2	993,7	496,9	
	05	36	16.831,4	467,5	
	06	22	10.481,0	476,4	
	07	2	1.033,7	516,8	
	08	1	537,4	537,4	
	09	1	234,1	234,1	
	11	1	666,6	666,6	
	12	2	720,9	360,5	

<b>Luglio</b>	13	4	1.809,3	452,3
	15	2	1.212,5	606,3
	18	2	707,8	353,9
	19	12	4.071,9	339,3
	20	8	3.004,6	375,6
	25	5	2.286,9	457,4
	26	2	785,5	392,8
	27	8	4.228,9	528,6
	30	7	2.614,0	373,4
	totali Luglio		126	54.379,9
<b>Agosto</b>	02	3	1.502,5	500,8
	03	3	1.178,7	392,9
	05	4	1.442,3	360,6
	08	5	3.019,9	604,0
	09	4	1.077,4	269,4
	10	5	2.178,2	435,6
	11	2	584,4	292,2
	12	4	2.041,0	510,3
	13	7	3.125,6	446,5
	14	1	333,8	333,8
	19	4	2.053,3	513,3
	20	4	2.597,8	649,5
	21	3	2.457,1	819,0
	22	1	334,0	334,0
	23	5	2.176,2	435,2
	24	7	3.162,5	451,8
	27	2	527,2	263,6
30	1	787,2	787,2	
31	2	784,8	392,4	
totali Agosto		67	31.363,9	468,1
<b>Settembre</b>	02	1	734,7	734,7
	07	1	111,4	111,4
	12	1	397,3	397,3
	13	3	1.103,3	367,8
	14	2	520,2	260,1
	19	1	370,8	370,8
Totali Settembre		10	3.699,2	369,9
<b>totale anno</b>		<b>494</b>	<b>199.524,8</b>	<b>403,9</b>

**Tabella Riepilogativa Voli per Aeroporto di partenza**

Aeroporto	N° voli	Km. Totali	media
Rieti	51	26.620,7	522,0
Foliano	5	1.618,5	323,7
Valbrembo	146	53.196,5	364,4
Asiolo	13	4.381,2	337,0
Bolzano	54	27.639,7	511,8
Trento	23	11.293,7	491,0
Calcinato	60	24.544,6	409,1
Parma	6	3.635,0	605,8
Ferrara	3	629,1	209,7
Alzate	17	4.073,9	239,6
Torino Aeritalia	7	3.437,4	491,1
Borao San Lorenzo	21	9.720,8	462,9
Thiene	2	669,7	334,9
Voahera	18	4.740,5	263,4
Aosta	2	1.171,5	585,8
Biella	5	1.455,6	291,1
Arezzo	5	2.453,0	490,6
Boscomantico	18	4.594,5	255,2
L'Anuila	19	7.773,1	409,1
Rivoli di Osoppo	16	4.666,7	291,7
<b>Totali</b>	<b>497</b>	<b>200.731,6</b>	<b>403,9</b>

# Albo d'Oro - Campionato Italiano di Velocità

Anno	Classe	Pos	Piloti	Aeroclub	n. conc.
1981	Standard	1°	Perotti Nino	AeC. Tonno	21
		2°	Bertoncini Luigi	A.V.M. Milano	
		3°	Avanzini Luciano	A.V.A.L. Varese	
15 Metri	Libera	1°	Vergani Walter	A.V.A.L. Varese	20
		2°	Brigliadori Leonardo	A.V.M. Milano	
		3°	Colombo Vittorio	A.V.A.L. Varese	
Biposti	16	1°	Monti Roberto	AeC.V.V. Rieti	16
		2°	Mazzi Giovanni	AeC. Tonno	
		3°	Vergani Walter	A.V.A.L. Varese	
Promozio	19	1°	Ghiorzo Stefano	A.V.M. Milano	19
		2°	Incardona F	G.V.A.	
		3°	Baroni B	AeC.V.V. Rieti	
Standard	14	1°	Bertoncini Luigi	A.V.M. Milano	14
		2°	Villa Alessandro	A.V.M. Milano	
		3°	Griffi Angelo	A.V.A. Valbrembo	
15 Metri	Libera	1°	Brigliadori Leonardo	A.V.M. Milano	30
		2°	Monti Roberto	A.V.A.L. Varese	
		3°	Ghiorzo Stefano	A.V.M. Milano	
Biposti	11	1°	Vergani Walter	A.V.A.L. Varese	11
		2°	Manzoni Roberto	A.V.A.L. Varese	
		3°	Mussio Renato	A.V.A. Valbrembo	
Standard	17	1°	Brigliadori Leonardo	A.V.M. Milano	17
		2°	Perotti Nino	AeC. Aosta	
		3°	Bertoncini Luigi	A.V.M. Milano	
15 Metri	Libera	1°	Colombo Vittorio	A.V.A.L. Varese	33
		2°	Galetto Giorgio	AeC. Bolzano	
		3°	Avanzini Luciano	A.V.A.L. Varese	
Biposti	7	1°	Vergani Walter	A.V.A.L. Varese	7
		2°	Mussio Renato	A.V.A. Valbrembo	
		3°	Manzoni Roberto	A.V.A.L. Varese	
Standard	28	1°	Brigliadori Leonardo	A.V.M. Milano	28
		2°	Gavazzi Marco	A.V.A.L. Varese	
		3°	Ghiorzo Stefano	A.V.M. Milano	
15 Metri	Libera	1°	Prinzati Attilio	A.V.A.L. Varese	25
		2°	Ghiorzo Stefano	A.V.M. Milano	
		3°	Monti Luca	A.V.A.L. Varese	
Promozio	10	1°	Prinzati Attilio	A.V.A.L. Varese	10
		2°	Muzzi De orleans	AeC.V.V. Rieti	
		3°	Griffi Angelo	A.V.A.O. Valbrembo	
Standard	23	1°	Albertazzi Alberto	A.V.M. Milano	23
		2°	Cala Stefano	AeC. Sabina	
		3°	Flores Pablo	A.V.M. Milano	
15 Metri	Libera	1°	Gavazzi Marco	A.V.A.L. Varese	13
		2°	Ghiorzo Stefano	A.V.M. Milano	
		3°	Galetto Giorgio	AeC. Bolzano	
Biposti	16	1°	Gavazzi Marco	A.V.A.L. Varese	16
		2°	Bertoncini Luigi	A.V.M. Milano	
		3°	Prinzati Attilio	A.V.A.L. Varese	
Promozio	33	1°	Gavazzi Marco	A.V.A.L. Varese	33
		2°	Ghiorzo Stefano	A.V.M. Milano	
		3°	Galetto Giorgio	AeC. Bolzano	
Standard	11	1°	Brigliadori Leonardo	A.V.M. Milano	11
		2°	Perotti Nino	AeC. Bolzano	
		3°	Avanzini Luciano	A.V.A.L. Varese	
15 Metri	Libera	1°	Prinzati Attilio	A.V.A.L. Varese	11
		2°	Muzzi De orleans	AeC.V.V. Rieti	
		3°	Griffi Angelo	A.V.A.O. Valbrembo	
Biposti	7	1°	Prinzati Attilio	A.V.A.L. Varese	7
		2°	Muzzi Ettore	AeC. Roma	
		3°	Griffi Angelo	A.V.A. Valbrembo	
Standard	25	1°	Brigliadori Leonardo	A.V.M. Milano	25
		2°	Gavazzi Marco	A.V.A.L. Varese	
		3°	Ghiorzo Stefano	A.V.M. Milano	
15 Metri	Libera	1°	Prinzati Attilio	A.V.A.L. Varese	25
		2°	Ghiorzo Stefano	A.V.M. Milano	
		3°	Monti Luca	A.V.A.L. Varese	
Promozio	10	1°	Prinzati Attilio	A.V.A.L. Varese	10
		2°	Muzzi De orleans	AeC.V.V. Rieti	
		3°	Griffi Angelo	A.V.A.O. Valbrembo	
Standard	23	1°	Albertazzi Alberto	A.V.M. Milano	23
		2°	Cala Stefano	AeC. Sabina	
		3°	Flores Pablo	A.V.M. Milano	
15 Metri	Libera	1°	Gavazzi Marco	A.V.A.L. Varese	13
		2°	Ghiorzo Stefano	A.V.M. Milano	
		3°	Galetto Giorgio	AeC. Bolzano	
Biposti	13	1°	Gavazzi Marco	A.V.A.L. Varese	13
		2°	Bertoncini Luigi	A.V.M. Milano	
		3°	Prinzati Attilio	A.V.A.L. Varese	
Promozio	33	1°	Gavazzi Marco	A.V.A.L. Varese	33
		2°	Ghiorzo Stefano	A.V.M. Milano	
		3°	Galetto Giorgio	AeC. Bolzano	

Anno	Classe	Pos	Piloti	Aeroclub	n. conc.
1957	Unica	1°	Silva Giancarlo	AeC. Roma	13
1958	Unica	1°	Ferrari G. Antonio	AeC. Modena	18
1959	Unica	1°	Brigliadori Leonardo	A.V.M. Milano	25
1960	Unica	1°	Ferrari G. Antonio	AeC. Modena	19
1961	Unica	1°	Prinzati Attilio	C.S.V.V.A. arese	32
1962	Unica	1°	Vergani Walter	C.S.V.V.A. Varese	23
1964	Unica	1°	Brigliadori Leonardo	A.V.M. Milano	35
1965	Lega 1	1°	Vergani Walter	C.S.V.V.A. Varese	24
1965	Lega 2	1°	Marietti Stefano	A.V.M. Milano	8
1966	Lega 1	1°	Orsi Giorgio	G.V.V. N. Valzania	7
1966	Lega 2	1°	Tessera Chiesa	AeC. Tonno	15
1967	Lega 1	1°	Vergani Walter	C.S.V.V.A. Varese	34
1967	Lega 2	1°	Naldoni G. B.	AeC. Lucca	10
1968	Unica	1°	Prinzati Attilio	A.V.A.L. Varese	30
1968	Lega 2	1°	Capoferri Sergio	AeC. Bergamo	6
1969	Lega 1	1°	Vergani Walter	A.V.A.L. Varese	34
1969	Lega 2	1°	Balzer Mario	A.V.A.O. Bergamo	10
1970	Lega 1	1°	Della Chiesa Carlo	C.V.T. Tonno	28
1970	Lega 2	1°	Centofante Enzo	G.V.V. Bolzano	17
1971	Standard	1°	Brigliadori Leonardo	A.V.M. Milano	17
1971	Libera	1°	Vergani Walter	A.V.A.L. Varese	24
1972	Lega 2	1°	De Orleans Alvaro	AeC. Roma	9
1972	Standard	1°	Perotti Nino	AeC. Tonno	20
1972	Libera	1°	Vergani Walter	A.V.A.L. Varese	27
1973	Lega 2	1°	Mondiglio Sergio	AeC. Tonno	11
1973	Standard	1°	Perotti Nino	AeC. Tonno	22
1973	Libera	1°	Orsi Adele	A.V.A.L. Varese	21
1973	Lega 2	1°	Griffi Angelo	A.V.A. Valbrembo	14
1974	Standard	1°	Brigliadori Leonardo	A.V.M. Milano	32
1974	Libera	1°	Vergani Walter	A.V.A.L. Varese	19
1974	Lega 2	1°	Graziosi Paolo	AeC. Vicenza	25
1975	Standard	1°	Brigliadori Leonardo	A.V.M. Milano	40
1975	Libera	1°	Vergani Walter	A.V.A.L. Varese	23
1975	Lega 2	1°	Cicari Massimo	A.V.M. Milano	27
1976	Standard	1°	Griffi Angelo	A.V.A. Valbrembo	35
1976	Libera	1°	Orsi Adele	A.V.A.L. Varese	18
1976	Lega 2	1°	Pavesi Giovanni	A.V.A.L. Varese	45
1977	Standard	1°	Gavazzi Marco	A.V.A.L. Varese	35
1977	Libera	1°	Vergani Walter	A.V.A.L. Varese	20
1977	Promozio	1°	Pressato Roberto	A.V.A. Valbrembo	41
1978	Standard	1°	Costa Corrado	A.V.A.L. Varese	26
1978	Libera	1°	Brigliadori Leonardo	A.V.M. Milano	34
1978	Promozio	1°	Orsi Giorgio	G.V.V. N. Valzania	37
1979	Standard	2°	Perotti Nino	AeC. Tonno	37
1979	Libera	1°	Urban Luca	AeC.V.V. Rieti	37
1979	15 Metri	1°	Brigliadori Leonardo	A.V.M. Milano	23
1979	Libera	2°	Gavazzi Marco	A.V.A.L. Varese	20
1979	Biposti	1°	Brigliadori Leonardo	AeC.V.V. Rieti	13
1979	Biposti	1°	Villa Luigi	A.V.M. Milano	13
1980	Promozio	1°	Corbellini Eugenio	A.V.M. Milano	32
1980	Standard	1°	Perotti Nino	AeC. Tonno	28
1980	Standard	3°	Villani G.	A.F.F. Ferrara	28
1980	15 Metri	1°	Galetto Giorgio	AeC. Trento	26
1980	Libera	2°	Urban Luca	A.V.A. Valbrembo	19
1980	Libera	3°	Prinzati Attilio	A.V.A.L. Varese	19
1980	Libera	1°	Manzoni Roberto	A.V.A.L. Varese	19
1980	Libera	2°	Vergani Walter	A.V.A.L. Varese	19
1980	Libera	3°	Caraffini A.	A.V.A.L. Varese	19
1980	Biposti	1°	Piludu Ferruccio	AeC.V.V. Rieti	16
1980	Biposti	2°	Marchetti Carlo	AeC.V.V. Rieti	16
1980	Biposti	3°	Mazzi Giovanni	AeC.V.V. Rieti	16
1980	Biposti	3°	Monti Roberto	A.V.A.L. Varese	16
1980	Biposti	3°	Brambilla Lorenzo	A.V.A.L. Varese	16
1980	Promozio	1°	Villa Alessandro	A.V.M. Milano	33
1980	Promozio	2°	Avanzini Luciano	A.V.A.L. Varese	33
1980	Promozio	3°	Spella Danilo	AeC. Tonno	33

Albo d'Oro - Campionato Italiano di Velocità

anno	classe	Pos.	pilotti	Aeroclub	n. conc.
1991	Standard	1°	Brigliadori Leonardo	AeC V. Lariano	17
		2°	Meriziola Stefano	AeC V.V. Mugello	
		3°	Costa Corrado	A.V.A.L. Varese	
15 Metri	1°	Brigliadori Leonardo	AeC V. Lariano	30	
	2°	Gosner Thomas	AeC. Bolzano		
	3°	Cal... Stefano	AeC.V.V. Mugello		
Libera	1°	Vergani Walter	A.V.A.L. Varese	18	
	2°	Bonini Luca	A.V.A.L. Varese		
	3°	Mantica Umberto	A.V.A.L. Varese		
Club	1°	Brambilla Lorenzo	A.V.A.L. Varese	22	
	2°	Gritti Angelo	A.V.A. Valbrembo		
	3°	Secomandi Maurizio	A.V.A.L. Varese		
Promozione	1°	Perotti Giovanni	AeC. Torino	21	
	2°	Gioppo Gaetano	AeC.Prealpi Venete		
	3°	Bravi Francesco	A.V.A. Valbrembo		
Standard	1°	Avanzini Luciano	A.V.A.L. Varese	24	
	2°	Gavazzi Marco	AeC V. Lariano		
	3°	Costa Corrado	A.V.A.L. Varese		
15 Metri	1°	Galetto Giorgio	AeC. Bolzano	16	
	2°	Giorzo Stefano	AeC V. Lariano		
	3°	Gosner Thomas	AeC. Bolzano		
Libera	1°	Monti Roberto	A.V.A.L. Varese	17	
	2°	Vergani Walter	A.V.A.L. Varese		
	3°	Bonini Luca	AeC. Rieti		
Club	1°	Gritti Angelo	A.V.A. Valbrembo	11	
	2°	Secomandi Maurizio	A.V.A.L. Varese		
	3°	Cesamanti Alberto	A.V.A. Valbrembo		
Promozione	1°	Pinni Vittorio	AeC Parma	26	
	2°	Foglia Antonio	A.V.A.L. Varese		
	3°	Anghileri Antonio	A.V.A. Valbrembo		
Standard	1°	Ferignani Michele	AeC. Ferrara	13	
	2°	Guazzoni Roberto	A.V.A.L. Varese		
	3°	Avanzini Luciano	A.V.A.L. Varese		
15 Metri	1°	Galetto Giorgio	AeC. Bolzano	13	
	2°	Urbani Luca	AeC. Rieti		
	3°	Giorzo Stefano	AeC V. Lariano		
Libera	1°	Monti Roberto	A.V.A.L. Varese	26	
	2°	Vergani Walter	A.V.A.L. Varese		
	3°	Bonini Luca	AeC. Rieti		
Club	1°	Secomandi Maurizio	A.V.A.L. Varese	10	
	2°	Gritti Angelo	A.V.A. Valbrembo		
	3°	Perotti Giovanni	AeC V. Torino		
Promozione	1°	Pessina Fabio	AeC V. Lariano	17	
	2°	Baroffio Ernesto	A.V.A.L. Varese		
	3°	Fantani Francesco	AeC. Rimini		
Standard	1°	Colombo Stefano	A.V.A.L. Varese	27	
	2°	Meriziola Stefano	AeC.V.V. Mugello		
	3°	Colombo Vittorio	A.V.A.L. Varese		
15 Metri	1°	Gosner Thomas	AeC. Bolzano	17	
	2°	Galetto Giorgio	AeC. Bolzano		
	3°	Monti Luca	A.V.A.L. Varese		
Libera	1°	Urbani Luca	Aeron. Militare	19	
	2°	Monti Roberto	A.V.A.L. Varese		
	3°	Secomandi Maurizio	A.V.A.L. Varese		
Promozione	1°	Cappaduzzi Paolo	AeC. Bolzano	17	
	2°	Bottomi Sandro	AeC. Ferrara		
	3°	Albano Claudio	AeC. Voghera		
Standard	1°	Avanzini Luciano	A.V.A.L. Varese	22	
	2°	Meriziola Stefano	AeC.V.V. Mugello		
	3°	Hartmann Peter	Austria		

anno	classe	Pos.	Pilotti	Aeroclub	n. conc.
1996	15 Metri	1°	Giorzo Stefano	AeC V. Lariano	20
		2°	Galetto Giorgio	AeC. Bolzano	
		3°	Marchisio Giorgio	AeC. Torino	
Libera	1°	Urbani Luca	Aeron. Militare	17	
	2°	Gavazzi Marco	AeC V. Lariano		
	3°	Cenci Adriano	A.V.A.L. Varese		
Promozione	1°	Brunazzo Mauro	AeC.Prealpi Venete	28	
	2°	Dalla Vecchia Attilio	A.V.A.L. Varese		
	3°	Esposito Bruno	AeC V. Lariano		
Standard	1°	Gritti Angelo	A.V.A. Valbrembo	28	
	2°	Pronzati Marco	AeC V. Lariano		
	3°	Gavazzi Marco	AeC V. Lariano		
15 Metri	1°	Galetto Giorgio	AeC. Bolzano	21	
	2°	Brigliadori Riccardo	AeC V. Lariano		
	3°	Marchisio Giorgio	AeC. Torino		
Libera	1°	Monti Roberto	A.V.A.L. Varese	20	
	2°	Mantica Umberto	A.V.A.L. Varese		
	3°	Vergani Walter	A.V.A.L. Varese		
Promozione	1°	Tura Filippo	AeC.V.V. Mugello	22	
	2°	Longo Flavio	AeC. Savona		
	3°	Piazza Stefano	A.V.A. Valbrembo		
Standard	1°	Perotti Nino	AeC. Aosta	24	
	2°	Grinza Giancarlo	AeC. Torino		
	3°	Costa Corrado	A.V.A.L. Varese		
15 Metri	1°	Galetto Giorgio	AeC. Bolzano	18	
	2°	Giorzo Stefano	AeC V. Lariano		
	3°	Corbellini Eugenio	AeC. Lodi		
Libera	1°	Urbani Luca	Aeronautica Milit.	17	
	2°	Monti Roberto	A.V.A.L. Varese		
	3°	Secomandi Maurizio	A.V.A.L. Varese		
Club	1°	Paolillo Ugo	AeC. Toscano	11	
	2°	Gritti Angelo	A.V.A. Valbrembo		
	3°	Meriziola Stefano	AeC. Mugello		
Promozione	1°	Zanon Ettore	AeC.Prealpi Venete	28	
	2°	Costacurta Giuseppe	AeC.Prealpi Venete		
	3°	Manzoni Zaccaro	A.V.A.L. Varese		
Standard	1°	Avanzini Luciano	A.V.A.L. Varese	17	
	2°	Gritti Angelo	A.V.A. Valbrembo		
	3°	Costa Corrado	A.V.A.L. Varese		
15 Metri	1°	Giorzo Stefano	AeC V. Lariano	12	
	2°	Galetto Giorgio	AeC. Bolzano		
	3°	Marchisio Giorgio	AeC. Torino		
Libera	1°	Secomandi Maurizio	A.V.A.L. Varese	17	
	2°	Colombo Davide	Aeronautica Milit		
	3°	Monti Luca	A.V.A.L. Varese		
Club	1°	Galà Stefano	AeC. Vierbo	10	
	2°	Gritti Angelo	A.V.A. Valbrembo		
	3°	Stel Roberto	AeC. Bolzano		
Promozione	1°	Cagliaris Matteo	A.V.A.L. Varese	18	
	2°	Calzoni Giovanni	AeC.Prealpi Venete		
	3°	Zorzi Alberto	AeC. Verona		
Standard	1°	Ballarati Giorgio	A.C.A.O. Varese	26	
	2°	Monti Luca	A.C.A.O. Varese		
	3°	Pronzati Marco	AeC. Arezzo		
15 Metri	1°	Galetto Giorgio	AeC. Bolzano	10	
	2°	Giorzo Stefano	AeC V. Lariano		
	3°	Gosner Thomas	AeC. Bolzano		
18 Metri	1°	Brigliadori Leonardo	AeC V. Lariano	23	
	2°	Dalla Vecchia Attilio	A.C.A.O. Varese		
	3°	De Franceschi Angelo	AeC.Prealpi Venete		
Libera	1°	Urbani Luca	Aeronautica Milit	13	
	2°	Monti Roberto	A.C.A.O. Varese		
	3°	Vergani Walter	A.C.A.O. Varese		

anno	classe	Pos.	Pilotti	Aeroclub
1999	Promozione	1°	Volpi Diego	AeC Valle Aosta
		2°	Cernazzi Aldo	A.C.A.O. Varese
		3°	Bitozzi Andrea	AeC.Prealpi Venete
Standard	1°	Monti Roberto	A.C.A.O. Varese	
	2°	Costa Corrado	A.C.A.O. Varese	
	3°	Brigliadori Riccardo	AeC.V. Lariano	
15 Metri	1°	Brigliadori Leonardo	AeC V. Lariano	
	2°	Galetto Giorgio	AeC V. Lariano	
	3°	Pronzati Attilio	A.C.A.O. Varese	
18 Metri	1°	Monti Roberto	A.C.A.O. Varese	
	2°	De Franceschi Angelo	AeC.Prealpi Venete	
	3°	Monti Roberto	A.C.A.O. Varese	
Libera	1°	Nidoli Giorgio	A.C.A.O. Varese	
	2°	Paolillo Ugo	AeC. Toscano	
	3°	Urbani Luca	AeC. Toscano	
Promozione	1°	Boscono Carlo	AeC. Biella	
	2°	Casale Enrico	AeC. Rieti	
	3°	Prodorutti Yuri	AeC. Arezzo	
Standard	1°	Paris Giorgio	AeC. Trento	
	2°	Avanzini Luciano	A.C.A.O. Varese	
	3°	Gritti Angelo	A.V.A. Valbrembo	
15 Metri	1°	Galetto Giorgio	AeC. Bolzano	
	2°	Giorzo Stefano	AeC.V. Lariano	
	3°	Gosner Thomas	AeC. Bolzano	
18 Metri	1°	Monti Roberto	A.C.A.O. Varese	
	2°	Gosner Thomas	AeC. Bolzano	
	3°	Secomandi Maurizio	A.C.A.O. Varese	
Libera	1°	Giorzo Stefano	AeC.V. Lariano	
	2°	Mantica Umberto	AeC. Rieti	
	3°	Paolillo Ugo	AeC. Toscano	
Promozione	1°	Bruffini Alessandro	AeC. Foligno	
	2°	Zuffada Filippo	A.M.I. Guidonia	
	3°	Oppici Filippo	AeC. Parma	
Standard	1°	Avanzini Luciano	A.C.A.O. Varese	
	2°	Montemaggi Sandro	AeC.V. Mugello	
	3°	Gritti Angelo	A.V.A. Valbrembo	
15 Metri	1°	Galetto Giorgio	AeC. Bolzano	
	2°	Giorzo Stefano	AeC V. Lariano	
	3°	Gosner Thomas	AeC. Bolzano	
18 Metri	1°	Costa Corrado	A.C.A.O. Varese	
	2°	Ballarati Giorgio	A.C.A.O. Varese	
	3°	Tura Filippo	AeC.V.V. Mugello	
Libera	1°	Vergani Walter	A.C.A.O. Varese	
	2°	Reginaldi Roberto	AeC. Rieti	
	3°	Paolillo Ugo	AeC. Toscano	
Promozione	1°	Gnesutta Andrea	A.C.A.O. Varese	
	2°	Sandri Eliano	AeC Valle Aosta	
	3°	Grethi Alfredo	AeC. Rieti	
Standard	1°	Costa Corrado	A.C.A.O. Varese	
	2°	Monti Luca	A.C.A.O. Varese	
	3°	Monti Lorenzo	A.C.A.O. Varese	
15 Metri	1°	Pozzi Alberto	AeC V. Lariano	
	2°	Avanzini Luciano	A.C.A.O. Varese	
	3°	Galetto Giorgio	AeC. Bolzano	
18 Metri	1°	Brigliadori Riccardo	AeC V. Lariano	
	2°	Erba Giorgio	A.V.A. Valbrembo	
	3°	Ballarati Giorgio	A.C.A.O. Varese	
Libera	1°	Urbani Luca	AeC. AVT	
	2°	Colombo Davide	Aeronautica Militare	
	3°	Ballarati Giorgio	A.C.A.O. Varese	
Promozione	1°	Sandri Eliano	AeC. Bolzano	
	2°	Daizotto Gianmarco	A.C.A.O. Varese	
	3°	Di Bartolomeo Riccardo	AeC. Arezzo	

### Campionato Italiano Classe Standard

Ferrara 1 ÷ 7 Maggio 2003

Pos	Concorrente	Club	Totale	Giugno 01	Giugno 02	Giugno 03	Giugno 04	Giugno 05	Giugno 07	*
1	Costa	Corrado	4113	1 677	2 571	7 560	4 796	9 964	6 545	950
2	Monti	Luca	4036	3 638	7 513	3 590	9 723	13 932	1 640	932
3	Monti	Lorenzo	4022	9 606	8 509	2 590	2 812	15 910	2 595	929
4	Dalla Rosa	Guido	3948	6 630	10 506	8 553	1 866	10 958	13 435	912
5	Montemaggi	Sandro	3838	7 625	20 423	4 587	8 758	1 985	10 460	886
6	Felicori	Sergio	3826	8 622	18 439	18 490	3 806	2 976	8 493	884
7	Biagi	Marco	3795	10 597	4 532	21 480	14 685	12 950	5 551	877
8	Lastrico	Edoardo	3584	26 292	11 501	10 526	7 773	7 970	7 522	828
9	Allegrini	Lorenzo	3514	16 537	25 378	12 522	11 706	4 973	18 398	812
10	Gostner	Thomas	3453	19 375	1 579	5 569	5 795	19 541	3 594	798
11	Spreafico	Gianni	3421	21 361	17 441	11 524	15 677	3 976	12 442	790
12	Bozzetti	Giampaolo	3383	5 635	13 497	6 566	24 296	6 972	16 417	781
13	Molinari	Manuele	3335	20 362	24 380	13 520	10 721	11 958	19 394	770
14	Guazzoni	Roberto	3267	12 586	6 514	19 486	23 332	8 968	20 381	755
15	Gritti	Angelo	3241	11 595	15 457	14 512	12 703	20 541	14 433	749
16	Romano	Roberto	3141	14 561	19 436	15 512	6 777	24 519	23 336	725
17	Pronzati	Marco	3102	18 403	3 536	9 539	18 528	23 524	4 572	716
18	Colombo	Stefano	3057	2 648	5 527	23 463	19 463	18 545	17 411	706
19	Pinni	Vittorio	2987	15 548	12 501	24 244	13 693	22 537	9 464	690
20	Bolzoni	Stefano	2986	27 285	22 400	16 502	20 435	14 912	11 452	690
21	Gavazzi	Marco	2968	4 636	9 508	1 598	26 239	17 557	15 430	686
22	Caizoni	Giovanni	2960	13 573	27 367	17 490	16 653	21 537	22 340	684
23	Prodorutti	Yuri	2798	22 344	21 408	22 475	25 296	5 973	24 302	646
24	Pigni	Aldo	2634	25 302	14 491	20 481	17 644	25 502	25 214	608
25	Poletti	Franco	2550	23 327	26 369	25 203	21 424	16 884	21 343	589
26	Antonelli	Mario	1509	17 513	23 387	26 198	22 411	26 0	26 0	349
27	Squarciafico	Vittorio	641	28 193	16 448	28 0	28 0	28 0	28 0	148
28	Crespi	Dario	552	24 309	28 243	27 0	27 0	27 0	27 0	127

### Campionato Italiano Classe Libera (Vedi Open CIM)

Aeroporto di Rieti 4 ÷ 13 Agosto 2003

pos	Concorrente	Club/Naz.	Punti	Agosto 04	Agosto 05	Agosto 06	Agosto 07	Agosto 08	Agosto 10	Agosto 11	Agosto 12	Agosto 13	*
1	Urbani	Luca	6489	8 462	1 835	9 669	2 843	7 760	6 596	3 883	3 858	7 583	950
2	Colombo Davide +1	A.M.I.	6484	3 918	5 749	7 672	6 752	6 794	4 605	7 741	5 701	8 552	949
3	Ballarati	Giorgio	6215	11 281	6 726	2 870	4 794	4 839	9 590	8 453	1 862	1 800	910
4	Desti	Tonino	6082	10 412	7 690	5 752	9 622	3 942	1 774	5 825	10 574	10 491	890
5	Colombo	Aldo	5891	5 896	10 429	10 663	7 687	9 652	7 594	2 895	9 578	9 497	862
6	Secomandi	Maurizio	5813	9 436	4 762	3 767	5 772	8 654	5 603	9 416	4 709	3 694	881
7	Vergani Ferrero	Walter Andrea	3989	7 469	11 0	11 0	11 0	1 1000	10 430	6 780	7 678	6 632	584
8	Bruffini Alessando +1	AeC Aosta	3322	2 937	8 547	8 669	10 578	11 0	8 591	11 0	11 0	11 0	486

\*Punti per la graduatoria nazionale







Coppa Internazionale del Mediterraneo - Albo d'Oro

anno	Class	Competitor	Nation	Glider
1993	Standard n. comp. 36	1° Brigliadori Leonardo	ITA	Discus
		2° Costa Corrado	ITA	Discus
		3° Leutenegger Simon	SUI	DG 300
	15 Meter n. comp. 31	1° Demmerer Heimo	AUS	Ventus
		2° Meuser Werner	GER	Ventus
		3° Janowitsch Wolfgang	AUS	Ventus
	Open n. comp. 26	1° Schwenk Uli	GER	ASW 22 BL
		2° Gantenbrink Bruno	GER	Nimbus 4T
		3° Eberhard Laur	GER	Nimbus 4
	1994	Standard n. comp. 34	1° Colombo Vittorio	ITA
2° Leutenegger Simon			SUI	DG 303
3° Gritti Angelo			ITA	Discus
15 Meter n. comp. 24		1° Grund Michael	GER	Ventus 2
		2° Karow Holger	GER	LS 6
		3° Rabeder Karl	AUT	Ventus CM
Open n. comp. 19		1° Urbani Luca	ITA	Nimbus 3
		2° Monti Roberto	ITA	Nimbus 4D
		3° Manica Umberto	ITA	Nimbus 3
1995		Standard n. comp. 39	1° Brigliadori Leonardo	AUT
	2° Brigliadori Riccardo		ITA	LS 8
	3° Leutenegger Simon		SWI	Discus W
	15 Meter n. comp. 26	1° Janowitsch Wolfgang	AUT	DG 303
		2° Galetto Giorgio	ITA	Ventus 2
		3° Gostner Thomas	ITA	Ventus 2
	Open n. comp. 17	1° Urbani Luca	ITA	Nimbus 3
		2° Gavazzi Marco/Clerici Clerici Adriano	ITA	ASH 25
		3° Vergani Walter	ITA	SH 25 E
	1996	Standard n. comp. 34	1° Pronzati Marco	ITA
2° Sloegner Gregor			AUT	LS 8
3° Gritti Angelo			ITA	Discus
15 Meter n. comp. 15		1° Galetto Giorgio	ITA	Ventus 2
		2° De Orleans Borbon A	ESP	ASW 27
		3° Gostner Thomas	ITA	Ventus 2
Open n. comp. 20		1° Monti Roberto	ITA	Nimbus 4D
		2° Manica Umberto	ITA	DG 800 18m
		3° Vergani Walter	ITA	Nimbus 4DM
1997		Standard n. comp. 36	1° Avanzini Luciano	ITA
	2° Brigliadori Riccardo		ITA	LS 8
	3° Sloegner Gregor		AUT	LS 8
	15 Meter n. comp. 25	1° Galetto Giorgio	ITA	Ventus 2
		2° Ghorzo Stefano	ITA	Ventus 2
		3° Gostner Thomas	ITA	Ventus 2
	Open n. comp. 17	1° Pristavec Bosjan	SLO	DG 600 18m
		2° Urbani Luca	ITA	Nimbus
		3° Monti Roberto	ITA	Nimbus 4D
	1998	Standard n. comp. 33	1° Pronzati Marco	ITA
2° Haemmerle Heinz			AUT	LS 8
3° Gritti Angelo			ITA	Discus
15 Meter n. comp. 25		1° De Orleans-Borbon A	ESP	ASW 27
		2° Marchisio Giorgio	ITA	Ventus 2
		3° Squarciafico Vittorio	ITA	LS 6
Open n. comp. 17		1° Pristavec Bosjan	SLO	DG 600
		2° Secomandi Maunzio	ITA	Nimbus 4D
		3° Nidoli Giorgio	ITA	Nimbus 4DM
1999		Standard n. comp. 33	1° Waiss Herbert	GER
	2° Spreafico Gianni		ITA	LS 8
	3° Pans Giorgio		ITA	ASW 24
	15 Meter n. comp. 25	1° Istel Roberto	ITA	Ventus 2
		2° Progin Philippe	SWI	Ventus 2
		3° Squarciafico Vittorio	ITA	DG 600 S

anno	Class	Competitor	Nation	Glider	
1986	Standard n. comp. 21	1° Gavazzi Marco	ITA	Discus	
		2° Niellspach Hans	SWI	Discus	
		3° Brigliadori Leonardo	ITA	Discus	
	15 Meter n. comp. 30	1° De Orleans Alvaro	ESP	ASW 20	
		2° Peter E G	GER	Ventus	
		3° Avanzini Luciano	ITA	ASW 20 L	
	Open n. comp. 22	1° Manzoni Roberto	ITA	Nimbus 3	
		2° Blatter Federico	SWI	Nimbus 3	
		3° Bougard P	BEL	Nimbus 3	
	1987	Standard n. comp. 16	1° Gavazzi Marco	ITA	Discus
2° Brigliadori Riccardo			ITA	Discus	
3° Leutenegger Simon			SWI	DG 300	
15 Meter n. comp. 32		1° Peter E.G.	GER	Ventus	
		2° Ghorzo Stefano	ITA	LS 6	
		3° Meuser W.	GER	Ventus	
Open n. comp. 10		1° Andersen J.W.	DEN	Nimbus 3	
		2° Rantet J.	FRA	ASH 25	
		3° Vergani Walter	ITA	ASW 22	
1988		Standard n. comp. 25	1° Brigliadori Riccardo	ITA	Discus
	2° Brigliadori Leonardo		ITA	Discus	
	3° Lackner P		GER	Discus	
	15 Meter n. comp. 35	1° Wills Justin	GBR	LS 6	
		2° Peter E G.	GER	Ventus	
		3° Ghorzo Stefano	ITA	LS 6	
	Open n. comp. 15	1° Rantet J.	FRA	ASH 25	
		2° Monti Roberto	ITA	ASH 25	
		3° Manica Umberto	ITA	ASH 25	
	1989	Standard n. comp. 27	1° Blatter Federico	SWI	ASH 25
2° Leutenegger Simon			SWI	DG 300	
3° Haemmerle H			AUT	LS 7	
15 Meter n. comp. 34		1° Avanzini Luciano	ITA	Discus	
		2° Galetto Giorgio	ITA	LS 6	
		3° De Orleans Alvaro	ESP	ASW 20	
Open n. comp. 22		1° Ghorzo Stefano	ITA	LS 6	
		2° Blatter Federico	SWI	Nimbus 3 22	
		3° Monti Roberto	ITA	ASH 25	
1990		Standard n. comp. 28	1° Avanzini Luciano	ITA	Discus
	2° Costa Corrado		ITA	Discus	
	3° Gavazzi Marco		ITA	Discus	
	15 Meter n. comp. 29	1° Galetto Giorgio	ITA	LS 6	
		2° Urbani Luca	ITA	ASW 20	
		3° Servilio Sergio	ITA	ASW 20	
	Open n. comp. 19	1° Monti Roberto	ITA	ASH 25	
		2° Manica Umberto	ITA	ASH 25	
		3° Binder Hans	SWI	Nimbus 3T	
	1991	Standard n. comp. 32	1° Ghorzo Stefano	ITA	Ventus 17m
2° Gavazzi Marco			ITA	Discus	
3° Bertoncini Luigi			ITA	Discus	
15 Meter n. comp. 30		1° Brigliadori Leonardo	ITA	Ventus	
		2° Haeupl Josef	GER	ASW 20	
		3° Demmerer Heimo	AUS	Ventus	
Open n. comp. 18		1° Vergani Walter	ITA	ASH 25	
		2° Bonini Luca	ITA	ASH 25	
		3° Binder Walter	GER	ASH 25	
1992		Standard n. comp. 34	1° Delylle Alain	FRA	Nimbus 3D
	2° Brigliadori Riccardo		ITA	Discus	
	3° Brigliadori Leonardo		ITA	Discus	
	15 Meter n. comp. 25	1° Haemmerle Heinz	AUS	LS 7	
		2° De Orleans Alvaro	ESP	ASW 20	
		3° Galetto Giorgio	ITA	LS 6	
	Open n. comp. 17	1° Monti Roberto	ITA	DG 600	
		2° Manica Umberto	ITA	ASH 25	
		3° Vergani Walter	ITA	ASH 25	
	1993	Standard n. comp. 25	1° Termaat Ronald	NED	DG 800
2° Brigliadori Leonardo			ITA	ASH 26	
3° Skaerlund Niels Erik			DEN	Ventus CM	
Open n. comp. 17		1° Monti Roberto	ITA	Nimbus 4D	
		2° Manica Umberto	ITA	Nimbus 3T	
		3° Paolillo Ugo	ITA	Nimbus 4DM	
2000		Standard n. comp. 41	1° Monti Luca	ITA	LS 8
			2° Haemmerle Heinz	AUT	LS 8
			3° Costa Corrado	ITA	Discus 2
		15 Meter n. comp. 13	1° Wills Justin	GBR	LS 6
	2° Demmerer Heimo		AUT	Ventus 2	
	3° Rabeder Karl		AUT	Ventus 2	
	18 Meter n. comp. 28	1° Brigliadori Leonardo	ITA	ASH 26	
		2° Danz Werner	SWI	DG 800 18m	
		3° Pristavec Bosjan	SLO	DG 600 18m	
	Open n. comp. 13	1° Monti Roberto	ITA	Nimbus 4D	
2° Nidoli Giorgio		ITA	Nimbus 4D		
3° Hartmann Peter		AUT	ASH 25		
2001	Standard n. comp. 40	1° Avanzini Luciano	ITA	Discus 2	
		2° Brigliadori Riccardo	ITA	Discus 2	
		3° Hartmann Peter	AUT	Ventus 2	
	15 Meter n. comp. 20	1° Galetto Giorgio	ITA	Ventus 2	
		2° Raimond Steven	NED	ASW 27	
		3° Romeijn Henry	NED	Ventus 2	
	18 Meter n. comp. 28	1° Coutts Jhon	NZL	ASH 26	
		2° Monti Lorenzo	ITA	LS 8 18m	
		3° Amann Werner	AUT	LS 6 18m	
	Open n. comp. 13	1° Liern Gerard	FRA	ASH 25L	
2° Lejeune Laurent		SWI	Nimbus 4M		
3° Gaumann Markus		ITA	Nimbus 4D		
2002	Standard n. comp. 12	1° Haemmerle Heinz	AUT	LS 8	
		2° Gritti Angelo	ITA	Discus 2	
		3° Erba Giorgio	ITA	LS 8	
	15 Meter n. comp. 8	1° Amman Werner	AUT	LS 6	
		2° Marchisio Giorgio	ITA	Ventus 2	
		3° Haggenueller	AUT	Ventus 2	
	18 Meter n. comp. 14	1° De Orleans Bourbon	ESP	ASH 26 CM	
		2° Ancillotti Ruggiero	ITA	ASH 26	
		3° Pavese Ugo	ITA	DG 800	
	Open n. comp. 10	1° Keim Klaus	GER	ASH 25i27	
2° Gaumann Markus		SWI	Nimbus 4M		
3° Ghorzo Stefano		ITA	Nimbus 4D		
2003	Standard n. comp. 26	1° Monti Luca	ITA	LS 8	
		2° Biagi Marco	ITA	LS 8	
		3° Hynek Thomas	AUT	ASH 26	
	15 Meter n. comp. 12	1° Haggenueller R.	AUT	ASH 26	
		2° Van Bree Max	NED	ASH 26	
		3° Squarciafico Vittorio	ITA	ASH 26	
	18 Meter n. comp. 22	1° Erba Giorgio	ITA	ASH 26	
		2° Monti Lorenzo	ITA	ASH 26	
		3° Siomi Alberto	ITA	ASH 26	
	Open n. comp. 10	1° Rabeder Karl	AUT	ASH 26	
2° Eder F. Josef		AUT	ASH 26		
3° Urbani Luca		ITA	ASH 26		



**Coppa Internazionale del Mediterraneo**  
Aeroporto di Rieti 4 ÷ 13 Agosto 2003  
**15 metres Class**

pos	Concorrente	Club/Naz.	Punti	Agosto 04	Agosto 05	Agosto 06	Agosto 07	Agosto 08	Agosto 10	Agosto 11	Agosto 12	Agosto 13	*
1	Hagenmueller	Austria	7677	1 944	1 1000	3 753	5 715	1 1000	1 909	2 953	9 593	1 810	
2	Van Bree	Netherland	7271	4 780	4 928	1 792	3 740	2 938	3 853	10 823	7 634	2 783	
3	Squarciafico	AeC Novi L.	7135	3 824	7 892	2 756	6 695	5 868	7 805	1 1000	10 584	5 711	883
4	Marchisio	AeC Torino	7040	2 886	6 898	6 723	8 648	4 868	8 802	9 834	3 671	6 710	871
5	Zanon	Pr. Venete	6957	5 730	5 916	5 744	9 647	7 812	6 807	4 946	8 630	4 725	861
6	Piazza	A.V.A.	6439	11 487	9 808	10 539	2 744	8 799	5 820	8 841	1 713	8 688	797
7	Dal Grande	Pr. Venete	6223	6 705	3 929	8 641	11 590	3 920	10 665	11 562	4 661	11 550	770
8	Acquaderni	ACAO	6014	9 537	10 771	7 696	7 683	10 633	11 600	7 856	11 579	10 659	744
9	Pozzi	A.V.L.	5943	12 141	2 935	12 187	4 738	9 713	4 837	3 949	2 688	3 755	735
10	Botto	A.V.M.	5882	8 573	8 840	4 748	10 613	12 193	9 702	6 857	5 658	7 698	728
11	Schneider	Austria	5851	10 501	12 0	9 629	1 800	6 831	2 880	5 883	6 639	9 688	
12	Francica	A.V.L.	3262	7 627	11 608	11 188	12 415	11 311	12 350	12 14	12 499	12 250	404

\*Punti per la graduatoria nazionale

**Coppa Internazionale del Mediterraneo**  
**18 metres Class**

pos	Concorrente	Club/Naz.	Punti	Agosto 04	Agosto 05	Agosto 06	Agosto 07	Agosto 08	Agosto 10	Agosto 11	Agosto 12	Agosto 13	*
1	Erba	AVA	7303	5 905	4 912	3 713	2 791	3 747	10 679	2 979	6 699	11 878	950
2	Monti	ACAO	7100	16 766	8 889	1 802	3 790	18 578	6 694	3 975	10 669	3 937	924
3	Sironi	A.C.A.O.	6919	12 831	6 891	7 639	4 785	22 510	1 774	6 910	12 656	6 923	900
4	Gantenbrink	Germania	6872	2 959	2 950	13 591	19 364	5 734	5 704	1 1000	13 611	1 959	
5	Wienberg	Danimarca	6867	8 868	1 975	8 634	9 743	2 799	4 711	15 772	18 529	14 836	
6	Stoegner	Austria	6779	1 1000	3 941	5 695	22 111	1 917	15 619	4 924	2 776	17 796	
7	Hirner	Austria	6699	14 785	14 794	10 619	8 763	16 610	12 635	11 842	3 772	9 879	
8	Ancillotti	AVA	6643	7 886	5 896	17 453	11 708	9 689	17 589	13 798	9 669	2 955	864
9	Wassipaul	Austria	6560	3 946	15 786	9 628	1 800	8 691	7 691	18 426	8 675	7 917	
10	Martinelli	AeC Rieti	6522	10 847	16 764	12 602	14 638	11 682	13 628	9 858	11 667	13 836	848
11	Caraffini	ACAO	6345	13 800	17 756	14 560	13 649	20 565	2 729	5 912	19 516	12 858	825
12	Di Vecchio	AeC Roma	6344	4 908	18 737	4 708	15 597	13 670	14 626	19 383	1 786	5 929	825
13	Pavesi	ACAO	6195	15 777	9 880	18 436	6 775	21 532	9 683	17 605	5 701	16 806	806
14	Grabner	Austria	6055	11 839	20 658	19 435	12 651	12 673	16 603	10 845	14 572	19 779	786
15	Testa	A.V.A.	6041	9 853	12 842	15 532	18 422	15 622	19 495	16 699	7 687	8 889	786
16	Cristiani	AVF	5993	18 493	10 879	6 687	7 769	6 729	3 716	20 323	15 571	15 826	780
17	Leitner	Austria	5910	19 470	13 808	11 609	21 171	10 682	11 672	8 862	4 705	4 931	
18	Tarchini	Novi Ligure	5597	22 323	7 890	2 765	16 578	14 665	8 684	12 813	22 0	10 879	728
19	Fontana	AVM	5243	6 905	19 736	16 494	17 466	4 743	20 278	7 885	16 566	20 170	682
20	Bonaretti	AVL	4521	17 594	21 0	20 430	20 180	17 605	18 579	14 780	17 562	18 791	588
21	Ballabio	AeC Rieti	2787	20 411	11 863	21 160	5 783	19 570	21 0	21 0	20 0	21 0	363
22	Frigerio	A.V.A.	1878	21 379	22 0	22 73	10 721	7 705	22 0	22 0	21 0	22 0	244

\*Punti per la graduatoria nazionale

**Coppa Internazionale del Mediterraneo**  
Aeroporto di Rieti 4 + 13 Agosto 2003  
**Standard Class**

pos	Concorrente	Club/Naz.	Punti	Agosto 04	Agosto 05	Agosto 06	Agosto 07	Agosto 08	Agosto 10	Agosto 11	Agosto 12	Agosto 13	*
1	Monti	A.C.A.O.	7368	1	2	17	13	1	2	1	2	2	950
2	Biagi	AVL	7073	13	3	1	8	4	3	6	3	6	912
3	Hynek	Austria	6850	10	13	4	4	2	7	2	12	14	614
4	Villa	ACAO	6724	4	4	9	15	5	12	5	10	16	867
5	Fraenza	ACAO	6701	2	11	3	11	6	1	17	4	3	884
6	Albertazzi	A.V.L.	6692	8	7	10	12	15	5	11	5	7	863
7	Pasetti	AeC.Aosta	6676	6	1	19	18	8	4	3	11	4	861
8	Schneeweis	Austria	6484	5	16	6	6	10	6	8	17	9	633
9	Pinni	Parma Soaring	6398	3	10	23	9	3	15	9	13	17	825
10	Bozzetti	Parma Soaring	6024	15	14	16	14	12	14	4	14	22	777
11	Poletti	A.V.M.	6012	14	24	18	10	7	23	7	9	15	775
12	Platzer	Austria	5923	7	20	7	7	11	13	20	15	11	623
13	Gritti	A.V.A.	5345	19	5	2	5	25	112	21	8	10	624
14	Bolzoni	Parma Soaring	5333	12	18	22	25	18	668	10	7	13	688
15	Calzoni	Prealpi Venete	5295	18	9	5	19	16	751	23	20	18	683
16	Pirker	Austria	5252	22	19	24	16	19	665	18	16	5	668
17	Felicori	AVF	5243	11	8	15	2	13	785	13	24	0	676
18	Romano	A.C.A.O.	5215	25	17	11	3	20	664	22	6	8	672
19	Montemaggi	AeC.V Mugello	5111	20	6	12	1	14	782	14	25	0	659
20	Antonelli	AeC.Arena	4998	17	15	21	17	21	444	19	19	21	644
21	Pronzati	AeC.Arezzo	4986	24	12	14	24	9	818	16	1	860	643
22	Boscono	AeC.Biella	4673	23	22	26	20	17	707	12	18	19	603
23	Molinari	Pr. Venete	4545	9	21	20	23	23	387	16	21	20	586
24	Scheiber	Austria	4406	21	23	13	21	22	433	15	22	12	623
25	Girardi	AeC. Roma	1889	26	24	25	22	24	231	24	23	23	244
26	Riva	AVL	1759	16	25	8	26	0	0	26	0	26	227

\*Punti per la graduatoria nazionale

**Coppa Internazionale del Mediterraneo**  
**Open class - Campionato Italiano Classe Libera**

pos	Concorrente	Club/Naz.	Punti	Agosto 04	Agosto 05	Agosto 06	Agosto 07	Agosto 08	Agosto 10	Agosto 11	Agosto 12	Agosto 13	*
1	Rabeder	Austria	7082	1	2	1	3	10	3	1	2	2	729
2	Eder	Austria	6780	6	3	4	8	5	2	4	6	5	642
3	Urbani	AeC.AVT	6489	8	1	9	2	7	6	3	3	7	583
4	Colombo + 1	A.M.I.	6484	3	5	7	6	6	4	7	5	8	949
5	Ballarati	ACAO	6215	11	6	2	4	4	4	8	1	862	910
6	Keim + 1	Germania	6126	4	9	6	1	2	11	10	8	4	653
7	Desti T. +	AeC.Rieti	6082	10	7	5	9	3	1	5	10	10	890
8	Paolillo	AeC.Mugello	5891	5	10	10	7	9	7	2	9	9	862
9	Secomandi	ACAO	5813	9	4	3	5	8	5	9	4	3	851
10	Vergani Walter / Ferrero A.	ACAO	3989	7	11	0	0	1	1000	6	7	6	584
11	Bruttini Alessandro + 1	AeC.Aosta	3322	2	8	8	10	11	0	11	0	11	486

\*Punti per la graduatoria nazionale

**XXXII Trofeo Città di Torino 2003**  
Torino Aeritalia, 28,29,30 Marzo 4,5,6 Aprile 2003  
**Classe Standard**

#	Pilota	Club	Aliante	Punti	Algo
1	Andrea Ferrero	Torino	LS8	2378	900
2	Luca Monti	ACAO	LS8	2244	849
3	Giancarlo Grinza	Aosta	ASW28	2228	843
4	Sandro Montemaggi	Mudello	Discus2	2080	787
5	Alessandro Villa	ACAO	LS8	2067	782
6	Angelo Gritti	AVA	Discus	2048	775
7	Vittorio Pinni	Parma Soarino	Discus b	1987	752
8	Lorenzo Monti	ACAO	LS8	1931	731
9	Marco Pronzati	Arezzo	Discus	1868	707
10	Franco Poletti	AVM	LS7 WL	1775	672
11	Manuele Molinari	Prealpi Venete	LS8	1710	647
12	Gustavo Saurin	ACAO	LS8	1468	556
13	Aldo Piani	ACAO	Discus2	1386	525
14	Gianni Spreafico	Biella	LS8	1355	513
15	Silverio Dalla Rosa	ACAO	Discus	984	372
16	Roberto Romano	ACAO	ASW28	964	365
17	Carlo Boscono	Biella	DG300	773	293
18	Yuri Prodorutti	Arezzo	LS7	676	256

**XXXII Trofeo Città di Torino 2003**  
**Classe 15 metri**

#	Pilota	Club	Aliante	Punti	Algo
1	Giorgio Galetto	Bolzano	Ventus2	2322	855
2	Luciano Avanzini	ACAO	Ventus2	2313	852
3	Giorgio Marchisio	Torino	Ventus2	2213	815
4	Alberto Pozzi	AVL	Ventus	2028	747
5	Massimo Botto	AVM	Ventus2	1993	734
6	Vittorio Squarciafico	Novi Ligure	Ventus2	1966	724
7	Antonio Beozzi	Torino	Ventus2	1898	699
8	Luigi Bertoncini	AVL	Ventus2	1720	633
9	Giulio Durazzi	Francia	ASW20	1547	570
10	Umberto Loiacono	Torino	ASW20	1331	490
11	Marco Beltramello	Biella	Ventus2	1318	485
12	Cristian Cuccoli	AVF	LS6	1268	467
13	Adriano Fusco	AVF	LS6	1149	423
14	Renato Tardi	Torino	Ventus2	1026	378
15	Marqherita Acquederni	ACAO	DG-800	577	212

**XXXII Trofeo Città di Torino 2003**  
**Classe Libera**

#	Pilota	Club	Aliante	Punti	Algo
1	Luca Frierio	AVA	LS8-18	2215	845
2	Edoardo Tarchini	Novi	LS8-18	2210	843
3	Corrado Costa	ACAO	LS8-18	2122	810
4	Claudio Testa	AVA	LS8-18	1814	692
5	Claudio Barbero	Torino	ASH26	1693	646
6	Alessandro Pessione	Torino	ASH25	1578	602
7	Alberto Sironi	ACAO	DG-600-18	1575	601
8	Vittorio Borao	Novi Ligure	Nimbus2	1460	557
9	Enea Bonaretti	AVL	LS8-18	1237	472
10	Riccardo Brialladori	AVL	Lak-17	1216	464
11	Gaetano Gioppo	Prealpi Venete	DG400-18	1177	449
12	Mauro Brunazzo	ACAO	LS8-18	1097	418

**Trofeo Novi 2003 - CLASSE UNICA NAZIONALI**  
Aeroporto di Novi Ligure 9,10,11,14,15,16 Maggio 2003

pos	Concorrente	Club	Punti	9 Maggio	16 Maggio	18 Maggio	*					
1	Squarciafico	Vittorio	AeC. Novi Ligure	1455	8	151	1	600	3	704	805	
2	Tarchini	Edoardo	AeC. Novi Ligure	1445	7	156	3	583	2	706	799	
3	Matteucci	Enrico	A.C.A.O.	1401	2	196	9	498	1	707	775	
4	Dal Grande	Giuseppe	AeC. Prealpi Venete	1253	3	188	2	595	5	470	693	
5	Beltramello	Marco	AeC. Biella	1118	13	98	5	554	6	466	619	
6	Longo	Flavio	AeC. Novi Ligure	1087	11	113	10	484	4	490	601	
7	Botto	Massimo	A.V.M. Milano	911	1	199	4	579	11	133	504	
8	Passarelli	Girolamo	AeC. Novi Ligure	888	-	6	160	12	443	8	285	491
9	Boscono	Carlo	AeC. Biella	849	4	171	11	467	10	211	470	
10	Molinari	Manuele	AeC. Prealpi Venete	686	14	90	6	537	14	59	380	
11	Ferrero	Andrea	AeC. Torino	681	12	109	7	513	13	59	377	
12	Mula	Francesco	AeC. Novi Ligure	625	10	114	8	511	18	0	346	
13	Bonaretti	Enea	A.V.L. Alzate	575	5	161	15	180	9	234	318	
14	Deriani	Damino	AVM Milano	470	15	70	13	292	12	108	260	
15	Brialladori	Riccardo	A.V.L. Alzate	425	18	0	17	0	7	425	235	
16	Giretti	Alfredo	AeC. Rieti	317	16	55	14	239	15	23	175	
17	Giacobbe	Dino	AeC. Novi	122	9	122	18	0	17	0	67	
18	Beozzi	Antonio	AeC. Torino	0	17	0	16	0	16	0	0	

\* Punti per la Graduatoria Nazionale

**Coppa del Velino 2003**  
Rieti 20 ÷ 26 Luglio 2003  
**Classe Unica**

#	Concorrente	Club	Punti	Luglio 20	Luglio 21	Luglio 22	Luglio 23	Luglio 24	Luglio 25	Luglio 26
1	Gritti	AVA	5569	1 1000	5 703	2 698	1 834	2 384	2 983	1 967
2	Gavazzi	AVL	5353	2 879	2 798	1 724	2 801	1 442	1 1000	8 709
3	Romano	ACAO	5082	7 752	1 800	3 677	3 728	6 301	4 911	2 913
4	Stoegner	A-ASKOE Linz	4906	4 833	6 671	4 651	5 636	3 359	5 865	3 891
5	Piazza	AVA	4431	6 762	3 754	7 503	4 693	4 343	3 925	13 451
6	Fanfani	AeC Roma	4350	8 689	4 722	8 473	6 598	5 302	7 775	5 791
7	Keim	Germania	4001	3 858	10 501	6 522	11 424	12 240	8 741	7 715
8	Bruttini	AeC Aosta	3888	11 583	8 582	9 443	9 488	14 196	6 795	4 801
9	Cox	AeC Viterbo	3841	5 775	7 601	5 529	8 502	9 275	13 375	6 784
10	Matteucci	ACAO	3456	12 580	12 472	12 383	12 384	11 253	9 681	9 703
11	Fontana	AVM	3311	10 686	15 423	11 397	7 541	10 262	14 347	10 655
12	Dalla Rosa	ACAO	3002	9 686	11 494	15 322	14 101	15 170	10 645	11 584
13	Amati	S. Marino	2687	13 560	14 431	13 375	15 0	13 211	11 583	12 527
14	Motta	AeC Rieti	2442	14 505	13 468	14 332	10 461	7 288	16 125	14 263
15	Bianchetti									
16	Ballabio	AeC Rieti	2304	15 468	9 521	10 439	13 365	8 284	15 227	16 0
17	Borellini	ACAO	1227	16 377	16 190	16 21	16 0	16 0	12 572	15 67
18	Girardi	AeC Roma	356	17 356	17 0	17 0	17 0	17 0	17 0	17 0

\* punti per la Graduatoria Nazionale

**Coppa Città di Rieti 2003**  
Rieti 16 ÷ 23 Settembre 2003

#	concorrente	Club	Totale	Agosto 16	Agosto 17	Agosto 20	Agosto 21	Agosto 22	Agosto 23	*
1	Gritti	AVA	5088	2 858	2 809	1 947	2 952	3 753	8 769	820
2	Romano	ACAO	4774	1 982	1 818	5 766	13 486	2 787	1 935	769
3	Cattaneo	AeC Rieti	4538	6 698	6 666	2 826	3 931	5 704	12 713	731
4	Fianco	AeC Rieti	4465	7 687	10 454	6 762	1 1000	1 802	9 760	720
5	Zuffada	A.M.I.	4464	4 774	5 701	4 783	10 724	8 624	3 858	719
6	Baumgartner	AeC Bolzano	4455	3 827	4 703	7 741	6 825	15 463	2 896	718
7	Bruttini	AeC Aosta	4432	5 754	3 725	9 686	8 760	6 701	5 806	714
8	Calà	AeC Viterbo	4266	8 686	11 398	3 789	5 883	4 710	6 800	688
9	Bonaretti	A.V.L.	4170	13 612	7 625	15 548	4 898	7 690	7 797	672
10	Giretti	AeC Rieti	3486	15 400	8 625	17 548	12 688	14 469	10 756	562
11	Costa	ACAO	3451	10 662	20 0	12 620	9 748	9 612	4 809	556
12	Stefanutti	ACAO	3345	9 681	13 330	8 709	15 450	13 483	13 692	
13	Giacobbe	Novi Ligure	3157	12 649	12 363	18 474	14 461	11 536	14 674	509
14	Martignoni	ACAO	2917	11 662	17 62	10 662	7 765	10 591	18 175	470
15	Borellini	ACAO	2618	19 26	14 313	13 601	16 445	12 492	11 741	422
16	Garbari	AeC Bolzano	2577	14 568	9 570	16 548	18 419	18 200	17 272	415
17	Amati	AeC S. Marino	2371	18 234	19 0	14 548	11 707	16 360	16 502	
18	Girardi	AeC Roma	2265	16 354	15 297	19 369	17 428	17 299	15 518	365
19	Ghiringhelli	ACAO	755	17 243	18 56	20 366	19 90	20 0	20 0	122
20	Castelli	ACAO	711	20 0	16 62	11 649	20 0	19 0	19 0	115

\* punti per la Graduatoria Nazionale

**Coppa Città di Ferrara**  
Ferrara 22,22,24,25,30,31 Maggio 2003  
**Classe Unica**

#	Cognome	Nome	Club	Totale	Maggio 22	Maggio 23	Maggio 24	Maggio 30	Maggio 31	*					
1	<b>Monti</b>	Luca	ACAO	<b>2848</b>	7	521	2	413	1	<b>645</b>	2	634	1	<b>635</b>	880
2	<b>Meriziola</b>	Stefano	Rieti	<b>2706</b>	11	473	3	391	5	581	3	630	2	631	836
3	<b>Tarchini</b>	Edoardo	Novi Ligure	<b>2687</b>	2	599	7	380	3	593	4	618	7	497	830
4	<b>Felicori</b>	Sergio	AVF	<b>2676</b>	9	493	1	<b>413</b>	2	606	6	606	5	558	827
5	<b>Testa</b>	Claudio	AVA	<b>2490</b>	3	579	8	380	6	562	9	484	9	485	769
6	<b>Cristiani</b>	Marcello	AVF	<b>2478</b>	8	496	11	336	7	529	5	617	6	500	766
7	<b>Torriani</b>	Alberto	AVL	<b>2387</b>	5	548	5	389	8	525	1	<b>666</b>	13	259	738
8	<b>Bardelli</b>	Fausto	Modena	<b>2074</b>	4	554	10	346	13	332	10	444	10	398	641
9	<b>Colombo Zuffada</b>	Davide Filippo	A.M.I.	<b>2017</b>	13	392	9	368	11	422	12	343	8	492	623
10	<b>Gavazzi</b>	Marco	AVL	<b>1752</b>	1	<b>661</b>	13	300	15	48	11	434	11	309	541
11	<b>Fergnani</b>	Michele	AVF	<b>1682</b>	15	0	16	0	4	583	7	522	3	577	520
12	<b>Montemaggi</b>	Sandro	Mugello	<b>1641</b>	6	534	4	389	10	480	14	238	16	0	507
13	<b>Bulling</b>	Max	ACAO	<b>1581</b>	12	469	15	51	16	0	8	501	4	560	489
14	<b>Giretti</b>	Alfredo	Rieti	<b>1512</b>	14	333	12	313	14	272	13	285	12	309	467
15	<b>Ghiringhelli</b>	Gerolamo	ACAO	<b>971</b>	10	490	14	147	12	334	15	0	14	0	300
16	<b>Martignoni</b>	Fabio	ACAO	<b>873</b>	16	0	6	388	9	485	16	0	15	0	270

\* punti per la graduatoria Nazionale

**Categoria Promozione**

#	Cognome	Nome	Club	Totale	Maggio 22	Maggio 24	Maggio 25	Maggio 30	Maggio 31	*					
1	<b>Toschi</b>	Giacomo	AVF	<b>1727</b>	2	324	4	313	4	327	1	<b>444</b>	2	319	800
2	<b>Ambrosini</b>	Flavio	AVS	<b>1622</b>	4	317	5	287	8	252	2	437	1	<b>329</b>	
3	<b>Tommasi</b>	Andrea	CUS Trento	<b>1571</b>	3	321	1	<b>414</b>	1	<b>413</b>	5	175	5	248	
4	<b>Baraldini</b>	Marco	AVF	<b>1434</b>	8	94	3	332	7	287	3	436	4	285	
5	<b>Mura</b>	Antonino	Mugello	<b>1007</b>	6	234	7	246	2	412	8	0	7	115	
6	<b>Dalotto</b>	Gianmarco	ACAO	<b>1002</b>	1	<b>348</b>	2	354	5	300	7	0	9	0	
7	<b>Ramazina</b>	Ottaviano	AVS	<b>921</b>	9	75	6	250	6	298	9	0	3	298	
8	<b>De Luca</b>	Paolo	ACAO	<b>740</b>	7	200	8	82	9	88	4	200	6	170	
9	<b>Amati</b>	Andrea	AVF	<b>665</b>	5	292	9	0	3	373	6	0	8	0	

\* punti per la graduatoria Nazionale

**Campionati Mondiali Militari – Classe 15 metri**

Rieti 13 ÷ 19 Settembre 2003

#	Cognome	Nazione	Punti	13/9	15/9	16/9	17/9	18/9	19/9	*
1	<b>Steffen S.</b>	Germany	<b>4048</b>	579	557	792	581	667	872	950
2	<b>Jaroslav T.</b>	Czech R.	3960	194	<b>646</b>	<b>902</b>	464	754	<b>1000</b>	
3	<b>Noel F.</b>	France	3926	193	621	765	575	<b>800</b>	972	
4	<b>Zuffada F.</b>	Italia	<b>3836</b>	<b>573</b>	<b>445</b>	<b>758</b>	<b>504</b>	<b>681</b>	<b>875</b>	900
5	<b>Patrick G.</b>	Germany	3742	<b>610</b>	458	724	501	583	866	
6	<b>Karl Heinz</b>	Germany	3661	194	579	816	528	666	878	
7	<b>Iakov S.</b>	Russia	3419	457	442	772	440	525	783	
8	<b>Vladimir P.</b>	Russia	3069	565	400	770	353	512	469	
9	<b>Florian T.</b>	Germany	2819	608	401	689	492	582	47	
10	<b>Longo F.</b>	Italia	<b>2585</b>	<b>185</b>	<b>501</b>	<b>552</b>	<b>402</b>	<b>489</b>	<b>456</b>	607
11	<b>Janos T.</b>	Ungheria	2581	368	317	378	<b>600</b>	463	455	
12	<b>Khamitova</b>	Russia	2349	359	389	616	435	77	473	
13	<b>Benny G.</b>	Denmark	2102	164	502	40	516	639	241	
14	<b>Rodolfo H.</b>	Argentina	1283	193	118	15	392	354	211	

\* Punti per la graduatoria nazionale

**Campionati Mondiali Militari – Classe Libera**

Rieti 13 ÷ 19 Settembre 2003

#	Concorrenti	Club	Totale	13/9	15/9	16/9	17/9	18/9	19/9	*
1	Gmelin U. + Lindner A.	Germany	<b>5011</b>	999	599	984	639	890	900	950
2	Zemmel S. + Gottschalk	Germany	<b>4971</b>	995	<b>600</b>	<b>986</b>	619	872	899	
3	Lionel Moreau	France	<b>4694</b>	<b>1000</b>	425	911	538	<b>967</b>	853	
4	Goetz Odendahl	Germany	<b>4673</b>	943	541	921	600	814	854	
5	<b>Colombo D. + Bagnato</b>	Italia	<b>4164</b>	<b>939</b>	<b>523</b>	<b>551</b>	469	<b>895</b>	<b>787</b>	789
6	Alexander Weber	Germany	<b>4003</b>	270	561	932	595	779	866	
7	Albert Visentin	France	<b>3966</b>	443	312	811	466	962	<b>972</b>	
8	Jozsef Koller	Hungary	<b>1577</b>	189	247	159	479	464	39	

\* Punti per la graduatoria nazionale

## World Women Gliding Championship 2003

Jihlava, Czech republic, 17 - 31. May 2003

### Class 15m

	Pilot	Nat.	Glider	Points	*
1	Alena Netusilova	CZE	Ventus 2a	6866	
2	Katrin Senne	GER	Ventus 2ax	6422	
3	Angelika Machinek	GER	Ventus 2a	6213	
4	Lenka Kuthanova	CZE	LAK 17a	6127	
5	Ingrid Mayer	GER	LS 6b	6033	
6	Gilian Spreckley	GBR	LS 8	5925	
7	Jana Treslova	CZE	Ventus 2c	5671	
8	Lucy Withall	GBR	ASW 28	5502	
9	Bozena Demczenko Gorz.	POL	ASW 27	5382	
10	Maria Bolla	HUN	Ventus 2b	5245	
11	Valentina Toporova	UKR	Ventus 2b	4915	
12	Margherita Acquaderni	ITA	DG 800	4145	604

## 30ème International Vol à Voile

Issoudun, 5 au 16 Août

### Classement général après la Journée 7

#	Pilote	Club	Planeur	Points	*
1	Stefano COLOMBO	ITA	ASW28	7880	925
2	Giancarlo GRINZA	ITA	ASW28	7841	920
3	Edoardo LASTRICO	ITA	Discus2	7707	905
4	Gérard GRANGER	FRA	LS8	7526	
5	Guillaume PORNIN	FRA	Discus	7102	
6	Tommy KALSBECK	NED	DG300	6259	
7	Michaël JEANMOTTE	BEL	LS1F	5992	
8	Pierre ROGIER	FRA	Pégase	5625	
9	Dominique GARLAND	FRA	Pégase	4944	
10	Sarah NIZET	BEL	DiscusCS	1927	

### Australian Nationals Standard

Febbraio 2003

#	Pilote	Club	Planeur	Points	*
1	Claffey T.	AUS		8366.0	950
2	Matthews P.	AUS		8311.1	
3	Gore-Brown M.	AUS		7959.8	
4	Gostner Thomas	ITA		7699.4	874
5	Trotter L.	AUS		6172.4	
6	Wilson D.	AUS		6085.6	
7	Walker B.	NZ		5937.9	
8	Teramoto G.	JPN		5089.4	
9	Snead B.	USA		4933.7	

\* punti per la graduatoria Nazionale

## Riepilogo gare di velocità - anno 2003

Gara	Classe/Categoria	Aeroporto	Data (2003)	N° concorr.	N° prove
Camp. Italiano	Standard	Ferrara	Maggio	28	6
Camp. Italiano	15 metri	Ferrara	Maggio	4	6
Camp. Italiano	18 metri	Ferrara	Maggio	20	6
Camp. Italiano	Libera	Rieti	Agosto	8	9
Camp. Italiano	Promozione	Rieti	Agosto	15	5
<b>Totali Campionati Italiani</b>				<b>75</b>	<b>32</b>
Cim2003	Standard	Rieti	Agosto	26	9
Cim2003	15 metri	Rieti	Agosto	12	9
Cim2003	18 metri	Rieti	Agosto	22	9
Cim2003 Classe Libera e Camp. Italiano	Libera	Rieti	Agosto	11	9
Rieti Open Cup	libera	Rieti	Agosto	16	6
<b>Totali CIM/Open Cup</b>				<b>87</b>	<b>42</b>
Trofeo Città Torino	Standard	Torino	Marzo/Aprile	18	4
Trofeo Città Torino	15 metri	Torino	Marzo/Aprile	15	4
Trofeo Città Torino	Libera	Torino	Marzo/Aprile	12	4
Trofeo Città di Novi	Unica	Novi L.	Maggio	18	3
Coppa Città Ferrara	Unica	Ferrara	Maggio	16	5
Coppa Città Ferrara	Promozione	Ferrara	Maggio	9	5
Coppa Città Ferrara	Gara Nazionale Classe Club	Ferrara	Maggio	16	5
Coppa del Velino	Unica	Rieti	Luglio	17	7
Coppa Città Rieti	Unica	Rieti	Agosto	20	6
<b>Totale Gare Nazionali</b>				<b>141</b>	<b>43</b>
Campionati Mondiali Militari	15 metri	Rieti	Settembre	14	6
Campionati Mondiali Militari	Libera	Rieti	Settembre	8	6
<b>Totale Campionati Mondiali Militari</b>				<b>22</b>	<b>12</b>
<b>Totale generale</b>	<b>Tutte</b>			<b>325</b>	<b>129</b>

## GRADUATORIA NAZIONALE DEI PILOTI - GENERALE

Pos	Pilota	Punti	GARE del 2003						GARE del 2002						GARE del 2001					
			100%		70%		50%		80%		56%		40%		70%		49%		35%	
1	Ghiorzo S.	2373	950	950	874	612	0	0	947	758	927	519	866	346	950	665	925	453	914	320
2	Brigliadori R. Jr	2357	950	950	927	649	461	231	947	758	840	470	766	306	925	648	922	452	595	208
3	Galetto G.	2357	932	932	928	650	920	460	950	760	853	478	876	350	950	665	950	466	920	322
4	Avanzini L.	2354	935	935	933	653	851	426	950	760	860	482	460	184	942	659	935	458	925	324
5	Ballarati G.	2331	939	939	910	637	0	0	944	755	684	383	0	0	820	574	602	295	0	0
6	Monti Lorenzo	2306	929	929	924	647	727	364	912	730	810	454	790	316	842	589	742	364	710	249
7	Costa C.	2299	950	950	809	566	629	315	950	760	781	437	726	290	842	589	633	310	456	160
8	Montemeggi S.	2267	886	886	786	550	745	373	937	750	832	466	770	308	902	631	775	380	764	267
9	Erba G.	2262	950	950	947	663	831	416	811	649	752	421	728	291	738	517	678	332	572	200
10	Monti Luca	2259	950	950	932	652	880	440	821	657	157	88	0	0	909	636	797	391	0	0
11	Sironi A.	2254	925	925	900	630	874	437	874	699	543	304	925	370	743	520	604	296	521	182
12	Paolillo U.	2243	862	862	758	531	0	0	950	760	837	469	662	265	887	621	855	419	794	278
13	Gostner T.	2224	874	874	851	596	798	399	921	737	914	512	797	319	875	613	842	413	806	282
14	Feliconi S.	2222	884	884	827	579	676	338	889	711	776	435	0	0	895	627	736	361	715	250
15	Colombo D.	2219	949	949	789	552	726	363	860	688	810	454	609	244	831	582	798	391	763	267
16	Biagi M.	2201	912	912	877	614	0	0	844	675	326	183	0	0	595	417	577	283	0	0
17	Urbani L.	2199	950	950	829	580	0	0	757	606	710	398	661	264	919	643	839	411	829	290
18	Tarchini E.	2193	925	925	889	622	843	422	807	646	792	444	523	209	777	544	454	222	264	92
19	Gritti A.	2190	820	820	820	574	773	387	902	722	885	496	742	297	926	648	843	413	840	294
20	Grinza G.	2184	920	920	842	589	163	82	843	674	811	454	360	144	843	590	742	364	0	0
21	Lastrico E.	2157	905	905	828	580	563	282	840	672	690	386	591	236	770	539	621	304	485	170
22	Spreafico G.	2156	899	899	790	553	509	255	836	669	768	430	722	289	840	588	772	378	612	214
23	Pavesi U.	2144	894	894	806	564	796	398	858	686	676	379	810	324	769	538	758	371	695	243
24	Reginaldi R.	2138	824	824	450	315	0	0	894	715	494	277	824	330	856	599	666	326	759	266
25	Squarciafico V.	2136	883	883	805	564	722	361	800	640	788	441	786	314	875	613	800	392	763	267
26	Bertoncini L.	2134	904	904	631	442	0	0	820	656	727	407	672	269	820	574	800	392	718	251
27	Marchisio G.	2125	871	871	814	570	0	0	820	656	769	431	0	0	854	598	774	379	761	266
28	Pinni V.	2118	825	825	749	524	822	411	829	663	818	458	748	299	900	630	770	377	729	255
29	Villa A.	2076	867	867	781	547	0	0	827	662	690	386	632	253						
30	Secomandi M.	2074	851	851	0	0	0	0	872	698	840	470	799	320	750	525	732	359	732	256
31	Colombo A.	2044	890	890	555	389	0	0	743	594	571	320	219	88	800	560	628	308	585	205
32	Zuffada F.	2025	900	900	785	550	719	360	625	500	385	216	0	0	822	575	0	0	0	0
33	Colombo S.	2009	925	925	706	494	0	0	638	510	0	0	0	0	820	574	476	233	0	0
34	Pozzi A.	2005	950	950	745	522	735	368	666	533	588	329	97	39	690	483	0	0	0	0
35	Cuccoli C.	1999	835	835	463	324	0	0	797	638	714	400	0	0	752	526	720	353	709	248
36	Albertazzi A.	1996	863	863	847	593	0	0	514	411	268	150	0	0	771	540	0	0	0	0
37	Cristiani M.	1973	821	821	780	546	766	383	758	606	720	403	630	252	551	386	528	259	0	0
38	Ferrero A.	1972	900	900	659	461	377	189	757	606	639	358	634	254	666	466	613	300	417	146
39	Ancillotti R.	1968	864	864	568	398	533	267	882	706	553	310	433	173	0	0	0	0	485	170
40	Bruttini A.	1965	714	714	572	400	486	243	820	656	758	424	0	0	850	595	185	91	0	0
41	Guazzoni R.	1959	755	755	0	0	0	0	847	678	0	0	0	0	752	526	160	78	135	47
42	Testa C.	1949	878	878	786	550	769	385	582	466	556	311	428	171	744	521	0	0	0	0
43	Gavazzi M.	1948	788	788	686	480	0	0	763	610	0	0	0	0	785	550	767	376	696	244
44	Pasetti G.	1947	861	861	746	522	523	262	658	526	619	347	0	0	800	560	614	301	0	0
45	Piazza S.	1943	797	797	652	456	605	303	752	602	0	0	623	249	777	544	551	270	0	0
46	Brigliadori L.	1935	576	576	0	0	0	0	862	690	813	455	779	312	955	669	892	437	890	312
47	Romano R.	1934	769	769	748	524	725	363	761	609	723	405	680	272	794	556	772	378	694	243
48	Dalla Rosa P. G.	1932	912	912	0	0	0	0	741	593	0	0	0	0	610	427	0	0	0	0
49	Antonelli M.	1923	900	900	644	451	638	319	715	572	0	0	827	331	433	303	146	72	0	0
50	Dal Grande G.	1915	770	770	693	485	660	330	784	627	713	399	655	262	740	518	683	335	629	220
51	Botto M.	1913	750	750	732	512	728	364	773	618	720	403	0	0	779	545	652	319	628	220
52	Frigerio L.	1907	904	904	845	592	822	411	489	391	0	0	0	0	408	286	0	0	0	0
53	Pronzati M.	1899	716	716	703	492	643	322	746	597	0	0	0	0	837	586	752	368	520	182
54	Bozzetti G.	1892	781	781	777	544	581	291	709	567	587	329	0	0	736	515	219	107	0	0
55	Tura F.	1874	863	863	285	200	0	0	916	733	0	0	0	0	397	278	237	116	0	0
56	Vergani W.	1874	584	584	583	408	0	0	938	750	782	438	0	0	771	540	684	335	176	62
57	Caraffini A.	1871	825	825	685	480	0	0	708	566	0	0	0	0	670	469	0	0	0	0
58	Molinari M.	1853	770	770	643	450	586	293	791	633	669	375	0	0	534	374	499	245	453	159
59	Allegrini L.	1844	812	812	285	200	0	0	707	566	485	272	0	0	666	466	303	148	0	0
60	Di Vecchio G.	1820	825	825	0	0	0	0	778	622	0	0	0	0	533	373	0	0	0	0
61	Meriziola S.	1811	836	836	0	0	0	0	840	672	0	0	0	0	433	303	290	142	0	0
62	Longo F.	1790	742	742	607	425	601	301	737	590	428	240	0	0	654	458	476	233	0	0
63	Saurin G.	1765	811	811	669	468	552	276	607	486	576	323	551	220	640	448	590	289	551	193
64	Cattaneo M.	1761	731	731	0	0	0	0	720	576	525	294	0	0	649	454	646	317	646	226
65	Poletti F.	1759	775	775	668	468	589	295	645	516	355	199	302	121	657	460	592	290	540	189
66	Prodorutti Y	1757	699	699	646	452	252	126	757	606	676	379	494	198	563	394	417	204	0	0
67	Acquaderni Margherita	1748	744	744	604	423	210	105	583	466	0	0	0	0	768	538	594	291	0	0

\* piloti neopromossi

1746	670	670	0	0	0	616	493	549	307	0	0	833	583	684	335	678	237
9 Bonanni E	1733	672	612	602	421	588	294	800	640	253	142	0	0	0	0	0	0
0 Franc G	1731	720	720	0	0	0	646	577	0	0	0	706	494	571	280	0	0
1 Marinelli D	1731	846	840	0	0	329	168	510	408	499	279	450	180	679	475	293	144
2 Montec. E	1699	775	775	509	356	121	61	456	365	368	206	167	64	708	569	0	0
3 Bolzoni S	1691	690	690	688	482	0	0	474	379	0	0	0	741	519	728	357	0
4 B. Ilcarnello M	1664	619	619	619	482	337	293	147	695	556	528	296	492	197	698	489	655
5 Bocca A	1664	697	697	0	0	0	0	532	426	0	0	773	541	757	371	566	198
6 Fraenza P	1648	864	864	0	0	0	0	0	0	0	0	739	517	544	267	305	107
7 Ciala S	1633	688	688	0	0	0	0	579	463	0	0	689	482	0	0	0	0
8 Pagn. A	1628	608	608	521	365	0	0	707	566	415	232	0	648	454	248	122	0
9 Fontana G	1626	682	682	570	399	0	0	681	445	393	220	162	65	439	307	251	123
0 Costa M	1605	556	556	0	0	0	0	694	555	150	84	0	706	484	0	0	0
1 Barbero C	1602	644	644	0	0	0	0	716	573	0	0	550	385	0	0	0	0
2 Zucchi E	1598	861	861	0	0	0	0	0	0	0	0	678	475	535	262	0	0
3 Boscaro C	1589	603	603	470	329	289	145	689	551	562	315	454	182	621	435	532	261
4 Fanfani F	1561	641	641	0	0	0	0	613	480	506	328	0	614	430	591	290	166
5 Passarelli G	1541	491	491	0	0	0	0	727	582	300	168	0	669	468	630	309	507
6 Righini A	1531	666	666	0	0	0	0	724	579	0	0	409	286	386	189	450	188
7 Dattolo A	1523	710	710	450	315	0	0	343	274	0	0	711	498	0	0	0	0
8 Baroldi F	1604	641	641	454	318	0	0	663	530	428	240	405	162	475	333	473	232
9 Riva A	1480	590	590	227	159	0	0	635	508	400	224	31	12	546	382	465	228
0 Stefanini O	1477	433	433	0	0	0	0	585	293	797	638	725	406	450	180	273	191
1 Girelli A	1475	582	582	467	327	682	337	732	586	0	0	0	0	0	0	0	0
2 Fontana V	1469	488	488	365	256	0	0	621	497	49	27	0	691	484	578	283	576
3 Barffigo R	1465	741	741	0	0	0	0	300	240	0	0	667	467	524	257	0	0
4 Coi. F	1441	708	708	568	396	0	0	680	544	506	328	0	506	334	580	329	116
5 Gropi G	1425	527	527	446	312	0	0	587	470	465	260	349	140	623	436	587	288
6 Giacobbe D	1415	509	509	366	270	67	34	587	470	465	260	349	140	623	436	587	288
7 Sandr. E	1410	850	850	800	560	0	0	0	0	0	0	710	568	510	286	0	0
8 Finocchio F	1367	596	596	0	0	0	0	345	276	37	21	0	707	485	63	31	507
9 Tard R	1340	374	374	0	0	0	0	726	581	0	0	550	386	488	239	412	144
0 Baunagnini A	1336	718	718	0	0	0	0	900	720	0	0	541	379	409	200	428	150
1 Voip. D	1299	0	0	0	0	720	360	900	720	0	0	0	185	130	0	0	0
2 Dalla Rosa S	1296	442	442	369	258	0	0	710	568	510	286	0	770	539	476	233	0
3 Ferrarini M	1292	520	520	0	0	0	0	0	0	0	0	156	109	76	37	0	0
4 Catzani G	1271	684	684	683	478	0	0	2	2	0	0	628	440	521	255	361	126
5 Lopopolo V	1261	487	487	0	0	0	0	418	334	254	142	0	617	432	404	198	0
6 Cernazzi A	1258	628	628	254	178	0	0	0	0	0	0	813	569	545	267	0	0
7 Garbari F	1239	415	415	0	0	436	218	813	650	311	174	0	0	185	130	0	0
8 Opic. C	1235	0	0	0	0	0	0	499	399	0	0	950	666	678	332	682	228
9 Paris G	1235	0	0	0	0	0	0	449	359	396	222	329	132	623	499	245	0
0 Brunazzo M	1210	415	415	0	0	0	0	460	368	0	0	721	505	663	325	605	212
1 Blozz A	1198	0	0	0	0	0	0	770	616	0	0	804	563	743	364	718	251
2 B. - de L	1183	605	605	0	0	0	0	0	0	0	0	0	0	0	0	0	0
3 Candelini E	1181	565	565	0	0	0	0	0	0	0	0	0	0	0	0	0	0
4 Perotti S	1178	567	567	0	0	0	0	753	602	0	0	534	374	431	211	0	0
5 Duraz G	1169	567	567	0	0	0	0	530	424	373	209	0	546	384	526	258	0
6 Grand M	1163	365	365	244	171	188	94	428	342	374	209	0	445	312	0	0	0
7 Bonatti J	1148	419	419	347	243	0	0	529	423	164	92	0	820	574	703	344	627
8 F. - Sc. A	1139	404	404	0	0	0	0	0	0	0	0	380	266	0	0	0	0
9 F. - Sc. R	1137	0	0	0	0	0	0	0	0	0	0	424	297	0	0	0	0
0 Pizzal. A	1137	0	0	0	0	0	0	501	401	155	87	0	470	329	469	230	446
1 Romagn S	1123	486	486	389	272	129	65	419	335	0	0	478	167	417	292	391	192
2 Bonini S	1119	363	363	339	237	0	0	552	442	521	292	219	88	449	314	364	178
3 Bonatti J	1119	579	579	0	0	0	0	452	362	145	81	16	6	380	266	0	0
4 Borrelli G	1050	422	422	181	127	0	0	0	0	0	0	0	0	0	0	0	0
5 Borrelli G	1036	498	498	0	0	452	226	673	538	0	0	0	0	0	0	0	0
6 Toram A	1035	738	738	0	0	0	0	0	0	0	0	0	0	0	0	0	0
7 Camozzi A	1030	300	300	122	85	0	0	501	401	155	87	0	470	329	469	230	446
8 Ghignelli G	1016	670	670	0	0	0	0	575	460	0	0	0	471	330	422	207	0
9 B. - de L	997	0	0	0	0	0	0	783	626	0	0	0	0	0	0	0	0
0 Monti C	986	360	360	0	0	0	0	0	0	0	0	0	0	0	0	0	0
1 Martignoni F	961	470	470	270	189	201	107	0	0	0	0	171	68	431	302	354	173
2 Borgo V	958	554	554	0	0	0	0	505	404	0	0	0	0	0	0	0	0
3 Isola R	925	925	925	0	0	0	0	0	0	0	0	925	370	0	0	0	0
4 Balgheroni M	916	464	464	0	0	0	0	0	0	0	0	427	299	313	153	0	0
5 Passone A	884	600	600	406	284	0	0	0	0	0	0	0	0	0	0	0	0
6 Cusio R	860	860	860	0	0	0	0	0	0	0	0	0	0	0	0	0	0
7 Bulling M	836	488	488	0	0	0	0	434	347	0	0	0	0	0	0	0	0
8 Datzoglio G	824	824	824	0	0	0	0	0	0	0	0	0	0	0	0	0	0

138 Toschi G	800	800	800	0	0	0	0	0	0	0	0	0	0	0	0	0	0
39 Di Bartolomeo R	797	797	797	0	0	0	0	0	0	0	0	0	0	0	0	0	0
140 Mula F	796	346	346	0	0	0	0	0	0	0	0	0	0	0	0	0	0
141 Trovò D	766	0	0	0	0	0	0	0	0	0	0	0	0	0	0	0	0
142 Loddi G	758	758	758	0	0	0	0	0	0	0	0	0	0	0	0	0	0
143 Dalla Rosa V	756	203	203	0	0	0	0	0	0	0	0	0	0	0	0	0	0
144 Teusch P	748	748	748	0	0	0	0	0	0	0	0	0	0	0	0	0	0
145 Dalla Binda M	747	747	747	0	0	0	0	0	0	0	0	0	0	0	0	0	0
146 Ruggeri P	743	481	481	374	262	0	0	0	0	0	0	0	0	0	0	0	0
147 Colombo M	735	735	735	0	0	0	0	0	0	0	0	620	248	0	0	0	0
148 Zacur R	728	728	728	0	0	0	0	0	0	0	0	0	0	0	0	0	0
149 Bolini M	724	724	724	0	0	0	0	0	0	0	0	0	0	0	0	0	0
150 Tamborini F	724	343	343	0	0	0	0	236	118	476	381	0	0	0	0	0	0
151 Fanfani M	722	722	722	0	0	0	0	0	0	0	0	0	0	0	0	0	0
152 Pressato M	718	718	718	0	0	0	0	0	0	0	0	0	0	0	0	0	0
153 Balestra B	709	312	260	63	35	0	0	0	0	0	0	312	260	63	35	0	0
154 Ceccarelli P	696	696	696	0	0	0	0	0	0	0	0	0	0	0	0	0	0
155 Platner C	667	0	0	0	0	0	0	0	0	0	0	0	0	0	0	0	0
156 Amelita M	651	0	0	0	0	0	0	0	0	0	0	814	651	0	0	0	0
157 Pasm V	649	0	0	0	0	0	0	0	0	0	0	0	0	0	0	0	0
158 Windegger C	644	644	644	0													



## GRADUATORIA NAZIONALE DEI PILOTI - CLASSE CLUB

Pos	Pilota	Punti	GARE del 2003						GARE del 2002						GARE del 2001					
			100%		70%		50%		80%		56%		40%		70%		49%		35%	
1	Antonelli M.	1347	900	900	638	447	0	0	0	0	0	0	0	0	0	0	0	0	0	
2	Custo R.	860	860	860	0	0	0	0	0	0	0	0	0	0	0	0	0	0	0	
3	Pinni V.	822	822	822	0	0	0	0	0	0	0	0	0	0	0	0	0	0	0	
4	Balducci A.	814	498	498	452	316	0	0	0	0	0	0	0	0	0	0	0	0	0	
5	Toschi G.	800	800	800	0	0	0	0	0	0	0	0	0	0	0	0	0	0	0	
6	Volpi D.	720	720	720	0	0	0	0	0	0	0	0	0	0	0	0	0	0	0	
7	Prodorutti Y.	699	699	699	0	0	0	0	0	0	0	0	0	0	0	0	0	0	0	
8	Zorzi A.	591	591	591	0	0	0	0	0	0	0	0	0	0	0	0	0	0	0	
9	Bonfatti U.	579	579	579	0	0	0	0	0	0	0	0	0	0	0	0	0	0	0	
10	Brigliadori L.	576	576	576	0	0	0	0	0	0	0	0	0	0	0	0	0	0	0	
11	Lastrico E.	563	563	563	0	0	0	0	0	0	0	0	0	0	0	0	0	0	0	
12	Gioppo G.	527	527	527	0	0	0	0	0	0	0	0	0	0	0	0	0	0	0	
13	Taddei D.	452	452	452	0	0	0	0	0	0	0	0	0	0	0	0	0	0	0	
14	Poletti F.	442	442	442	0	0	0	0	0	0	0	0	0	0	0	0	0	0	0	
15	Camozzi A.	438	438	438	0	0	0	0	0	0	0	0	0	0	0	0	0	0	0	
16	Miticocchio P.	419	419	419	0	0	0	0	0	0	0	0	0	0	0	0	0	0	0	
17	Bottoni S.	389	389	389	0	0	0	0	0	0	0	0	0	0	0	0	0	0	0	
18	Dell'Era E.	385	385	385	0	0	0	0	0	0	0	0	0	0	0	0	0	0	0	
19	Ruggieri P.	374	374	374	0	0	0	0	0	0	0	0	0	0	0	0	0	0	0	
20	Stagi F.	355	355	355	0	0	0	0	0	0	0	0	0	0	0	0	0	0	0	
21	Tamborini F.	343	343	343	0	0	0	0	0	0	0	0	0	0	0	0	0	0	0	
22	Susta Paola	273	273	273	0	0	0	0	0	0	0	0	0	0	0	0	0	0	0	

## Calendario volovelistico 2004

### Gare di velocità e distanza in Italia:

- |     |   |             |                                |
|-----|---|-------------|--------------------------------|
| 1.  | Campionato di Distanza *                                      | Calcinate   | 1° marzo - 30 settembre        |
| 2.  | Trofeo Città di Torino *                                      | Torino      | 26 - 28 marzo; 2 - 4 aprile    |
| 3.  | Trofeo Novi edizione 2004                                     | Novi Ligure | (data da destinarsi)           |
| 4.  | Campionato Italiano Classe Club<br>(incluso Promozione) *     | Ferrara     | 20 - 23 maggio; 28 e 29 maggio |
| 5.  | Trofeo Vintage, Coppa Biposti Pianura *                       | Ferrara     | 20 - 23 maggio; 28 e 29 maggio |
| 6.  | Coppa Città di Ferrara *                                      | Ferrara     | 20 - 23 maggio; 28 e 29 maggio |
| 7.  | Campionati Italiani Classi Standard<br>e 15 Metri             | Ferrara     | 30 maggio - 6 giugno           |
| 8.  | Campionato Italiano 18 Metri                                  | Rieti       | 4 - 10 luglio                  |
| 9.  | Coppa Internazionale del Mediterraneo<br>Classe Club *        | Rieti       | 18 - 25 luglio                 |
| 10. | Coppa del Velino *  | Rieti       | 18 - 25 luglio                 |
| 11. | Coppa Internazionale del Mediterraneo<br>Classi Std, 15M, 18M | Rieti       | 2 - 12 agosto                  |
| 12. | Campionato Italiano Classe Libera *                           | Rieti       | 2 - 12 agosto                  |
| 13. | Campionato Italiano Promozione *                              | Rieti       | 18 - 25 agosto                 |
| 14. | Open Cup  | Rieti       | 18 - 25 agosto                 |
| 15. | Coppa Città di Rieti *  | Rieti       | 18 - 25 agosto                 |

nota: \* l'asterisco indica le gare con correzione ad handicap



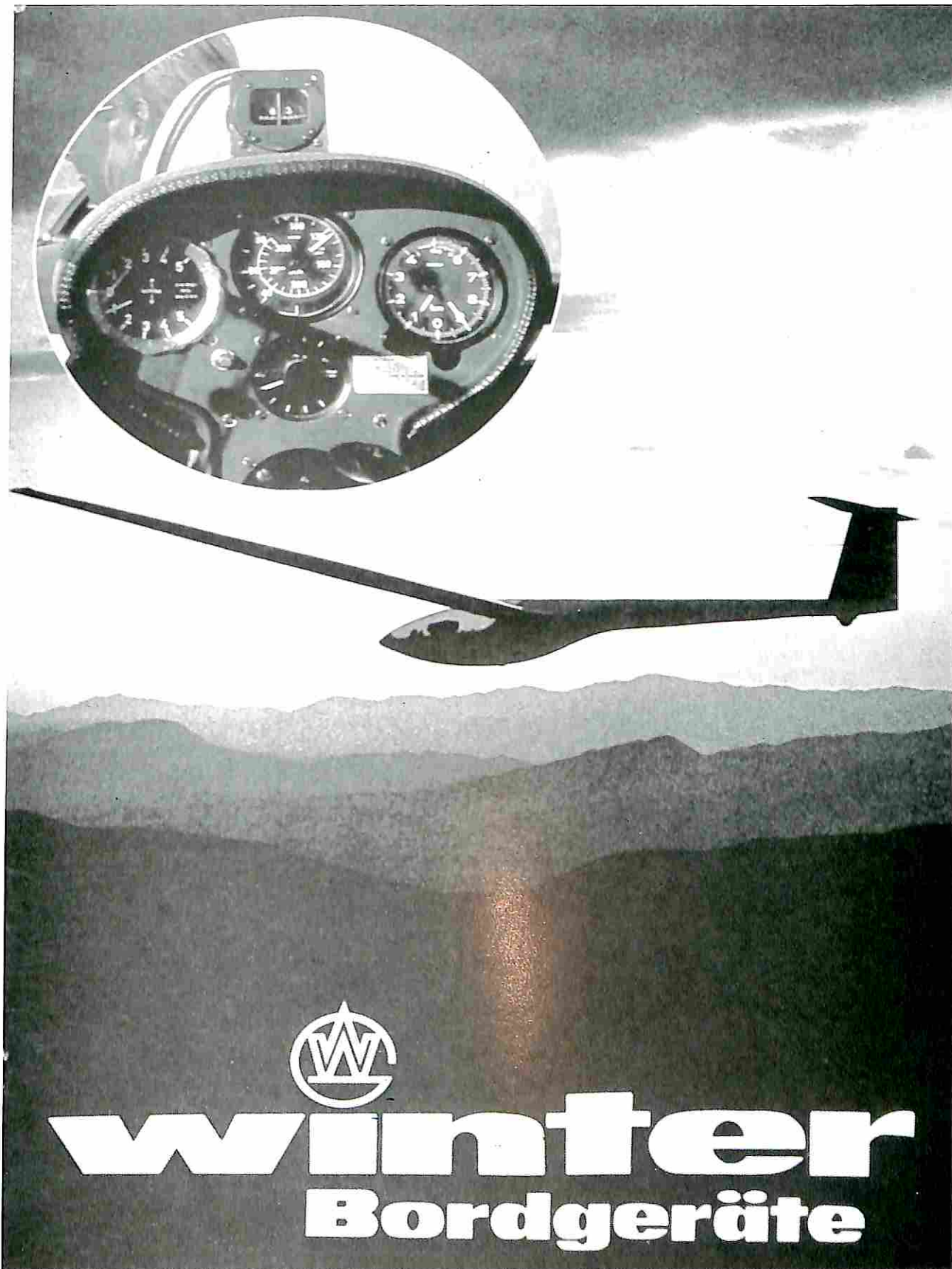

GLASFASER ITALIANA spa

VALBREMBO (BG) Tel. 035/528011 - Fax 035/528310

# Issoudun 2003

**Giancarlo  
Grinza**

**I**n un agosto che la Francia non solo ricorderà come quello più afoso degli ultimi anni, ma anche quello in cui si è visto trionfare il terzetto italiano, si è conclusa la gara di volo a vela di Issoudun 2003.

La triade composta da un ragioniere, da un architetto e da un "quasi" ingegnere (ma quando?), è pronta ad iniziare la sua sfida. Il ragioniere "alluvionato" entra in aeroporto in tempo per il briefing introduttivo. Un po' di raccomandazioni... e via a montare gli alianti.

Aperto il carrello, "K7" (Stefano Colombo) sfodera un materasso invidiabile a qualsiasi letto. Quasi a dire che le precauzioni per eventuali fuori campo non sono mai troppe. Acqua, messa in linea e da buoni italiani pelandroni decolliamo per le 4 del pomeriggio. Lo studio attento della meteo non è mai esagerato e se poi c'è un ingegnere di mezzo è la fine.

Ai soliti problemi di pre-gara (vedi WinPilot, bravo "42", Edoardo Lastrico), lista piloni e aree vietate che non si trovano, le condi-



zioni sono orgiastiche: 2000 metri di plafond che verso le sei di sera diventano di 2700 metri, e di montagne neanche l'ombra. Che dire... fantastique.

I primi sei giorni di gara voliamo in condizioni anticicloniche e vento variabile moderato da NE. Temperatura al suolo tra i 40 e 43°C; in cabina di pilotaggio tra i 18 e i 23°C. Meglio non dirlo alle squadre a terra o il loro prezioso aiuto e contributo potrebbe venir meno (vedi l'ultimo giorno).

I decolli tra le 13 e le 14.30 con temi di gara sui 4-500 km in tutte le direzioni possibili: oltre Poitiers a ovest, oltre Tours a est, da Orleans a nord alle montagne a sud.

Il gioco di squadra funziona talmente bene che oltre a stupire noi stessi, si stupisce anche la direzione di gara che vede ogni giorno che passa svuotarsi la sua riserva di vin Reully a favore di noi, cugini d'oltre Alpi.

Il trinomio ragioniere-architetto-

**Anche  
la squadra  
va premiata!**



ingegnere è perfetto: in quasi tutte le prove facciamo ottimi tempi anche rispetto alla libera che rimane incredula. Al sesto giorno di gara con i nostri ASW-28 e Discus 2 addirittura 137 km/h di media, superati solo dal bravissimo Sanger che con il suo ASH-25 arriva a 140 km/h. Irraggiungibile.

Dopo sei prove arriva finalmente il giorno di riposo, di dedizione e attenzione alla squadra. Gite turistiche per i vari castelli situati nei dintorni con la voglia per un giorno di allontanarsi un po' mentalmente dalla gara. E così sarebbe stato se tutti non ci fossimo incontrati nello stesso castello. Siamo proprio parenti.

La gara riprende il giorno dopo, ma sarà l'ultimo visto che, se il tempo è stato magnanimo per i primi otto giorni non lo sarà più per gli ultimi due. La classifica è oramai definitiva e si può brindare ancor prima della premiazione ufficiale.

### CONSIDERAZIONI

La vastità del terreno di gara ha permesso di volare nella stessa giornata su territori orograficamente diversi tra loro, con una meteo incredibilmente differente, incontrando masse d'aria con profondità da 800 m a 3000 m e viceversa, imponendo più volte ai concorrenti un cambiamento del ritmo di volo durante la prova. Solo un "vero" team, basato su un reciproco sostegno e fiducia, ha permesso una grande performance per tutta la gara.

Adirittura il vincitore della classe Libera è stato costretto ad accendere il motore per aver sottovalutato la giornata e questo sta a dimostrare che la possibilità di sbagliare è sempre in agguato, anche quando sembra tutto facile. La forte stabilità ha influenzato solo in parte la competizione, grazie alla zona favorevole in cui si trova l'area di gara, specialmente lungo la Loira e la grande foresta tra il fiume Cher e la Loira stessa.

La stessa cosa non possono dire i piloti che hanno partecipato alla gara di Bailleau (200 km più a

nord di Issoudun) influenzati per diversi giorni da una fortissima stabilità e da temperature leggermente più basse con un'inversione a 700 metri per diversi giornate.

Che dire dell'atterrabilità: ottima su quasi tutto il territorio. La grande quantità di aeroporti e aviosuperfici permettono quasi sempre di rientrare tutte le sere (oops, le notti!), a casa in volo, e non in macchina.

È una competizione che consiglio a chiunque voglia avvicinarsi al volo di pianura ed a piloti juniores (vedi i Belgi e gli Olandesi). Ma è rivolta anche a piloti di buona esperienza che vogliono partecipare ad una gara internazionale di buon livello grazie alla professionalità della Direzione di gara, alla buona atterrabilità e ai costi con-

tenuti che in Italia, salvo eccezioni, sono diventati un sogno!

Non a caso la F.F.V.V. ha scelto nuovamente Issoudun per lo svolgimento dei campionati Francesi del prossimo 2004, classi Standard e 15M.



**Questo è il ragioniere vincitore, figuratevi gli altri!**

## 30 ème International Vol à Voile

Issoudun, 5 au 16 Août

### Classement général après la Journée 7

Place	No concours	Pilote	Club	Planeur	Points
1	K7	Stefano COLOMBO	Italie	ASW28	6948
2	2G	Giancarlo GRINZA	Italie	ASW28	6909
3	42	Edoardo LASTRICO	Italie	Discus2	6776
4	GN	Gérard GRANGER	France	LS8	6606
5	KO	Guillaume PORNIN	France	Discus	6356
6	MT	Tommy KALSBECK	Hollande	DG300	5315
7	2P	Michaël JEANMOTTE	Belgique	LS1F	4992
8	Y	Pierre ROGIER	France	Pégase	4780
9	B259	Dominique GARLAND	France	Pégase	4718
10	XV	Sarah NIZET	Belgique	DiscusCS	1927

### Classement général après la Journée 7

Place	No concours	Pilote	Club	Planeur	Points
1	3T	Peter BATENBURG	Hollande	NIMBUS3T	6392
2	L	Philippe MONIOT	France	Ventus2CT	6324
3	IC	Mogens VON JESSEN	Danemark	VentusB	6124
4	4A	Thierry LEMINEUR	Belgique	VENTUS2C	5969
5	LC	Bernard DENONCIN	Belgique/Saint Hubert	VENTUS1B	5931
6	11	Reinhold SANGER	Allemagne	ASH25	5894
7	02	Peter SAND	Allemagne	ASH25	5860
8	IWR	Pierre RENARD	Belgique	LS6A	5723
9	VJ	Morten VON JESSEN	Danemark	Ventus2ct	5660
10	FP	Jan Bas DE JONG	Hollande	ASH25E	5582
11	GA	Georges POZZI	Belgique	LAK17A	3478
12	P7	Pascal HANSSENS	Belgique	LAK17A	993
13	BB	Réginald VAN OOSTVELDT	Belgique	LAK17A	860



Tout pour vos vols  
**SeeYou**

Classement réalisé par SeeYou

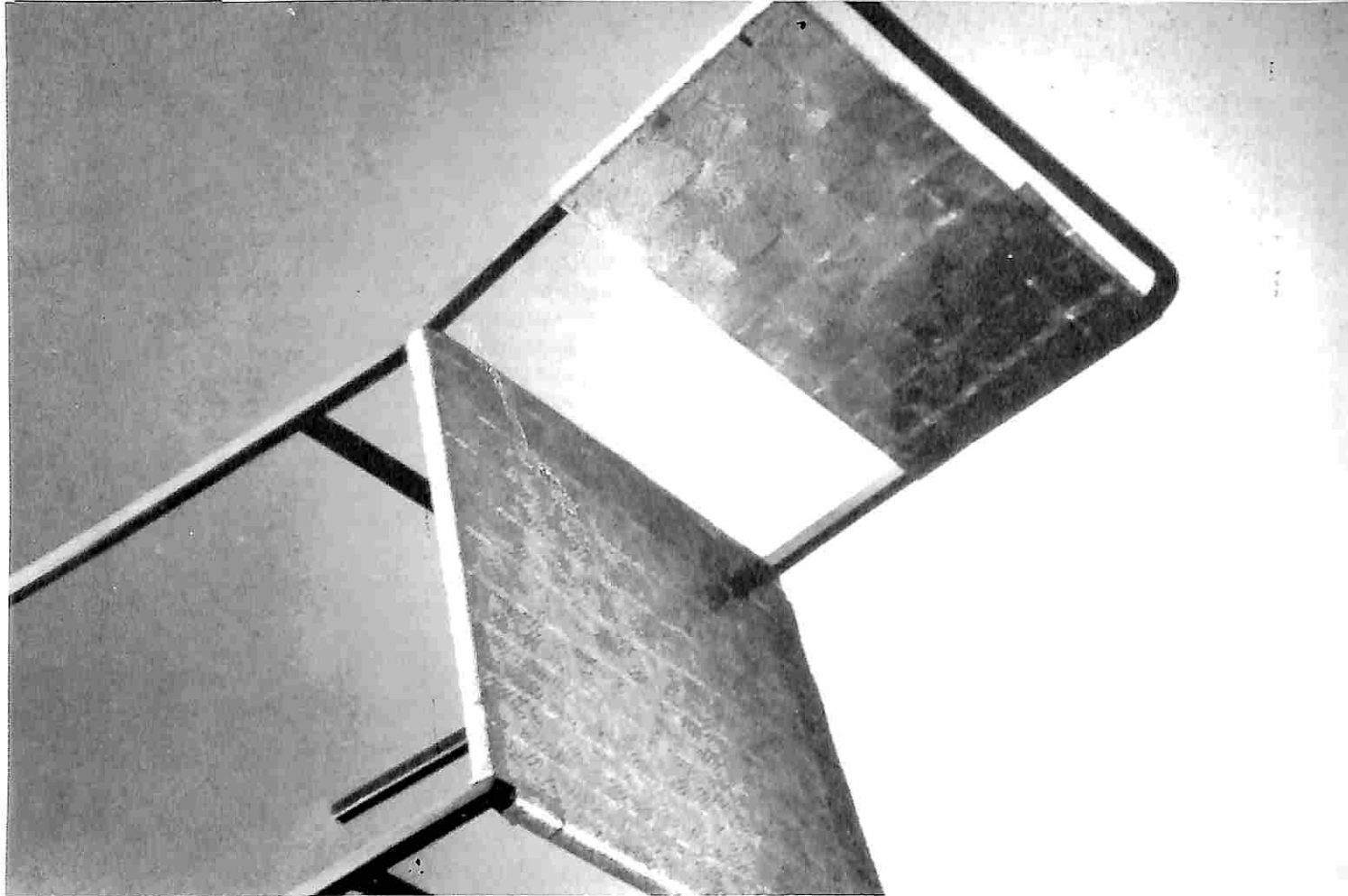

## SICOBLOC

SICOBLOC è un semilavorato in PVC o in resina SURLYN, caratterizzato da colori perlacci, iridescenti e da una sorprendente profondità di disegno. Questi effetti cromatici sono il risultato di una colorazione in massa, nonché di processi di fabbricazione esclusivi.

La cangiante tridimensionalità che si evidenzia nei fogli SICOBLOC è davvero magica! Persino in un foglio dallo spessore di 0,2 millimetri è possibile ammirare l'effetto "profondità" che rende unico SICOBLOC.

SICOBLOC è disponibile in fogli flessibili, rigidi, telati in diversi spessori e in una affascinante gamma di decori, colori ed effetti. SICOBLOC è facilmente lavorabile e trova impiego in moltissimi settori merceologici.

## MAZZUCHELLI 1849 S.p.A.

Fondata nel 1849 MAZZUCHELLI è leader mondiale nella produzione di lastre e semilavorati plastici come la celluloid e l'acetato di cellulosa. Grazie a processi esclusivi che fondono l'antica cultura artigianale con la più sofisticata tecnologia, MAZZUCHELLI 1849 è in grado di offrire semilavorati dai colori, decori ed effetti inimitabili.

SICOBLOC

**1849** **Mazzucchelli**

Via S. e P. Mazzucchelli, 7 - 21043 Castiglione Olona (Varese) Italy  
Tel. (0331) 82.61.11 - Fax (0331)82.62.13 - Telex 330609 SICI

# news

## Commissariamento AeCI

5 novembre 2003: i ministri Lunardi, Martino e Urbani hanno riconfermato l'arch. Giuseppe Leoni quale commissario dell'Aero Club d'Italia per il periodo concesso dalla Legge (sei mesi).

## Il Transponder

Sul sito FIVV [www.fivv.it](http://www.fivv.it) trovate la normativa per quanto riguarda l'avvento dei transponder anche nel nostro mondo fatato. Entro il 30 giugno 2004 ogni velivolo che operi nello spazio aereo italiano di «qualsiasi classe». Per gli alianti, che non sono velivoli ma appartengono alla categoria più generica degli aeromobili, l'obbligo vale solo per i voli con interessamento di spazi aerei di classe C-D-E. Quindi, per volare negli spazi F e G non è necessario avere a bordo il transponder; nel caso invece di volo in spazi controllati, il transponder potrà essere attivato solo per la durata dell'interessamento di detti spazi (invece i "velivoli" dovranno tenere acceso il XPDR per tutta la durata del volo); ciò in considerazione della mancanza, sugli alianti, di un adeguato generatore di corrente elettrica. In sostanza, col transponder si potrà mantenere una certa libertà di movimento in spazi controllati, ma i club dovranno probabilmente installarne presto sugli aerei da traino.

## Tesi di laurea

Il giovane volovelista e socio della FIVV Michele Traverso si è laureato con una tesi di argomento volovelistico: uno studio di marketing sullo stato attuale dello sport del volo a vela, delle tipologie di gara, e della relazione con i media e gli sponsor. Gli aspetti comunicativi e della percezione dell'immagine del volo a vela da parte del pubblico sono molto approfonditi. Segue uno studio di programma sulle varie possibilità di sviluppo. Questa interessante tesi è oggi disponibile per il "download" dal nostro sito [www.fivv.it](http://www.fivv.it) cliccando su "Documenti".

## Alianti Grob

Come già annunciato da tempo, a seguito del grave incidente avvenuto a Ferrara, sono ora definitivamente adottate le seguenti limitazioni per i biposto Grob Twin serie 2 e 3: Vne ridotta a 230 km/h (la velocità massima); Va ridotta a 167 km/h (la velocità che sopporta la massima deflessione della barra di comando). Proibite tutte le manovre acrobatiche anche per i modelli marcati Acro! Il testo completo, coi numeri di serie interessati è reperibile nel sito del costruttore: <http://www.grob-aerospace.de/>

È probabile che la velocità massima verrà in seguito aumentata a 250 km/h appena l'ente di certificazione tedesco LBA ne darà approvazione. Per ripristinare le possibilità acrobatiche si dovrà invece aspettare un eventuale studio applicativo per rinforzare adeguatamente la trave di coda di questi alianti molto diffusi in tutto il mondo.

## Cebé e TTK sponsor della Nazionale Classe Club

La nostra Squadra Nazionale Club si recherà ai prossimi Mondiali di Elverum (Norvegia) con attrezzatura tecnica fornita dalle note ditte Cebé (occhiali) e TTK Tennis Technology (abbigliamento sportivo).

Cebé già fornisce occhiali per il personale dell'elisoccorso francese e sponsorizza atleti del beach volley e dell'arrampicata, tra i quali Brice Lequertier, unico alpinista che ha salito e ridisceso l'Himalaya in una sola giornata. TTK produce abbigliamento e calzature da tennis che in soli tre anni hanno conquistato il mercato italiano.

La Squadra è composta dallo specialista Mario Antonelli (AeC Artena) su LS-4, Vittorio Pinni (Parma, su DG-300) e Yuri Prodorutti (Arezzo, su LS-7).



## Mappe satellitari per SeeYou

Come promesso, David Starer ha reso disponibili le immagini satellitari del territorio italiano per See You. Il sito è [www.starer.co.uk](http://www.starer.co.uk)

## Strumenti LX

La LX Navigation ha messo in distribuzione l'ultima versione del suo LX 7000 denominata v.1.1, che è equivalente alle prestazioni che si possono ottenere con un LX 5000 aggiornato alla versione v.11.0. Le caratteristiche sono sostanzialmente:

- alta definizione del display (come già nel 7000);
- alta velocità di elaborazione (come già nel 7000);
- Supporto completo dei temi AAT;
- Possibilità di costruzione e di modifica personalizzata del file "airspace";
- Allarme di prossimità a zone controllate.

È possibile eseguire l'aggiornamento delle unità precedenti: le versioni 10.x richiedono solo un nuovo software, mentre le versioni 8/9.x e soprattutto le più vecchie 6.x richiedono la sostituzione di molte parti hardware, con costi che raggiungono i 900 euro. Rivolgetevi a Leonardo Brigliadori. tel. 039.9210195.

### Manutenzione motoalianti

La revisione a «zero ore» inizialmente prescritta ogni 5 anni per i motori di sostentamento «SOLO» (montati sugli alianti cosiddetti Turbo), è stata rimpiazzata da una più semplice ed economica ispezione. Per le eliche pieghevoli Technoflug (montate sui Turbo) è stata ritirata la prescritta revisione ogni 5 anni, rimane solo la scadenza del TBO di 200 ore.

<http://www.schempphirth.com/download/Solo%20TM%204603-10.pdf>

### Asiago

Si è costituita, e federata alla FIVV, l'Associazione Volovelistica «Carlo Deslex» di Asiago.

Oggi l'aeroporto è dotato di due verricelli, visibili presso il sito <http://www.skylaunch.de/album/a.html>

L'associazione opera sull'aeroporto di Asiago nei giorni di sabato e domenica, con uno stretto contatto con il Club Aereo di Pavullo per il conferimento delle abilitazioni al lancio al verricello.

Per maggiori informazioni: [avvdeslex@virgilio.it](mailto:avvdeslex@virgilio.it)



### Truffe via Internet

La truffa si sta spandendo rapidamente in vari Paesi del mondo. Ci è già stata confermata da un Italiano che con un minimo di prudenza non ne è stato vittima. A quanto pare, a seguito della pubblicazione di un vostro annuncio di vendita, vi inviano un assegno per un importo eccedente il pattuito, e poi vi chiedono il rimborso (inutile dire che l'assegno risulterà poi falso). Chiaramente, nessuno consegnerebbe l'aliante senza il buon fine del pagamento, credo. Ma su caparre e cose del genere, ci si può cascare. Se hanno attaccato gli alianti, probabilmente accade già per qualunque altro oggetto messo in vendita on-line.

### Immatricolazione dei rimorchi

Luciano Avesani ci informa che con una nuova legge già in vigore, i rimorchi di massa inferiore ai 35 quintali sono stati esonerati dall'iscrizione al Pubblico Registro Automobilistico; la pratica di immatricolazione è quindi diventata più semplice e meno onerosa (si risparmiano circa 160 Euro). Nel caso di rimorchi usati, acquistati in Germania, i documenti necessari sono:

- un contratto di compravendita se il venditore è un privato o fattura se è una ditta;
- se in Germania è già stato cancellato, la dichiarazione di cancellazione (Abmeldebescheinigung), il libretto (Betriebserlaubnis erteilt - Gutachten), la scheda dati tecnici (Technische Daten);
- se non è stato cancellato è necessario produrre anche la targa originale e un altro librettino (Fahrzeugschein). Far fare le traduzioni giurate di tutti i documenti e presentare la pratica in Motorizzazione direttamente o tramite un'agenzia. Successivamente ci si dovrà recare con il carrello per fare il collaudo e dopo verrà consegnata la targa Italiana. Il carrello immatricolato in Europa può circolare in Italia trainato da un veicolo italiano purché abbia una targa ripetitrice gialla. Può rimanere con targa estera per la durata massima di un anno.

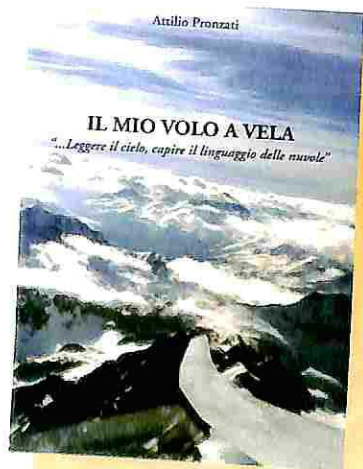

## **RICHIEDETELO ALLA REDAZIONE**

fax 031 303209

[redazione@voloavela.it](mailto:redazione@voloavela.it)

Euro 26,00

Spedizione raccomandata con bollettino postale  
per versamento.

Sconti per acquisto di 10 copie.



# Glasfaser Italiana s.p.a.

<b>ALIANTI</b>	:	<b>SCHEMPP HIRT</b>	Discus cs, Discus 2, Ventus 2, 2ct, 2cM Nimbus 4, 4D, 4DT, 4DM, Duo Discus
		<b>SCHNEIDER</b>	LS4-b, LS8, LS6c, LS6-18, LS-10
		<b>GLASER DIRKS</b>	DG 800S, DG 800A e B, DG505, DG505M
		<b>GROB</b>	Twin "Accro"
<b>MOTOALIANTI</b>	:	<b>GROB</b>	G 109 B
<b>STRUMENTI PNEUMATICI</b>	:	<b>WINTER E BOHLI</b>	
<b>VARIOMETRI ELETTRICI</b>	:	<b>ILEC SC7:</b>	vario + acustico
		<b>ILEC SB8:</b>	vario + acustico + sollfahrt
		<b>GPS-ASR:</b>	calcolatore di planata e interfaccia GPS
		<b>ILEC SN 10:</b>	Flight Computer
<b>GPS FLIGHT INFORMATION CENTER :</b>		<b>FILSER LX 5000</b>	Calcolatore di planata con GPS integrato - Vario, Sollfahrt - Audio - Presentazione grafica dei dati di Volo. Logger * * * Moving Map Database circa 5000 aeroporti, 600 piloni e 100 temi. Calcolo del vento: intensità e direzione.
		<b>ZANDER COMPUTERS</b>	
<b>FLIGHT DOCUMENTATION SYSTEM :</b>		<b>VOLKSLOGGER</b>	
		<b>FILSER LX 20</b>	
<b>APPARATI RADIO</b>	:	<b>BECKER AR 4201</b>	
		<b>FILSER ATR 720</b>	
<b>BAROGRAFI</b>	:	<b>WINTER</b>	
<b>IMPIANTI OSSIGENO</b>	:	<b>Mountain High EDS-D1</b>	a domanda. Leggero, poco ingombrante, economico.
<b>RIMORCHI</b>	:	<b>ANSCHAU "KOMET"</b>	la qualità al prezzo più basso!
<b>VARIE</b>	:		- dispositivo silenziatore per Stinson L5 "235" e per Robin DR 400 "180" R - dispositivo di avvolgimento e taglio del cavo sistema Tost, per Robin DR400 "180" R e Stinson L5

manutenzione e riparazione di tutti i tipi di aliante e motoaliante e vari modelli di velivoli a motore  
ramp test radio e avionica - controllo al banco di strumenti pneumatici e giroscopici  
calibrazione e certificazione barografi

**da oltre 30 anni al servizio del volo a vela**

**24030 VALBREMBO (BG) - Via delle Ghiaie, 3 - Tel. 035.528011 - Fax 035.528310**

**e-mail: [glasfase@mediacom.it](mailto:glasfase@mediacom.it)**

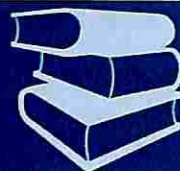

Vincenzo  
Pedrielli

## GLIDERS AROUND THE WORLD Hiroshi Seo

Hiroshi Seo, fotografo giapponese specializzato in riprese aeree, tra i più noti nel mondo, ha pubblicato insieme allo scrittore-giornalista tedesco Peter Selinger un

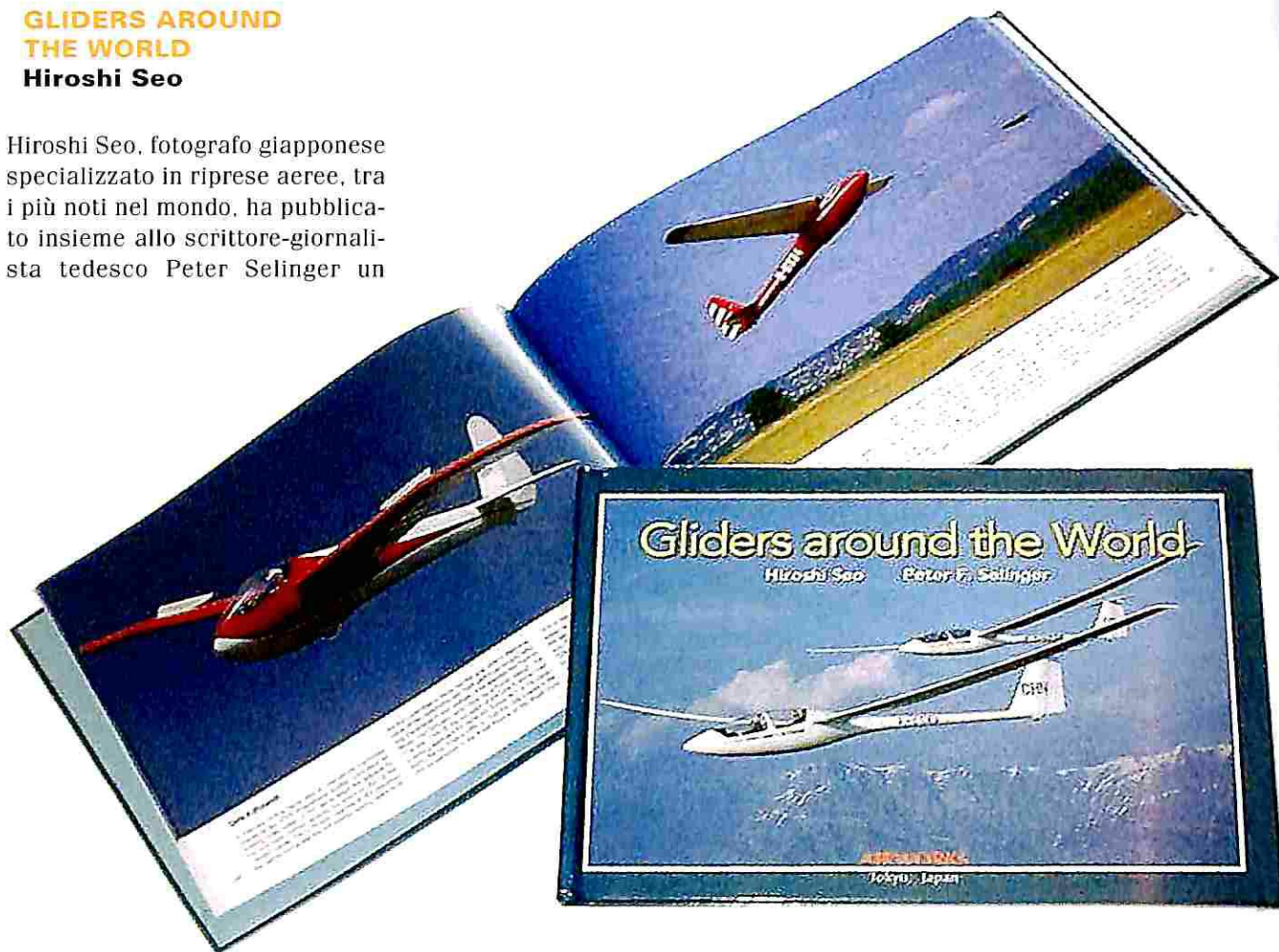

libro intitolato: «Gliders around the world».

Questa raccolta fotografica illustra con dovizia di dettagli una grande quantità d'alianti d'epoca ritratti durante i più importanti raduni organizzati dal Vintage Glider Club e da altre note organizzazioni mondiali del Vintage.

Partendo dai liberatori usati in passato per l'addestramento dei giovani piloti e andando in crescendo fino a giungere ai giorni nostri con i più efficienti alianti moderni.

Una specie di censimento di ciò che si può vedere oggi nei campi di volo, dal più vecchio aliante al più nuovo.

**Il libro è disponibile al prezzo di 30,00 Euro,  
includere le spese postali,  
presso le librerie specializzate  
o rivolgendosi a:**

Vincenzo Pedrielli  
vincenzopedrielli@libero .it  
tel. ufficio: 02 959681  
tel. casa: 0362 630293

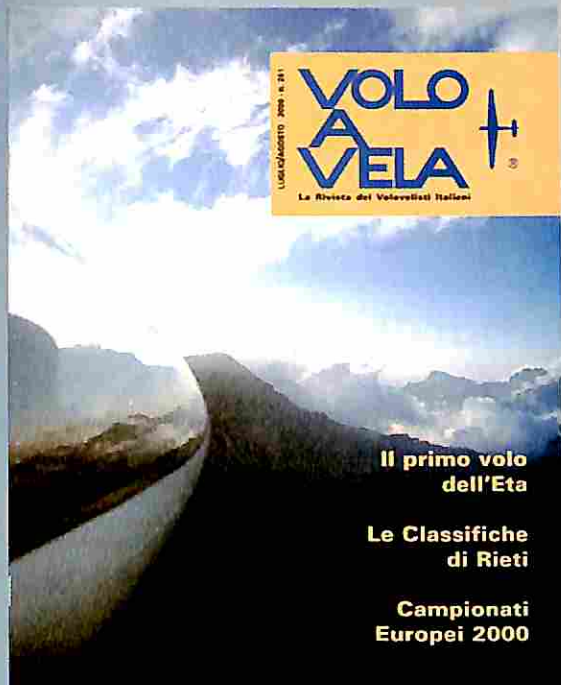

## PER RICEVERE VOLO A VELA

Il Centro Studi del Volo a Vela Alpino cura la pubblicazione della rivista Volo a Vela e la distribuisce gratuitamente a tutti i soci. Esistono varie modalità di associazione:

con bollettino postale sul CCP N° 16971210, intestato a CSVVA, Aeroporto Calcinato del Pesce - 21100 Varese, indicando sul retro la causale e l'indirizzo per la spedizione;

### Le tariffe 2004:

**socio ordinario CSVVA + annata della rivista (6 numeri)**  
Euro 35

**socio ordinario CSVVA + FIUV + annata della rivista**  
Euro 50

**socio sostenitore CSVVA + annata della rivista**  
Euro 85

**socio sostenitore CSVVA + FIUV + annata della rivista**  
Euro 100

**socio benemerito CSVVA + annata della rivista**  
Euro 250

**socio estero CSVVA + annata della rivista (sped. internazionale)**  
Euro 50

**OFFERTA PROMOZIONALE valida solo per nuovi soci, associazione CSVVA + annata della rivista**  
Euro 25



con bonifico bancario alle coordinate ABI 3500, Cab 10800, c/c 2294 intestato a CSVVA, indicando la causale e l'indirizzo per la spedizione;

con assegno non trasferibile intestato a CSVVA, in busta chiusa con allegate le istruzioni per la spedizione.

grafica: impronte, milano

**Per informazioni relative all'invio delle copie della rivista (abbonamenti, arretrati, ecc.):  
tel/fax 0332-310023  
E-mail: csvva@libero.it**

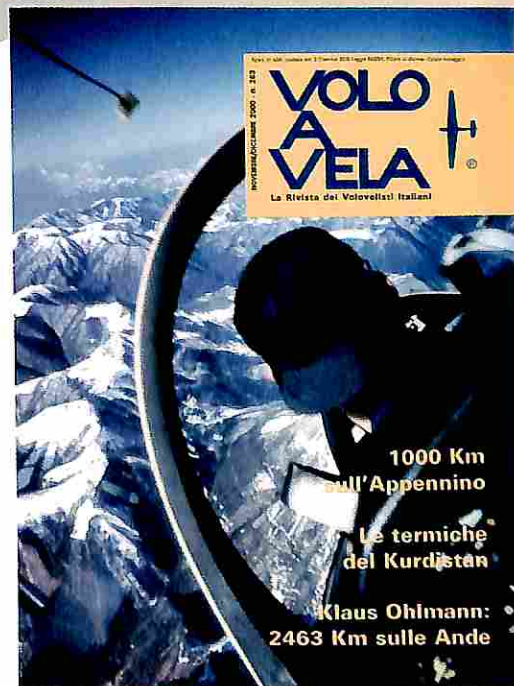

# Campionato Mondiale militare di volo a vela

(omaggio a Davide Bernardinetti)



Dal 12 al 24 settembre si è svolto a Rieti il campionato mondiale militare di volo a vela. Sono un volovelista e appassionato del mondo militare, mi fa piacere che l'Aeronautica Militare dopo cinquant'anni d'assenza, nel 1995 abbia ripreso l'attività

agonistica con aliante. L'artefice di questa rinata attività è stato il tenente Davide Bernardinetti di Rieti, pilota del Centro di volo a vela militare negli anni dal 1991 al 1998.

Proprio in quegli anni il Centro di Volo a Vela Militare si riavvicinò al mondo civile grazie alle dirette conoscenze del tenente Bernardinetti con i responsabili dell'Aeroclub Centrale di Rieti. Il Centro di Volo a Vela dell'A.M.I. fu invitato al meeting di tutti i volovelisti italiani che si tiene a Bologna ogni fine anno, e presentò i progetti che si stavano gradualmente concretizzando con l'acquisizione di nuovi aliante da

competizione: la preparazione alle gare, lo scambio con altre realtà volovelistiche militari europee.

Con questo spirito il Centro di Volo a Vela Vilitare partecipò al campionato mondiale di acrobazia con aliante, svoltosi a Rieti nel 1994, fornendo gratuitamente in supporto oltre all'antincendio, per la prima volta anche due traini con equipaggio, ed era proprio Davide a spingere per promuovere l'Aeronautica in un contesto internazionale così pertinente in simbiosi con il volo a vela civile.

Da sempre l'A.M.I. è dotata di un gruppo di volo di aliante e avrebbe potuto e dovuto da sempre coltivare l'attività agonistica, ma non lo ha fatto; solo un ragazzo appassionato, uno di noi, è riuscito in questo e noi volovelisti civili rendiamo omaggio al tenente Davide Bernardinetti e saremo felici se, in futuro, sarà dato il giusto e meritato riconoscimento a Davide. Senza di lui non ci sarebbero aliante da competizione e non ci sarebbero gare con aliante militari.

**Andrea Talevi**

## Aurelia Motta Orsi

*Il giorno 11 agosto 2003 si è spenta a Varese, all'età di 103 anni, la signora Aurelia Motta Orsi, madre dell'amico Giorgio. I volovelisti tutti si uniscono alle manifestazioni di cordoglio e abbracciano con affetto Giorgio.*

Cara Signora Aurelia,  
stavolta ce l'hai fatta.

Aspettavamo tutti i tuoi 104 anni, ma hai voluto raggiungere tuo marito Angelo, la tua Pupa e la tua seconda figlia Adele, e ci hai lasciati in una torrida giornata d'agosto.

Sempre allegra, lucidissima, con la tua acutissima verve e la tua voglia di vivere. Ci mancheranno le tue argute battute piene di saggezza e le amorevoli materne raccomandazioni.

Siamo vicini a Giorgio e ai nipoti con l'affetto che hai sempre avuto per Calcinate.

**Costanza Giusti**

# GLASFASER Italiana S.p.A

DA OLTRE 30 ANNI AL SERVIZIO DI VOLO A VELA.



**Centro autorizzato per la calibrazione di barografi e logger,  
indispensabile per l'omologazione dei record.**

24030 VALBREMBO (BG) - Via delle Ghiaie, 3  
Telefono 035.528011 - Fax 035.528310 - e-mail: [glasfase@mediacom.it](mailto:glasfase@mediacom.it)



DG Flugzeugbau GmbH Im Schollengarten 20

Postfach 4120

Phone 07257/890 Switch board and management

8910 Aircraft sales - 8960 Service

Fax 07257/8922

D - 76646 Bruchsal Untergrombach - Germany

D - 76625 Bruchsal - Germany

**DG 505MB nuovo biposto** a decollo autonomo, motore "Solo 2625" da 64HP, in fusoliera

**DG 800S** super 15 m. corsa, ultima generazione, prolunghe a 18 m. e winglets

**DG 800B** il nostro "top model": il primo decollo autonomo della classe 18 metri, con fortissima motorizzazione

**GLASFASER ITALIANA s.p.a.** • 24030 VALBREMBO (BG) - Tel. 035/528011 - Fax 035/528310

**Accessori  
da doccia**

**Duschkabinen  
zubehör**

**Shower  
Accessories**

**Accessoires  
pour la cabine  
de douche**

PLASTICA  
**ilma** linea bagno

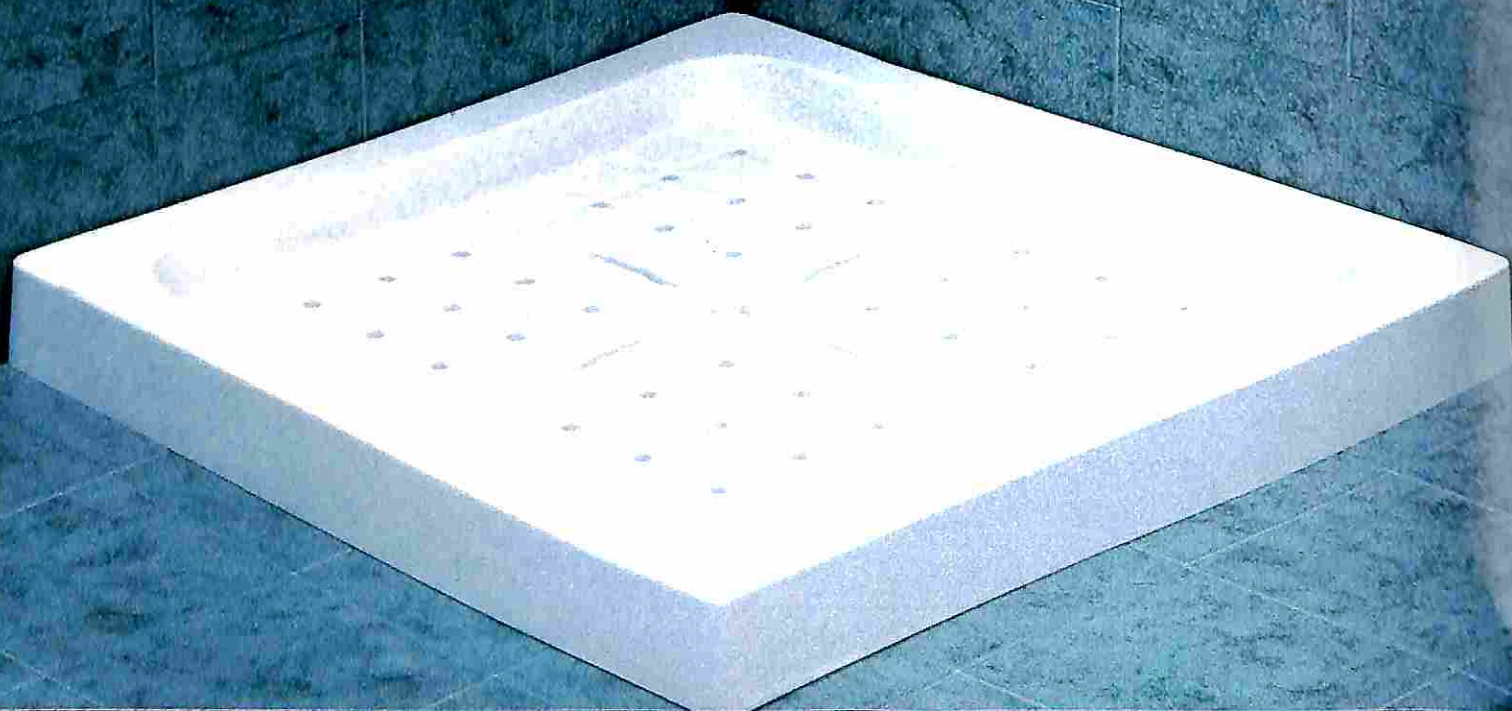

**MH**  
Oxygen Systems

Mountain High Equipment & Supply Company  
516 12th Ave. Salt Lake City Utah. 84103-3209 • USA  
Custom O<sub>2</sub> Equipment & Supplies since 1985

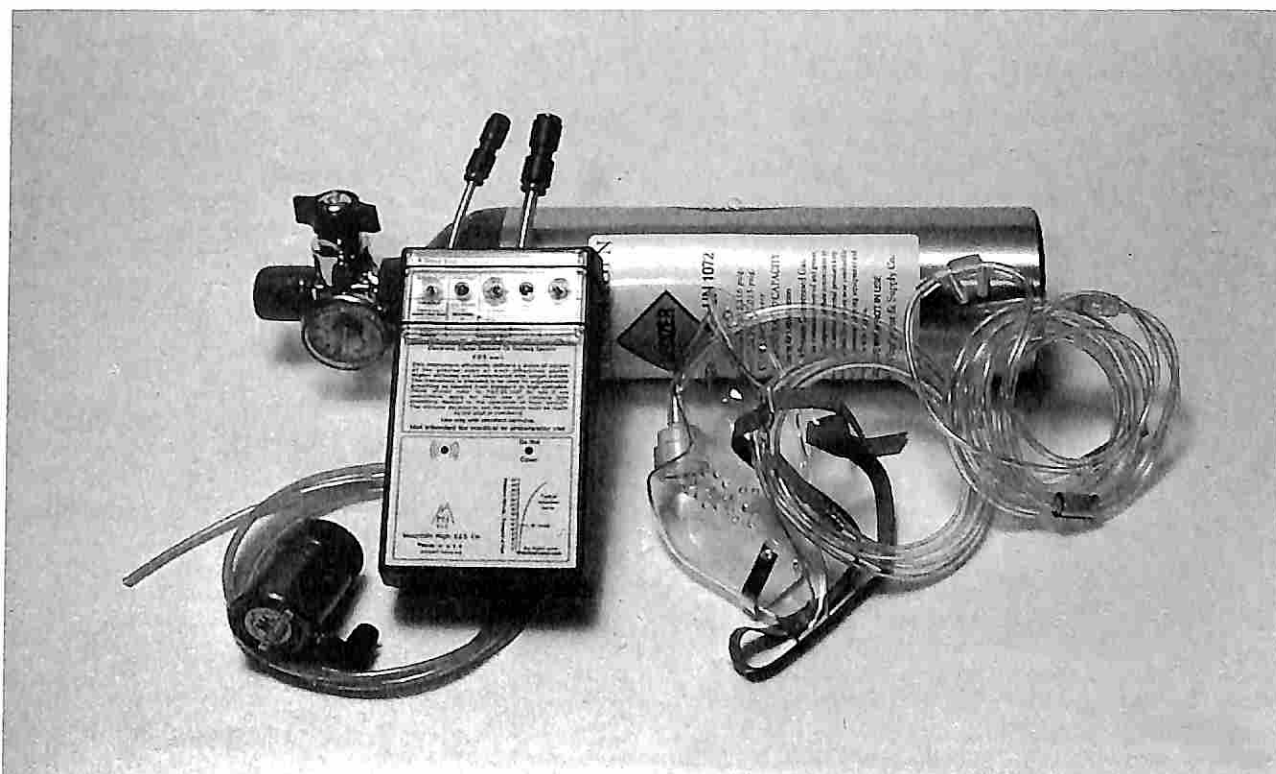

## IMPIANTO OSSIGENO A DOMANDA EDS-180

- Grande autonomia con basso peso e piccolo ingombro
- Economico
- Affidabile
- Lungamente provato da molti piloti nei più impegnativi voli in onda

Fornito standard con bombola da 180 litri per un'autonomia di 6-8 ore a 18.000 piedi

Disponibili altre bombole e impianti per biposto

Rappresentato da:

**Glasfaser Italiana S.p.A.**

# PICCOLI ANNUNCI

L'accesso alla rubrica degli annunci è gratuito per tutti i soci. Fateci sapere quando l'inserzione non serve più.

Dettate il vostro testo a: Aldo Cernezzì Tel. 02.48003325 aldo@voloavela.it

**DG 400 D** - KEHF strum base, radio Dittel, ILEC SB8 o a scelta LX 5000 con GPS integrato, motore Rotax revisionato zero ore 1999, centraline Bosch di scorta, CN fino 1/2005, carrello chiuso 2 assi PIK omologato; gelcoat nuovo completo, perfette condizioni. Tel. 02.48003325 cernezzì@tiscali.it

**ASK 16** motoaliente, 1974, motore Limbach L1700EB1 72 HP 3600 rpm, appena revisionato a 0 ore, strumentazione standard per motore e volo veleggiato, radio Becker AR-3201, elica Hoffmann revisionata a 0 ore, condizioni generali ottime. Visibile presso AVRO Rivoli di Osoppo (UD) Tel. 349-6387168 f.rizzani@libero.it

**TEST-8 Alpin** motoaliente ULM biposto 16 m, Rotax 503 doppia accensione a scomparsa controllata da entrambi i posti di pilotaggio decolla in 300 m! Efficienza 30, radio aeronautica con interfono e cuffie. Carrello triciclo per rullaggio autonomo. 50 ore di volo e 25 motore. Perfetto, vendo per problemi familiari 36.000 Euro  
Tel. 347-2643379 o 335-8412588 Cavolla Claudio cavudio@gsnet.it

**Hornet C** I-CALM con carrello, CN valido fino a marzo 2006, visibile presso AeC. Novi Ligure. 13.500 Euro  
Tel. 0141.204672 Eligio

**Stemme S-10 V** 1993, visibile a Roma. 115.000 Euro  
Tel. 348.4125269 Diego Volpi

**Cirrus Standard I** - LETJ 1973, 2050 ore, prossimo CN 12/2004, Radio Becker 3201, Vario Westerboer 910, Computer Westerboer 922, carrello chiuso. Euro 12.500  
Tel. 349.5453540 enrico.ben@libero.it

**Discus B I** - MBIG vendo quota di 1/3, carrello Cobra, Cambridge, GPS, ossigeno, perfetto. Visibile a Calcinatè del Pesce, prezzo molto conveniente  
Guido Hassan Tel. 02.48196040

cell. 340.5612259

**Libelle Club H205 I** - NEWD 1975, ore 860, scadenza CN aprile 2006, scadenza radio marzo 2007, carrello 2 assi chiuso, revisione luglio 2003. Visibile a Torino. Euro 10.000,00. Tel. 011.6197613 - cell. 347.7401602

**DG-800 S** 1993, 600 ore di volo, perfetto stato, mai incidentato, sempre tenuto nel carrello, nell'hangar. Marche tedesche, 15M con winglet, 18 M, 18 M con winglet. Capottina azzurrata, LX4000, Carrello Anschau 4 ruote, paracadute, ruota e gancio per trainare l'aliante montato con la macchina, manutenzione annuale in fabbrica o in Glasfaser. Basato a Valbrembo. Contattare: guidogallia@hotmail.com

**Robin DR400/180R D** - EBDA, anno di costruzione 1978, s/n 1298, 4340 ore totali, Motore O360 A3A 180HP, revisionato nel 1995 a 3617 ore, più di 1200 ore alla prossima revisione, Elica SENSENICH revisionata nel 1995, Radio Becker AR3201, Bendix-King KT76A. Visibile presso AVRO (Rivoli di Osoppo, UD) Tel. 349.6387168 Francesco Rizzani - f.rizzani@libero.it

**Carrello Pirazzoli 800 AL**, immatricolato il 7/01/94, 2 assi, predisposto per Discus B, 2.800,00 Euro. Tel. 335.6540418 Renato

**Cirrus Standard 1985**, ottimo stato, 900 h di volo, senza carrello, radio e strum base, basato in Ungheria Ocseny. Euro 9000 più tasse.  
Tel. 0036.703349778 sig. Koller (anche in italiano e inglese)

**Cerco Calif A 21-S** in ottime condizioni, poche ore, per apertura nuova scuola di volo e di performance. Flugschule Monte Baldo GbR Steigstr. 46 D-73101 Aichelberg. Tel. 0049(0)7164-800581, fax 07164-800582 cell. 0172-2694545 Walter Eisele

"we-walter.eisele@t-online.de"

**Nimbus 4DM D** - KBWL, mai incidentato, motore circa 70 ore, Cambridge S-Nav + GPS, 2 vario Bohli, 2 virosbandometri, Radio Becker, Ossigeno EDS, 2 paracadute, presso ACAO Varese. Tel 335.8457473 o 02.29004912 Franco Zuliani. Tel 02.26411073 Fax 02.26412894 Walter Vergani

**Stemme S-10 D** KGCCN, 1992, ore totali 326, come nuovo, full optional. Presso AVA Valbrembo faivi@libero.it

**DG 200 D-6781**, 1978, hangarato a Verona, mai incidentato, vario SB8 GPS-ASR, gelcoat in buone condizioni, carrello chiuso immatricolato in Italia. Euro 18.500.  
Tel 347.2471688. Graziano Pera graziano.per@libero.it

**Carrello chiuso Pirazzoli** doppio asse, revisionato 2003, per monoposto, ottime condizioni.  
Euro 2.500,00. Tel 335.6672058 Edo

**Bergfalke IV**, 1974, 1600 ore, danneggiato per atterraggio pesante in supporto carrello e cappottina. Per il resto ottime condizioni. Danno stimato da officina certificata 3800 euro. Strumentazione standard con radio Dittel 720 Vendesì: Euro 3.500.

Oppure riparato ed in ordine di volo Euro 9.000. Carrello sfornito di documenti. Maurizio Mazzeo. email: imezz@tiscalinet.it

**Cerco computer di volo** (per sostituire Zander SR820 su DG300), meglio se interfacciabile GPS cell. 338.4920111 vitali.timoteo@libero.it

**Filser LX4000** Computer Vario GPS, aggiornato ultima release, GPS 12 canali, Logger 20 ore, un display vario a lancetta con possibilità di aggiungerne altri due (netto e totale).  
Cell. 335.5473852 franco.ricciardi@fortech.it

**Strumenti** Aerograf 6000/12000 m, completo Fototime II, Barogra-

fo Winter 8000, Bussola Schanz, Zander SR 820 D.  
Tel/Fax 035.251392 mbalze@tin.it Mario Balzer

**Spatz 55** monoposto e **K-7** biposto in ottime condizioni, CN valido, carrello, causa passaggio a motoaliente. Visibili a Rimini, prezzo interessante.  
Fabio Bernardi  
Tel 347.4520825 / 0541.759641

**Ka6E**, ottime condizioni, C.N. triennale fino 3/2005, oltre 600 ore disponibili prima della prossima ispezione 1000 ore, strum completa di virosbandometro e vario el, carrello scoperto.  
Euro 7.400,00.  
fabrizio\_ka6@tin.it  
Tel 011.9363484 ore serali

**roulotte BURSTNER 430** (4/5 posti), 1982 Unico proprietario, perfetto ordine di marcia.  
Euro 1.000,00  
Tel 335.5088339 Folco

**Carrello Ghidotti 2** assi immatricolato 1987 in buone condizioni revisione aprile 2003 + computer di volo + logger GPS Zander completo bussola elettronica.  
Giorgio Paris 348.5839494

**DG 300 Full** 1993 (molto bello) capottina azzurrata, strum, Zander SR 940, Becker, batterie doppie, impianto carica acqua, teli copri aliante, ELT, paracadute, CN in corso di validità; carrello 2 assi Pirazzoli 1993 collaudato.  
65 milioni trattabili  
051.975249 o 347.8632922

**Roulotte** tenuta a Rieti sempre al coperto (Palazzina).  
Tel 335.6042430 - vitalema@tin.it

**Diamant 15** I-SEXY vetroresina, completo, ottimo stato, carrello chiuso in metallo. Lit 17 milioni  
Tel 0332.231518 A. Mattanò

**Cirrus Std I-MACH** 1975, 1000 ore, ottimo stato, carrello chiuso, nessun incidente, radio, ossigeno.  
Lit. 32 milioni  
Tel 333.3847531 Franco



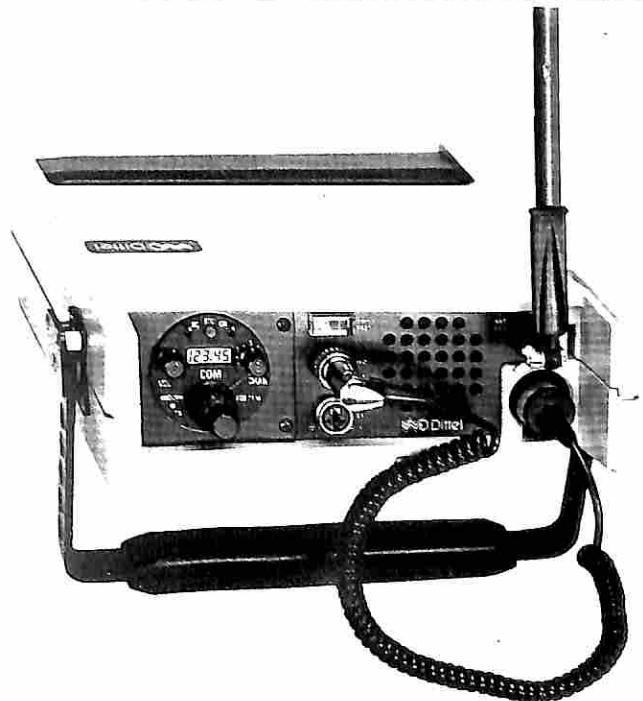
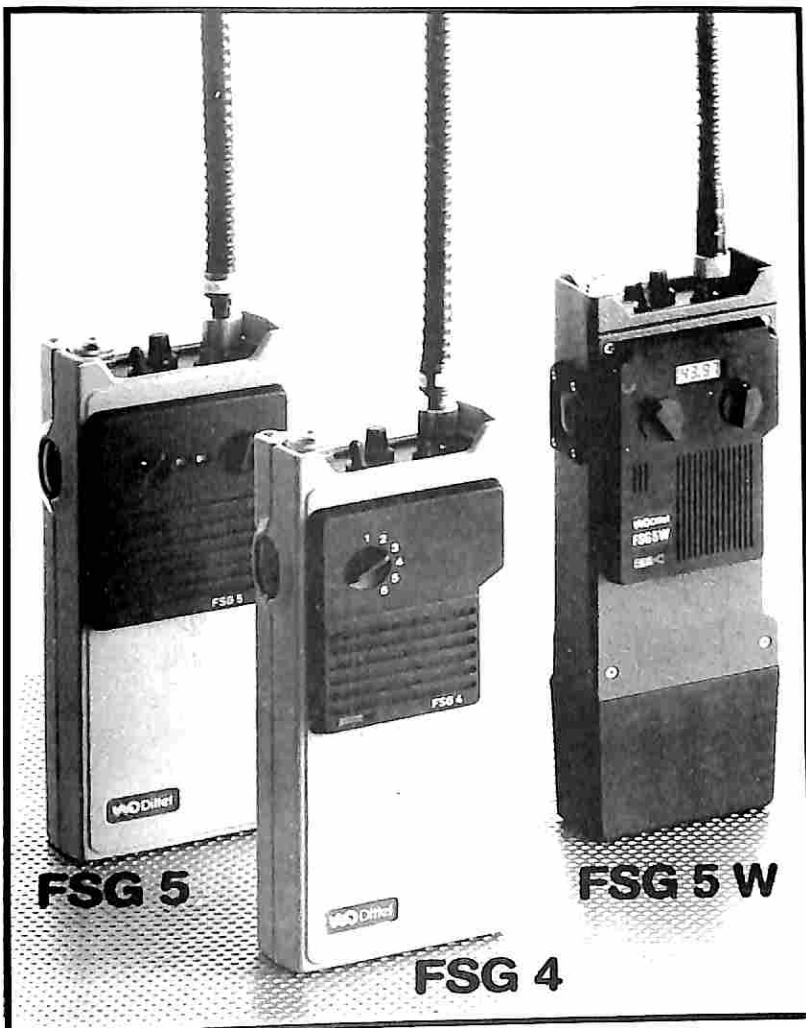

# AVIATION COMMUNICATION SYSTEMS

## La T&A - Testa & Associati

*è una società di consulenza*

*specializzata in operazioni di finanza straordinaria:  
acquisizioni, dismissioni, ristrutturazioni finanziarie,  
joint - venture, quotazioni in Borsa.*

*I professionisti di T&A  
provengono da esperienze maturate  
in primarie istituzioni sia italiane che internazionali.*

*Ogni singolo progetto è seguito direttamente  
dagli Amministratori:  
Claudio Testa, Silvia Cossa, Giulio Carmignato*

### Ristrutturazione e/o rifi naziamento del debito.

Nei casi di performance finanziarie inadeguate o strutture di capitale inappropriate, strutturiamo l'assetto finanziario ottimale, eventualmente negoziando con il sistema bancario e finanziario. T&A si affianca inoltre ai propri clienti nel monitoraggio successivo.

#### *il manifesto*

### **sambonet**

Ha ristrutturato il proprio debito bancario. Questa operazione è stata pianificata e negoziata da

**T&A**  
TESTA & ASSOCIATI



### Cessioni o acquisizioni di società.

Assistiamo i nostri clienti dallo sviluppo della strategia alle negoziazioni finali. Sulla base di accurate analisi delle società e dei mercati di riferimento, ricerchiamo acquirenti e venditori, effettuiamo valutazioni aziendali e conduciamo le negoziazioni. T&A assiste inoltre nel processo di due diligence e nell'impostazione della contrattualistica.

### Strutturazione di sistemi di controllo finanziario e di pianificazione finanziaria.

Svolgiamo attività di consulenza finalizzata all'ottimizzazione dell'utilizzo degli strumenti di finanza ordinaria e dei flussi di cassa generati internamente. Assistiamo i nostri clienti nella pianificazione finanziaria a medio / lungo termine.

### Quotazione in Borsa.

T&A assiste i propri clienti nella verifica di fattibilità e convenienza della quotazione, nella valutazione, nella strutturazione dell'operazione, nella negoziazione e nel coordinamento con i global coordinator.

**A.V.A.O. Associazione Velovelistica Alpi Orobiche**  
**A.V.A. Aeroclub Volovelistico Alpino**

**VALBREMBO: PRIMA BASE IN EUROPA PER VOLI DI OLTRE 1000 KM**  
Tel. 035.528093 - Fax 035.528491 - Frequenza aeroporto 122,60 MHz

Aerei e alianti a disposizione di tutti i soci:

2 STINSON L.5 • 2 ROBIN DR 400

4 TWIN ASTIR • 3 DUO DISCUS • 3 ASTIR STANDARD • 1 HORNET • 6 DG 300  
4 DISCUS B • 2 DISCUS 2B • 1 ASH 25 • 1 MOTOALIANTE GROB G 109B

- SCUOLA PER CONSEGUIMENTO BREVETTO DI VOLO A VELA. RINNOVI E REINTEGRI.
- ADDESTRAMENTO DOPO BREVETTO PER CONSEGUIMENTO INSEGNE F.A.I.
- CORSI DI PERFORMANCE CON ISTRUTTORI QUALIFICATI CON BIPOSTI E MONOPOSTI.
- STAGES PER PILOTI STRANIERI DAL 15 MARZO AL 15 MAGGIO DI OGNI ANNO.

*Il Club è dotato di un vasto camping per roulotte e tende, con relativi servizi; piscina, campo da tennis e parco giochi bambini, nonché di ristorante-bar con ampio parcheggio auto (nuova gestione). L'aeroporto ed i servizi annessi sono aperti tutti i giorni escluso il martedì.  
**NON È RICHIESTA NESSUNA TASSA, NE DI ATTERRAGGIO NE DI DECOLLO.***



**GREAT ITALIAN TASTE.**  
*The eternal style.*

**DISARONNO ORIGINALE**  
*Since 1525*